

PROFI COOK®

Bedienungsanleitung

Instruction Manual • Gebruiksaanwijzing • Mode d'emploi • Manual de instrucciones
Istruzioni per l'uso • Instrukcja obsługi/Gwarancja • Használati utasítás
Руководство по эксплуатации • دليل التعليمات



Raclette-Grill PC-RG 1324

Raclette Grill • Raclette grill • Gril à raclette
Raclette grill • Griglia per raclette • Grill raclette
Raclette grillsütő • Гриль для ракета • شواية راكلت

CE

Bedienungsanleitung.....	Seite	4	DEUTSCH
Instruction Manual.....	Page	8	ENGLISH
Gebruiksaanwijzing.....	Pagina	12	NETERLANDS
Mode d'emploi.....	Page	16	FRANÇAIS
Manual de instrucciones	Página	20	ESPAÑOL
Istruzioni per l'uso.....	Pagina	24	ITALIANO
Instrukcja obsługi.....	Strona	28	JĘZYK POLSKI
Használati utasítás	Oldal	32	MAGYARUL
Руководство по эксплуатации	стр.	36	РУССКИЙ
42 صفحة	دليل التعليمات		العربية

Übersicht der Bedienelemente

Overview of the Components • Overzicht van de bedieningselementen
Liste des différents éléments de commande • Indicación de los elementos de manejo
Elementi di comando • Przegląd elementów obsługi • A kezelőelemek áttekintése
Обзор деталей прибора • نظرة عامة على المكونات

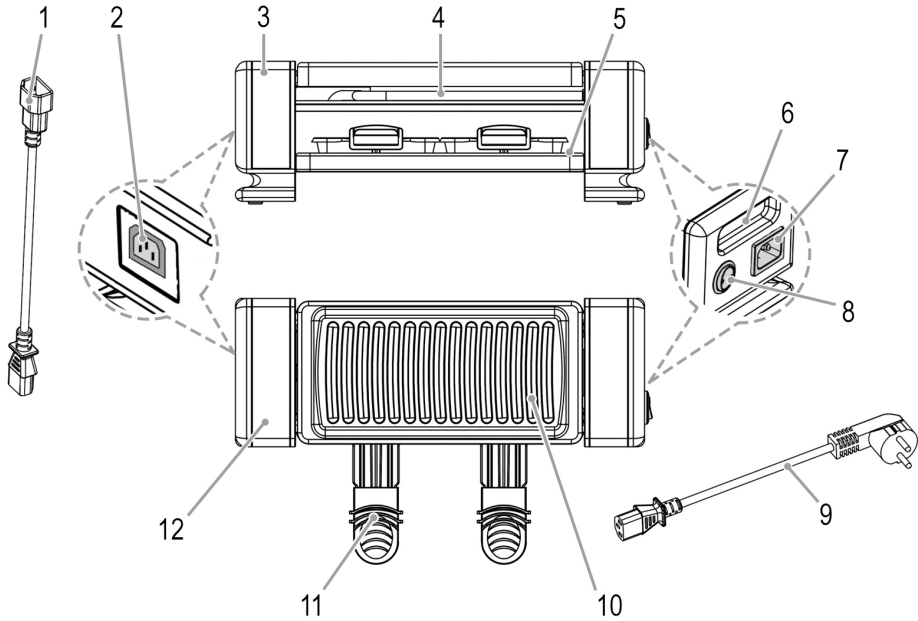

WICHTIG:

Lesen Sie unbedingt zuerst die separat beiliegenden Sicherheitshinweise.

Bedienungsanleitung

Vielen Dank, dass Sie sich für unser Produkt entschieden haben. Wir wünschen Ihnen viel Freude mit dem Gerät.

Lesen Sie vor Inbetriebnahme dieses Gerätes die Bedienungsanleitung und die separat beiliegenden Sicherheitshinweise sehr sorgfältig durch. Bewahren Sie diese Unterlagen inkl. Garantieschein, Kassenbono und nach Möglichkeit den Karton mit Innenverpackung gut auf. Falls Sie das Gerät an Dritte weitergeben, geben Sie auch immer alle dazugehörigen Unterlagen mit.

Symbole in dieser Bedienungsanleitung

Wichtige Hinweise für Ihre Sicherheit sind besonders gekennzeichnet. Beachten Sie diese Hinweise unbedingt, um Unfälle und Schäden am Gerät zu vermeiden:

⚠️ WARNUNG:

Warnt vor Gefahren für Ihre Gesundheit und zeigt mögliche Verletzungsrisiken auf.

⚠️ ACHTUNG:

Weist auf mögliche Gefährdungen für das Gerät oder andere Gegenstände hin.

Aufbewahrung	7
Technische Daten	7
Entsorgung	7
Bedeutung des Symbols „Mülltonne“.....	7

Bestimmungsgemäßer Gebrauch

Dieses Gerät dient zum Erhitzen, Grillen und Überbacken von Lebensmitteln.

Es ist für den Gebrauch im Haushalt und ähnlichen Anwendungsbereichen vorgesehen. Es darf nur in der Art und Weise benutzt werden, wie es in dieser Bedienungsanleitung beschrieben ist. Sie dürfen das Gerät nicht für gewerbliche Zwecke einsetzen.

Jede andere Verwendung gilt als nicht bestimmungsgemäß und kann zu Sachschäden oder sogar zu Personenschäden führen.

Der Hersteller übernimmt keine Haftung für Schäden, die durch nicht bestimmungsgemäßen Gebrauch entstehen.

⚠️ ACHTUNG: Brandgefahr!

Die interne Elektronik ist nicht darauf ausgelegt mehr als vier Geräte hintereinander zu schalten.

Inhalt

Übersicht der Bedienelemente	3
Bestimmungsgemäßer Gebrauch	4
Lieferumfang	4
Auspacken des Gerätes	5
Übersicht der Bedienelemente	5
Warnhinweise für die Benutzung des Gerätes	5
Beschädigungen der antihafbeschichteten Grillflächen vermeiden!	5
Anwendungshinweise	5
Elektrischer Anschluss	5
Gerät ein-/ausschalten.....	5
Vor der ersten Benutzung	6
Benutzung des Gerätes	6
Standort.....	6
Montage	6
Tipps für den Raclette-Abend	6
Betrieb beenden.....	6
Reinigung	6
Grillplatte und Pfännchen.....	7
Gehäuse.....	7

Lieferumfang

2× Grill-Gerät
2× Grillplatte
4× Pfännchen
4× Spatel
1× Kaltgeräte-Netzkabel
2× Strom-Verbindungskabel
(eins davon Ersatzkabel bzw. Verbindungskabel, um optional bis zu maximal 4 Geräte hintereinander schalten zu können)

Informationen für die optionale Bestellung eines weiteren Raclette-Grills, sowie Service relevante Themen, finden Sie auf unserer Homepage: www.profi-electro.de

Der Lieferumfang umfasst zwei Geräte. Diese werden nachfolgend als „das Gerät“ bezeichnet.

Auspacken des Gerätes

1. Nehmen Sie das Geräte aus seiner Verpackung.
2. Entfernen Sie sämtliches Verpackungsmaterial, wie Folien, Füllmaterial, Kabelbinder und Kartonverpackung.
3. Prüfen Sie den Lieferumfang auf Vollständigkeit.
4. Sollte der Verpackungsinhalt unvollständig oder Beschädigungen feststellbar sein, nehmen Sie das Gerät nicht in Betrieb. Bringen Sie es umgehend zum Händler zurück.
5. Am Gerät können sich noch Staub oder Produktionsreste befinden. Wir empfehlen Ihnen, das Gerät wie unter „Reinigung“ beschrieben zu säubern.

Übersicht der Bedienelemente

- 1 Strom-Verbindungskabel
- 2 Buchse für das Strom-Verbindungskabel
- 3 Grill-Gerät 1
- 4 Heizelement
- 5 Ablage für die Pfännchen
- 6 Tragegriff
- 7 Buchse für das Kaltgeräte-Netzkabel bzw. das Strom-Verbindungskabel zum zweiten Grill-Gerät
- 8 Netzschalter mit Kontrollleuchte
- 9 Kaltgeräte-Netzkabel
- 10 Grillplatte
- 11 Pfännchen
- 12 Grill-Gerät 2

Warnhinweise für die Benutzung des Gerätes

WARNUNG:

- Öle und Fette können sich bei Überhitzung entzünden. Vorsicht ist geboten! Vergessen Sie nicht, das Gerät nach Gebrauch auszuschalten! Stellen Sie dazu die Netzschalter auf Position **O** und ziehen Sie dann den Netzstecker aus der Steckdose.
- Zu leicht brennbaren Gegenständen wie Möbeln, Vorhängen usw. ausreichenden Sicherheitsabstand halten.
- Bewegen oder tragen Sie das heiße Gerät nicht, während es in Betrieb ist! **Verbrennungsgefahr!**

Beschädigungen der antihafbeschichteten Grillflächen vermeiden!

ACHTUNG:

- Benutzen Sie für die Grillplatten nur Spatel oder Wender aus Holz oder Teflon. Verwenden Sie keine Utensilien aus Kunststoff. Sie können schmelzen.
- Arbeiten Sie nicht mit spitzen Gegenständen (z. B. Messer, Gabel) auf der Grillfläche.

Anwendungshinweise

- Die anti-haftbeschichteten Grillflächen ermöglichen ein fettfreies Zubereiten der Speisen.
- Wenn Sie Öl verwenden möchten, sollten Sie ein hoch erhitzares Öl wie z. B. Sonnenblumenöl verwenden. Verwenden Sie kein Olivenöl, Butter oder Margarine, da diese Fette bereits bei niedrigen Temperaturen Rauch entwickeln.
- Verwenden Sie keine tiefgefrorenen Lebensmittel. Tauen Sie diese vorher auf.
- Tupfen Sie nasse Lebensmittel mit einem Tuch trocken.
- Verwenden Sie die mitgelieferten Spatel nur für die Pfännchen.

Elektrischer Anschluss

ACHTUNG:

Sie können optional maximal bis zu vier Geräte hintereinander schalten!

- Insgesamt ergibt sich dabei eine Leistung von 1400 W. Bei diesem Anschlusswert empfiehlt sich eine getrennte Zuleitung mit einer Absicherung über einen 16 A Haushaltsschutzschalter.
- Wenn eine Verlängerungsleitung verwendet wird, muss diese einen Leitungsquerschnitt von mindestens 1,5 mm² haben.
- Verwenden Sie keine Mehrfachsteckdose, da dieses Gerät zu leistungsstark ist.
- Verwenden Sie das Verbindungskabel nicht als Verlängerungskabel!

1. Überprüfen Sie, ob die Netzspannung mit der des Gerätes übereinstimmt. Die Angaben dazu finden Sie auf dem Typenschild an der Unterseite des Gerätes.
2. Stellen Sie sicher, dass die Netzschalter auf Position **O** stehen.
3. Positionieren Sie die Geräte nebeneinander.
4. Stellen Sie die Strom-Verbindung mit dem Verbindungskabel her.
5. Achten Sie darauf, dass die Verbindungskabel nicht mit heißen Geräteteilen in Berührung kommen können.
6. Stecken Sie den Kaltgerätestecker vom Netzkabel in die Buchse (7).
7. Schließen Sie das Gerät nur an eine vorschriftsmäßig installierte Schutzkontakt-Steckdose an.
 - Achten Sie darauf, dass das Kabel so verlegt ist, dass niemand daran ziehen oder darüber stolpern kann.

Gerät ein-/ ausschalten

- Das Gerät ist ausgeschaltet, wenn der Netzschalter auf Position **O** steht.
- Die Beleuchtung im Netzschalter zeigt den aktiven Heizbetrieb an.

Vor der ersten Benutzung

Am Heizelement befindet sich eine Schutzschicht, die beim Aufheizen des Gerätes verbrennt. Dadurch kann es bei der Benutzung des Gerätes zu einer Rauch- und Geruchsentwicklung kommen, die jedoch nach einigen Benutzungen wieder verschwindet. Dies stellt keinen Mangel dar.

- Sie können die Rauchentwicklung minimieren, indem Sie das Heizelement vor der ersten Benutzung mit einem leicht angefeuchteten Tuch abwischen.
 - Benutzen Sie keine Reinigungsmittel!
 - Wischen Sie mit einem trockenen Tuch nach.
 - Schalten Sie das Gerät nur in einem vollkommen **trockenen** Zustand ein.
 - Sorgen Sie immer für ausreichende Belüftung.
1. Fetten Sie die Pfännchen und die Grillplatte leicht ein.
 2. Setzen Sie die Grillplatte auf die Stangen und platzieren Sie die Pfännchen auf der Ablage.
 3. Betreiben Sie das Gerät circa 10 Minuten ohne Grillgut, damit sich die Schutzschichten entfernen können. Stellen Sie dazu die Netzschalter auf Position I.
 4. Stellen Sie nach Ablauf der Zeit die Netzschalter auf Position O. Ziehen Sie den Netzstecker aus der Steckdose.
 5. Lassen Sie das Gerät vollständig abkühlen.
 6. Reinigen Sie nochmals alle Teile, die mit Lebensmitteln in Berührung kommen werden.

Nun ist Ihr Gerät betriebsbereit.

Benutzung des Gerätes

Standort

Stellen Sie das Gerät auf eine ebene, feuchtigkeits- und wärmebeständige Fläche. Der Standort muss stabil und rutschfest sein. Die Fläche sollte leicht zu reinigen sein, da Spritzer unvermeidlich sind. Bei empfindlichen Oberflächen legen Sie eine hitzebeständige Platte unter.

Montage

1. Setzen Sie die Grillplatte so auf das Gerät, dass sie festen Halt hat.
2. Stellen Sie die Pfännchen unter.

Tipps für den Raclette-Abend

- Schneiden Sie alle Zutaten in kleine Stücke oder Scheiben.
- Lassen Sie das Gerät etwa 10 Minuten lang vorheizen.
- Stellen Sie während des Betriebs keine leeren Pfännchen in das Gerät.
- Legen Sie nach Wahl Gargut auf die Grillplatte.
- In den Pfännchen können Sie z. B. Champignons oder kleine belegte Brote mit Käse überbacken.
- Überfüllen Sie die Pfännchen nicht.
- Achten Sie darauf, dass die Zutaten in den Pfännchen nicht mit dem Heizelement in Berührung kommen.
- Entfernen Sie zwischendurch gröbere Speisereste von der Grillplatte und den Pfännchen, damit diese nicht anbrennen.

Betrieb beenden

1. Stellen Sie die Netzschalter auf Position O.
2. Ziehen Sie den Netzstecker aus der Steckdose.
3. Lassen Sie das Gerät abkühlen, bevor Sie es reinigen.

Reinigung



WARNING:

- Ziehen Sie vor der Reinigung immer den Netzstecker aus der Steckdose! Warten Sie ab, bis sich das Gerät abgekühlt hat.
- Tauchen Sie das Gerät nicht in Wasser! Es könnte zu einem elektrischen Schlag oder Brand führen.
- Achten Sie darauf, dass keine Flüssigkeit in das Innere des Gerätes gelangt!

⚠ ACHTUNG:

- Benutzen Sie keine Drahtbürste oder andere scheuernde Gegenstände.
- Benutzen Sie keine scharfen oder scheuernden Reinigungsmittel.

Grillplatte und Pfännchen

1. Beseitigen Sie Speiserückstände noch im warmen Zustand mit einem feuchten Tuch oder einem Papiertuch.
2. Reinigen Sie diese Teile im warmen Spülwasser mit etwas Handspülmittel.
 - Stärkere Verunreinigungen können Sie mit einer Nylonbürste lösen.
3. Spülen Sie mit klarem Wasser nach und trocknen Sie die Teile ab.

Gehäuse

Reinigen Sie das Gehäuse nach der Benutzung mit einem leicht feuchten Tuch.

Aufbewahrung

- Stellen Sie das Gerät nur im abgekühlten und sauberen Zustand weg.
- Reinigen Sie das Gerät wie beschrieben. Lassen Sie das Zubehör vollständig trocknen.
- Wir empfehlen, das Gerät in der Original-Verpackung aufzubewahren, wenn Sie es über einen längeren Zeitraum nicht benutzen möchten.
- Lagern Sie das Gerät immer außerhalb der Reichweite von Kindern an einem gut belüfteten und trockenen Ort.

Technische Daten

Modell:.....PC-RG 1324
 Spannungsversorgung:.....220–240 V~, 50/60 Hz
 Leistungsaufnahme:.....2× 350 W
 Leistungsaufnahme im Aus-Zustand:.....≤0,3 W
 Schutzklasse:.....I
 Nettogewicht: ca. 2× 1 kg

Technische und gestalterische Änderungen im Zuge stetiger Produktentwicklungen vorbehalten.

Dieses Gerät wurde nach allen zutreffenden, aktuellen CE-Richtlinien geprüft und nach den neuesten sicherheitstechnischen Vorschriften gebaut.

Entsorgung**Bedeutung des Symbols „Mülltonne“**

Schonen Sie unsere Umwelt, Elektrogeräte gehören nicht in den Hausmüll.

Nutzen Sie die für die Entsorgung von Elektrogeräten vorgesehenen Sammelstellen und geben dort Ihre Elektrogeräte ab, die Sie nicht mehr benutzen werden.

Sie helfen damit die potenziellen Auswirkungen, durch falsche Entsorgung, auf die Umwelt und die menschliche Gesundheit zu vermeiden.

Sie leisten damit Ihren Beitrag zur Wiederverwertung, zum Recycling und zu anderen Formen der Verwertung von Elektro- und Elektronik-Altgeräten.

Informationen, wo die Geräte zu entsorgen sind, erhalten Sie über Ihre Kommunen oder die Gemeindeverwaltungen. Ihr Händler und Vertragspartner ist ebenfalls zur kostenfreien Rücknahme des Altgerätes verpflichtet.

IMPORTANT:

Be sure to read the separately enclosed safety instructions first.

Instruction Manual

Thank you for choosing our product. We hope you will enjoy using the appliance.

Read the instruction manual and the separately enclosed safety instructions very carefully before using this appliance. Keep these documents, including the warranty certificate, receipt and, if possible, the box with the inner packaging in a safe place. If you pass the appliance on to a third party, always include all the relevant documents.

Symbols in this Instruction Manual

Important information for your safety is specially marked. It is essential to comply with these instructions in order to avoid accidents and prevent damage to the appliance:

WARNING:

This warns you of dangers to your health and indicates possible injury risks.

CAUTION:

This refers to possible hazards to the appliance or other objects.

Content

Overview of the Components.....	3
Intended Use	8
Scope of Delivery.....	8
Unpacking the Appliance.....	8
Overview of the Components.....	9
Warnings for the Use of the Appliance	9
Avoid Damaging the Non-Stick Coated Grill Surfaces!.....	9
Notes for Use.....	9
Electrical Connection	9
Switching the Appliance On/Off	9
Before First Use	9
Using the Appliance	10
Location.....	10
Montage	10
Tips for the Raclette Evening.....	10
End Operation.....	10
Cleaning	10
Grill Plate and Pans	10
Housing	10
Storage.....	10
Technical Data	11
Disposal	11
Meaning of the "Dustbin" Symbol	11

Intended Use

This appliance is intended for heating, grilling and gratinating food.

It is intended for use in the home and similar applications. It should only be used in the manner described in this instruction manual. You should not use the appliance for commercial purposes.

Any other use is considered improper and may cause damage to property or even personal injury.

The manufacturer accepts no liability for damage caused by improper use.

CAUTION: Fire hazard!

The internal electronics are not designed to connect more than four appliances in series.

Scope of Delivery

- 2× Grill appliance
- 2× Grill plate
- 4× Pans
- 4× Spatula
- 1× IEC mains cable
- 2× Power connection cable
(one of which is a replacement cable or connection cable to optionally connect up to a maximum of 4 appliances in series)

Information on ordering an additional Raclette Grill as an option, as well as service-related topics, can be found on our homepage: www.profi-electro.de

The scope of delivery includes two appliances. These are referred to below as "the appliance".

Unpacking the Appliance

1. Remove the appliance from its packaging.
2. Remove all packaging material, such as foils, filling material, cable ties and cardboard packaging.
3. Check the scope of delivery for completeness.
4. If the contents of the packaging are incomplete or if damage can be detected, do not operate the appliance. Return it to the dealer immediately.
5. There may still be dust or production residues on the appliance. We recommend that you clean the appliance as described under "Cleaning".

Overview of the Components

- 1 Power connection cable
- 2 Socket for the power connection cable
- 3 Grill appliance 1
- 4 Heating element
- 5 Shelf for the pans
- 6 Carrying handle
- 7 Socket for the IEC mains cable or the power connection cable to the second grill appliance
- 8 Power switch with control lamp
- 9 IEC mains cable
- 10 Grill plate
- 11 Pans
- 12 Grill appliance 2

Warnings for the Use of the Appliance

WARNING:

- Oils and fats can ignite if overheated. Caution is advised! Do not forget to switch off the appliance after use! To do this, set the power switch to the **O** position and then pull the mains plug out of the socket.
- Keep a safe distance from easily flammable objects such as furniture, curtains, etc.
- Do not move or carry the hot appliance while it is in operation! **Risk of burns!**

Avoid Damaging the Non-Stick Coated Grill Surfaces!

CAUTION:

- Only use wooden or teflon spatulas or turners for the grill plates. Do not use utensils made of plastic. They can melt.
- Do not work with sharp objects (e.g. knife, fork) on the grill surface.

Notes for Use

- The non-stick grill surfaces allow you to prepare food without grease.
- If you want to use oil, you should use an oil that can be heated to a high temperature, such as sunflower oil. Do not use olive oil, butter or margarine, as these fats develop smoke even at low temperatures.
- Do not use frozen food. Defrost them beforehand.
- Dab wet food dry with a cloth.
- Only use the spatulas supplied for the pans.

Electrical Connection

CAUTION:

You can connect up to four appliances in series!

- This results in a total output of 1400 W. With this connected load, we recommend a separate supply line with a 16A household circuit breaker.
- If an extension lead is used, it should have a cable cross-section of at least 1.5 mm².
- Do not use a multiple socket as this appliance is too powerful.
- Do not use the connecting cable as an extension cable!

1. Check that the mains voltage matches that of the appliance. You will find the relevant information on the type plate on the underside of the appliance.
2. Make sure that the power switches are in the **O** position.
3. Position the appliances next to each other.
4. Establish the power connection with the connection cable.
5. Ensure that the connecting cable cannot come into contact with hot appliance parts.
6. Insert the IEC mains plug from the mains cable into the socket (7).
7. Only connect the appliance to a properly installed earthed socket.
 - Make sure that the cable is laid in such a way that nobody can pull on it or trip over it.

Switching the Appliance On/Off

- The appliance is switched off when the power switch is in the **O** position.
- The lighting in the power switch indicates active heating mode.

Before First Use

There is a protective layer on the heating element which burns when the appliance heats up. As a result, there may be a slight development of smoke and odour when using the appliance, but these will subside after a few uses. This is not a defect.

- You can minimise the smoke development by wiping the heating element with a slightly damp cloth before using it for the first time.
 - Do not use any cleaning agents!
 - Wipe with a dry cloth.
 - Only switch on the appliance when it is completely **dry**.
 - Always ensure sufficient ventilation.
1. Lightly grease the pans and the griddle.
 2. Place the grill plate on the bars and place the pans on the shelf.
 3. Operate the appliance for about 10 minutes without grilling food so that the protective layers can remove. To do this, set the power switches to the position **I**.

- After the time has elapsed, set the power switches to the **O** position. Unplug the appliance from the mains.
- Let the appliance cool down completely.
- Clean again all parts that will come into contact with food.

Your appliance is now ready for use.

Using the Appliance

Location

Place the appliance on a level, moisture- and heat-resistant surface. The location must be stable and non-slip. The surface should be easy to clean, as splashes are unavoidable. For sensitive surfaces, place a heat-resistant plate underneath.

Montage

- Place the grill plate on the appliance so that it has a firm hold.
- Place the pans underneath.

Tips for the Raclette Evening

- Cut all the ingredients into small pieces or slices.
- Allow the appliance to preheat for about 10 minutes.
- Do not place any empty pans in the appliance during operation.
- Place food of your choice on the griddle.
- You can bake mushrooms or small sandwiches with cheese in the pans.
- Do not overfill the pans.
- Make sure that the ingredients in the pans do not come into contact with the heating element.
- Remove coarse food residues from the griddle and the pans now and then so that they do not burn.

End Operation

- Set the power switch to the **O** position.
- Disconnect the mains plug from the socket.
- Allow the appliance to cool down before cleaning it.

Cleaning



WARNING:

- Always disconnect the mains plug from the socket before cleaning! Wait until the appliance has cooled down.
- Do not immerse the appliance in water! It could cause an electric shock or fire.
- Make sure that no liquid gets inside the appliance!



CAUTION:

- Do not use a wire brush or other abrasive objects.
- Do not use harsh or abrasive cleaning agents.

Grill Plate and Pans

- Remove food residues while still warm with a damp cloth or paper towel.
- Clean these parts in warm rinse water with a little hand dishwashing liquid.
 - You can remove heavier soiling with a nylon brush.
- Rinse with clean water and dry the parts.

Housing

Clean the housing after use with a slightly damp cloth.

Storage

- Only put the appliance away when it has cooled down and is clean.
- Clean the appliance as described. Allow the accessories to dry completely.
- We recommend storing the appliance in its original packaging if you do not intend to use it for a longer period of time.
- Always store the appliance out of the reach of children in a well-ventilated and dry place.

Technical Data

Model:.....PC-RG 1324
 Power supply:.....220–240 V~, 50/60 Hz
 Power consumption:2× 350 W
 Power consumption in off-mode:≤0.3 W
 Protection class:.....I
 Net weight:approx. 2× 1 kg

The right to make technical and design modifications in the course of continuous product development remains reserved.

This appliance has been tested according to all applicable, current CE directives and built according to the latest safety regulations.

Disposal

Meaning of the “Dustbin” Symbol



Protect our environment: do not dispose of electrical equipment in the domestic waste.

Please return any electrical equipment that you will no longer use to the collection points provided for their disposal.

This helps avoid the potential effects of incorrect disposal on the environment and human health.

This will contribute to the recycling and other forms of re-utilisation of electrical and electronic equipment.

Information concerning where the equipment can be disposed of can be obtained from your local authority. Your dealer and contractual partner is also obliged to take back the old appliance free of charge.

BELANGRIJK:

Lees eerst de apart bijgevoegde veiligheidsinstructies.

Gebruiksaanwijzing

Dank u voor het kiezen van ons product. Wij hopen dat u het gebruik van het apparaat zult genieten.

Lees de gebruiksaanwijzing en de apart bijgevoegde veiligheidsinstructies zorgvuldig door voordat u dit apparaat in gebruik neemt. Bewaar deze documenten, inclusief het garantiebewijs, de kassabon en, indien mogelijk, de doos met de binnerverpakking op een veilige plaats. Als u het apparaat aan een derde doorgeeft, voeg dan altijd alle relevante documenten bij.

Symbolen in deze gebruiksaanwijzing

Belangrijke aanwijzingen voor uw veiligheid zijn speciaal gekenmerkt. Neem deze aanwijzingen strikt in acht om ongevallen en schade aan het apparaat te vermijden:



WAARSCHUWING:

Waarschuwt voor gevaren voor uw gezondheid en toont mogelijk letsel risico's.



LET OP:

Wijst op mogelijke gevaren voor het apparaat of andere voorwerpen.

Inhoud

Overzicht van de bedieningselementen.....	3
Beoogd gebruik.....	12
Omvang van de levering.....	12
Het apparaat uitpakken.....	12
Overzicht van de bedieningselementen.....	13
Waarschuwingen voor het gebruik van het apparaat ...	13
Voorkom beschadiging van de grilloppervlakken met antiaanbaklaag!	13
Opmerkingen voor het gebruik.....	13
Elektrische aansluiting.....	13
Apparaat in-/uitschakelen.....	13
Voor het eerste gebruik.....	13
Het apparaat gebruiken.....	14
Locatie.....	14
Montage.....	14
Tips voor de raclette avond.....	14
Beëindigen van de werking.....	14
Reiniging.....	14
Grillplaat en pannen.....	14
Behuizing.....	14
Bewaren.....	14
Technische gegevens.....	15

Verwijdering.....	15
Betekenis van het symbool "vuilnisemmer".....	15

Beoogd gebruik

Dit apparaat is bedoeld voor het verhitten, grillen en gratineren van voedsel.

Het is bedoeld voor gebruik in huis en soortgelijke toepassingen. Het mag alleen worden gebruikt op de wijze die in deze gebruiksaanwijzing is beschreven. U mag het apparaat niet voor commerciële doeleinden gebruiken.

Elk ander gebruik geldt als oneigenlijk en kan schade aan eigendommen of zelfs persoonlijk letsel veroorzaken.

De fabrikant aanvaardt geen aansprakelijkheid voor schade veroorzaakt door oneigenlijk gebruik.



LET OP: Brandgevaar!

De interne elektronica is niet ontworpen om meer dan vier apparaten in serie aan te sluiten.

Omvang van de levering

- 2× Grill apparaat
- 2× Grillplaat
- 4× Pannen
- 4× Spatel
- 1× IEC netsnoer
- 2× Stroomaansluitkabel
(waaronder een vervangingskabel of aansluitkabel om optioneel maximaal 4 apparaten in serie aan te sluiten)

Informatie over het bestellen van een extra Raclette Grill als optie, evenals servicegerelateerde onderwerpen, vindt u op onze homepage: www.profi-electro.de

De levering omvat twee apparaten. Deze worden hierna "het apparaat" genoemd.

Het apparaat uitpakken

1. Neem het apparaat uit de verpakking.
2. Verwijder al het verpakkingsmateriaal, zoals folies, vulmateriaal, kabelbinders en kartonnen verpakkingen.
3. Controleer de inhoud van de verpakking op volledigheid.
4. Als de inhoud van de verpakking onvolledig is of als er beschadigingen kunnen worden vastgesteld, mag u het apparaat niet in gebruik nemen. Breng het onmiddellijk terug naar de dealer.
5. Er kunnen zich nog stof- of productieresten op het apparaat bevinden. Wij adviseren u het apparaat te reinigen zoals beschreven onder "Reiniging".

Overzicht van de bedieningselementen

- 1 Stroomaansluitkabel
- 2 Stopcontact voor het netsnoer
- 3 Grillapparaat 1
- 4 Verwarmingselement
- 5 Legplank voor de pannen
- 6 Draaggreep
- 7 Stopcontact voor de IEC-netkabel of het netsnoer naar het tweede grillapparaat
- 8 Netschakelaar met controlelampje
- 9 IEC-netkabel
- 10 Grillplaat
- 11 Pannen
- 12 Grillapparaat 2

Waarschuwingen voor het gebruik van het apparaat

WAARSCHUWING:

- Oliën en vetten kunnen ontbranden bij oververhitting. Voorzichtigheid is geboden! Vergeet niet het apparaat na gebruik uit te schakelen! Zet hiervoor de aan/uit-schakelaar in positie **O** en trek vervolgens de stekker uit het stopcontact.
- Houd een veilige afstand aan van licht ontvlambare voorwerpen zoals meubels, gordijnen, enz.
- Verplaats of draag het hete apparaat niet terwijl het in werking is! **Gevaar voor brandwonden!**

Vorkom beschadiging van de grilloppervlakken met antiaanbaklaag!

LET OP:

- Gebruik alleen houten of teflon spatels of draaiers voor de grillplaten. Gebruik geen keukengerei van kunststof. Deze kunnen smelten.
- Werk niet met scherpe voorwerpen (bijv. mes, vork) op het grilloppervlak.

Opmerkingen voor het gebruik

- Dankzij de antiaanbakoppervlakken kunt u voedsel bereiden zonder vet.
- Als je olie wilt gebruiken, gebruik dan een olie die tot een hoge temperatuur verhit kan worden, zoals zonnebloemolie. Gebruik geen olijfolie, boter of margarine, omdat deze vetten zelfs bij lage temperaturen rook ontwikkelen.
- Gebruik geen bevroren voedsel. Laat ze van tevoren ontdoeien.
- Dep nat voedsel droog met een doek.
- Gebruik alleen de bijgeleverde spatels voor de pannetjes.

Elektrische aansluiting

LET OP:

U kunt maximaal vier apparaten in serie aansluiten!

- Dit resulteert in een totaal vermogen van 1400 W. Met deze aangesloten belasting raden we een aparte voedingslijn aan met een 16 A huishoudelijke stroomonderbreker.
- Als er een verlengsnoer wordt gebruikt, moet deze een kabeldoorsnede hebben van minstens 1,5 mm².
- Gebruik geen stekkerdozen, want dit apparaat is te krachtig.
- Gebruik het aansluitsnoer niet als verlengsnoer!

1. Controleer of de netspanning overeenkomt met die van het apparaat. De betreffende informatie vindt u op het typeplaatje aan de onderkant van het apparaat.
2. Zorg ervoor dat de aan/uit-schakelaars in positie **O** staan.
3. Plaats de apparaten naast elkaar.
4. Maak de stroomverbinding met de aansluitkabel.
5. Zorg ervoor dat het aansluitsnoer niet in contact kan komen met hete onderdelen van het apparaat.
6. Steek de IEC-stekker van het netsnoer in het stopcontact (7).
7. Sluit het apparaat alleen aan op een correct geïnstalleerd geaard stopcontact.
 - Zorg ervoor dat de kabel zo wordt gelegd dat niemand eraan kan trekken of erover kan struikelen.

Apparaat in-/uitschakelen

- Het apparaat is uitgeschakeld als de netschakelaar in positie **O** staat.
- De verlichting in de aan/uit-schakelaar geeft de actieve verwarmingsstand aan.

Voor het eerste gebruik

Op het verwarmingselement zit een bescherm laag die verbrandt als het apparaat opwarmt. Daardoor kan er bij het gebruik van het apparaat een lichte rook- en geurontwikkeling optreden, die echter na enkele keren gebruik weer verdwijnt. Dit is geen defect.

- U kunt de rookontwikkeling minimaliseren door het verwarmingselement voor het eerste gebruik af te vegen met een licht vochtige doek.
 - Gebruik geen schoonmaakmiddelen!
 - Veeg af met een droge doek.
 - Schakel het apparaat pas in als het helemaal **droog** is.
 - Zorg altijd voor voldoende ventilatie.
1. Vet de pannen en de bakplaat licht in.
 2. Plaats de grillplaat op de spijlen en plaats de pannen op het rek.
 3. Laat het apparaat ongeveer 10 minuten werken zonder voedsel te grillen, zodat de beschermende lagen kunnen

worden verwijderd. Zet hiervoor de aan/uit-schakelaar in positie I.

4. Nadat de tijd is verstreken, zet u de aan/uit-schakelaar in stand O. Haal de stekker uit het stopcontact.
5. Laat het apparaat volledig afkoelen.
6. Maak alle onderdelen die met voedsel in aanraking komen nogmaals schoon.

Uw apparaat is nu klaar voor gebruik.

Het apparaat gebruiken

Locatie

Plaats het apparaat op een vlakke, vocht- en hittebestendige ondergrond. De locatie moet stabiel en slipvast zijn. Het oppervlak moet gemakkelijk schoon te maken zijn, aangezien spatten onvermijdelijk zijn. Leg er bij gevoelige oppervlakken een hittebestendige plaat onder.

Montage

1. Plaats de grillplaat op het apparaat zodat deze stevig vastzit.
2. Plaats de pannen eronder.

Tips voor de raclette avond

- Snijd alle ingrediënten in kleine stukjes of plakjes.
- Laat het apparaat ongeveer 10 minuten voorverwarmen.
- Plaats tijdens het gebruik geen lege pannen in het apparaat.
- Leg voedsel naar keuze op de bakplaat.
- U kunt champignons of kleine broodjes met kaas in de pannetjes bakken.
- Vul de pannetjes niet te vol.
- Zorg ervoor dat de ingrediënten in de pannen niet in contact komen met het verwarmingselement.
- Verwijder af en toe grove etensresten van de bakplaat en de pannetjes, zodat ze niet verbranden.

Beëindigen van de werking

1. Zet de aan/uit-schakelaar in stand O.
2. Haal de stekker uit het stopcontact.
3. Laat het apparaat afkoelen voordat u het schoonmaakt.

Reiniging



WAARSCHUWING:

- Trek altijd de stekker uit het stopcontact voordat u het apparaat schoonmaakt! Wacht tot het apparaat is afgekoeld.
- Dompel het apparaat niet onder in water! Dit kan een elektrische schok of brand veroorzaken.
- Zorg ervoor dat er geen vloeistof in het apparaat komt!



LET OP:

- Gebruik geen staalborstel of andere schurende voorwerpen.
- Gebruik geen agressieve of schurende schoonmaakmiddelen.

Grillplaat en pannen

1. Verwijder etensresten terwijl ze nog warm zijn met een vochtige doek of papieren handdoek.
2. Reinig deze onderdelen in warm spoelwater met een beetje handafwasmiddel.
 - Zwaardere vervuiling kunt u verwijderen met een nylon borstel.
3. Spoel af met schoon water en droog de onderdelen.

Behuizing

Reinig de behuizing na gebruik met een licht vochtige doek.

Bewaren

- Berg het apparaat pas op als het is afgekoeld en schoon is.
- Reinig het apparaat zoals beschreven. Laat de accessoires volledig drogen.
- Wij raden aan het apparaat in de originele verpakking op te bergen als u het langere tijd niet gebruikt.
- Bewaar het apparaat altijd buiten het bereik van kinderen op een goed geventileerde en droge plaats.

Technische gegevens

Model:.....PC-RG 1324
Stroomvoorziening:.....220–240 V~, 50/60 Hz
Stroomverbruik:.....2× 350 W
Stroomverbruik in uit-stand:.....≤0,3 W
Beschermingsklasse:.....I
Nettogewicht:.....ong. 2× 1 kg

Het recht om technische en ontwerpaanpassingen te maken in de loop van voortdurende productontwikkeling blijft voorbehouden.

Dit apparaat is getest volgens alle van toepassing zijnde, huidige CE-richtlijnen en gebouwd volgens de meest recente veiligheidsvoorschriften.

Verwijdering

Betekenis van het symbool “vuilnisemmer”



Bescherm ons milieu, elektrische apparaten horen niet in het huisafval.

Maak voor het afvoeren van elektrische apparaten gebruik van de voorgeschreven verzamelpunten en geef daar de elektrische apparaten af die u niet meer gebruikt.

Daardoor helpt u de potentiële effecten te voorkomen die een verkeerde afvoer op het milieu en de menselijke gezondheid kunnen hebben.

Op deze wijze levert u uw bijdrage aan het hergebruik, de recycling en andere verwerkingsvormen voor oude elektronische en elektrische apparaten.

Voor informatie over verzamelpunten voor uw apparaten kunt u contact opnemen met uw gemeente of gemeenteadministratie. Uw dealer en contractpartner is bovendien verplicht het oude apparaat gratis terug te nemen.

IMPORTANT :

Veillez à lire d'abord les instructions de sécurité jointes séparément.

Mode d'emploi

Merci d'avoir choisi notre produit. Nous espérons que vous saurez profiter votre appareil.

Lisez très attentivement le mode d'emploi et les consignes de sécurité jointes séparément avant d'utiliser cet appareil. Conservez ces documents, y compris le certificat de garantie, le reçu et, si possible, la boîte avec l'emballage intérieur dans un endroit sûr. Si vous transmettez l'appareil à un tiers, joignez toujours tous les documents pertinents.

Symboles de ce mode d'emploi

Les informations importantes pour votre sécurité sont particulièrement indiquées. Veillez à bien respecter ces indications afin d'éviter tout risque d'accident ou d'endommagement de l'appareil :

**AVERTISSEMENT :**

Prévient des risques pour votre santé et des risques éventuels de blessure.

**ATTENTION :**

Indique les risques pour l'appareil ou tout autre appareil.

Sommaire

Liste des différents éléments de commande	3
Utilisation prévue.....	16
Contenu de la livraison	16
Déballage de l'appareil.....	16
Liste des différents éléments de commande	17
Avertissements pour l'utilisation de l'appareil.....	17
Évitez d'endommager les surfaces de gril à revêtement antiadhésif !.....	17
Notes d'utilisation.....	17
Branchement électrique	17
Allumer / éteindre l'appareil	17
Avant la première utilisation	17
Utilisation de l'appareil.....	18
Emplacement	18
Montage	18
Conseils pour la soirée raclette.....	18
Fin de l'opération.....	18
Nettoyage.....	18
Plaque du gril et poêles	18
Boîtier	18
Stockage	19
Données techniques.....	19

Élimination.....	19
Signification du symbole « Poubelle »	19

Utilisation prévue

Cet appareil est destiné à chauffer, griller et gratiner des aliments.

Il est destiné à un usage domestique et à des applications similaires. Il ne doit être utilisé que de la manière décrite dans ce mode d'emploi. L'appareil ne doit pas être utilisé à des fins commerciales.

Toute autre utilisation est considérée comme non conforme et peut entraîner des dommages matériels, voire corporels.

Le fabricant décline toute responsabilité pour les dommages causés par une utilisation non conforme.

**ATTENTION : Risque d'incendie !**

L'électronique interne n'est pas conçue pour raccorder plus de quatre appareils en série.

Contenu de la livraison

- 2× Appareil à griller
- 2× Plaque de gril
- 4× Poêlons
- 4× Spatule
- 1× Câble d'alimentation IEC
- 2× Câble d'alimentation
(dont un câble de remplacement ou un câble de raccordement pour brancher en option jusqu'à 4 appareils en série au maximum)

Vous trouverez des informations sur la commande d'un gril à raclette supplémentaire en option, ainsi que sur les questions de service sur notre site Internet : www.profi-electro.de

La livraison comprend deux appareils. Ils sont désignés ci-après par le terme « l'appareil ».

Déballage de l'appareil

1. Sortez l'appareil de son emballage.
2. Retirez tous les matériaux d'emballage, tels que les feuilles, les matériaux de remplissage, les attaches de câbles et les emballages en carton.
3. Vérifiez que le contenu de la livraison est complet.
4. Si le contenu de l'emballage est incomplet ou si des dommages peuvent être détectés, n'utilisez pas l'appareil. Retournez-le immédiatement au revendeur.

- L'appareil peut encore contenir de la poussière ou des résidus de production. Nous vous recommandons de nettoyer l'appareil comme indiqué dans la section « Nettoyage ».

Liste des différents éléments de commande

- Câble de raccordement au réseau électrique
- Prise pour le câble de raccordement au réseau électrique
- Appareil à griller 1
- Élément chauffant
- Support pour les poêlons
- Poignée de transport
- Prise pour le câble d'alimentation IEC ou le câble d'alimentation du deuxième appareil de cuisson au gril
- Interrupteur d'alimentation avec témoin de contrôle
- Câble d'alimentation IEC
- Plaque de gril
- Poêlons
- Appareil à griller 2

Avertissements pour l'utilisation de l'appareil

AVERTISSEMENT :

- Les huiles et les graisses peuvent s'enflammer en cas de surchauffe. La prudence est de mise ! N'oubliez pas d'éteindre l'appareil après utilisation ! Pour ce faire, placez l'interrupteur d'alimentation en position **O** et retirez la fiche secteur de la prise.
- Restez à bonne distance des objets facilement inflammables tels que les meubles, les rideaux, etc.
- Ne déplacez pas et ne portez pas l'appareil chaud lorsqu'il est en fonctionnement ! **Risque de brûlures !**

Évitez d'endommager les surfaces de gril à revêtement antiadhésif !

ATTENTION :

- N'utilisez que des spatules ou des tournebroches en bois ou en téflon pour les plaques du gril. N'utilisez pas d'ustensiles en plastique. Ils peuvent fondre.
- N'utilisez pas d'objets pointus (couteau, fourchette, etc.) sur la surface du gril.

Notes d'utilisation

- Les surfaces antiadhésives du gril vous permettent de préparer des aliments sans graisse.
- Si vous souhaitez utiliser de l'huile, utilisez une huile qui peut être chauffée à haute température, comme l'huile de tournesol. N'utilisez pas d'huile d'olive, de beurre ou de margarine, car ces graisses dégagent de la fumée même à basse température.

- N'utilisez pas d'aliments congelés. Décongelez-les au préalable.
- Tamponnez les aliments humides avec un chiffon.
- Utilisez uniquement les spatules fournies pour les poêles.

Branchement électrique

ATTENTION :

Vous pouvez brancher jusqu'à quatre appareils en série !

- Cela donne une puissance totale de 1400 W. Avec cette puissance connectée, nous recommandons une ligne d'alimentation séparée avec un disjoncteur domestique de 16 A.
- Si une rallonge est utilisée, elle doit avoir une section de câble d'au moins 1,5 mm².
- N'utilisez pas de multiprise, car cet appareil est trop puissant.
- N'utilisez pas le câble de raccordement comme câble de rallonge !

- Vérifiez que la tension du réseau correspond à celle de l'appareil. Vous trouverez les informations correspondantes sur la plaque signalétique située sous l'appareil.
- Veillez à ce que les interrupteurs soient en position **O**.
- Placez les appareils l'un à côté de l'autre.
- Établissez la connexion électrique à l'aide du câble de connexion.
- Veillez à ce que le câble de raccordement n'entre pas en contact avec les parties chaudes de l'appareil.
- Insérez la fiche IEC du câble d'alimentation dans la prise (7).
- Ne branchez l'appareil que sur une prise de courant correctement installée et reliée à la terre.
 - Veillez à ce que le câble soit posé de manière à ce que personne ne puisse tirer dessus ou trébucher.

Allumer/éteindre l'appareil

- L'appareil est éteint lorsque l'interrupteur est en position **O**.
- L'éclairage de l'interrupteur indique que le mode de chauffage est actif.

Avant la première utilisation

L'élément chauffant est recouvert d'une couche protectrice qui brûle lorsque l'appareil chauffe. Par conséquent, il peut y avoir un léger développement de fumée et d'odeur lors de l'utilisation de l'appareil, mais cela s'estompe après quelques utilisations. Il ne s'agit pas d'un défaut.

- Vous pouvez minimiser le dégagement de fumée en essuyant l'élément chauffant avec un chiffon légèrement humide avant la première utilisation.
- N'utilisez pas de produits de nettoyage !
- Essuyez-le avec un chiffon sec.
- N'allumez l'appareil que lorsqu'il est complètement **sec**.

- Veillez à ce que l'appareil soit toujours suffisamment ventilé.
1. Graissez légèrement les poêles et la plaque de cuisson.
 2. Placez la plaque du gril sur les barres et les casseroles sur l'étagère.
 3. Faites fonctionner l'appareil pendant environ 10 minutes sans griller d'aliments, afin que les couches de protection se détachent. Pour ce faire, placez les interrupteurs en position **I**.
 4. Une fois le temps écoulé, placez les interrupteurs en position **O**. Débranchez l'appareil.
 5. Laissez l'appareil refroidir complètement.
 6. Nettoyez à nouveau toutes les parties qui entreront en contact avec les aliments.

Votre appareil est maintenant prêt à l'emploi.

Utilisation de l'appareil

Emplacement

Placez l'appareil sur une surface plane, résistante à l'humidité et à la chaleur. L'emplacement doit être stable et antidérapant. La surface doit être facile à nettoyer, car les éclaboussures sont inévitables. Pour les surfaces sensibles, placez une plaque résistante à la chaleur sous l'appareil.

Montage

1. Placez la plaque du gril sur l'appareil de manière à ce qu'elle tienne bien en place.
2. Placez les casseroles en dessous.

Conseils pour la soirée raclette

- Coupez tous les ingrédients en petits morceaux ou en tranches.
- Laissez l'appareil préchauffer pendant environ 10 minutes.
- Ne placez pas de poêles vides dans l'appareil pendant son fonctionnement.
- Placez les aliments de votre choix sur la plaque.
- Vous pouvez cuire des champignons ou des petits sandwiches au fromage dans les poêlons.
- Ne remplissez pas trop les moules.
- Veillez à ce que les ingrédients contenus dans les poêles n'entrent pas en contact avec l'élément chauffant.
- Détachez de temps en temps les résidus alimentaires grossiers de la plaque et des poêles afin qu'ils ne brûlent pas.

Fin de l'opération

1. Placez l'interrupteur d'alimentation sur la position **O**.
2. Débrancher la fiche d'alimentation de la prise de courant.
3. Laissez l'appareil refroidir avant de le nettoyer.

Nettoyage



AVERTISSEMENT :

- Débranchez toujours la fiche de la prise de courant avant de procéder au nettoyage ! Attendez que l'appareil ait refroidi.
- Ne plongez pas l'appareil dans l'eau ! Cela pourrait provoquer un choc électrique ou un incendie.
- Veillez à ce qu'aucun liquide ne pénètre à l'intérieur de l'appareil !



ATTENTION :

- Ne pas utiliser de brosse métallique ou d'autres objets abrasifs.
- N'utilisez pas de produits de nettoyage agressifs ou abrasifs.

2. Nettoyez ces pièces dans de l'eau de rinçage tiède avec un peu de liquide vaisselle à la main.
 - Vous pouvez éliminer les salissures plus importantes à l'aide d'une brosse en nylon.
3. Rincez à l'eau claire et séchez les pièces.

Plaque du gril et poêles

1. Enlevez les résidus d'aliments encore chauds à l'aide d'un chiffon humide ou d'une serviette en papier.

Boîtier

Nettoyez le boîtier après utilisation avec un chiffon légèrement humide.

Stockage

- Ne rangez l'appareil que lorsqu'il a refroidi et qu'il est propre.
- Nettoyez l'appareil comme indiqué. Laissez les accessoires sécher complètement.
- Nous vous recommandons de ranger l'appareil dans son emballage d'origine si vous n'avez pas l'intention de l'utiliser pendant une période prolongée.
- Rangez toujours l'appareil hors de portée des enfants, dans un endroit sec et bien ventilé.

Données techniques

Modèle :PC-RG 1324
 Alimentation électrique : 220–240 V~, 50/60 Hz
 Puissance absorbée :2× 350 W
 Consommation d'énergie en mode arrêt :≤0,3 W
 Classe de protection :I
 Poids net :env. 2× 1 kg

Nous nous réservons le droit d'apporter des modifications techniques ainsi que des modifications de conception dans le cadre du développement continu de nos produits.

Cet appareil a été testé conformément à toutes les directives CE applicables et actuelles et a été construit selon les dernières réglementations en matière de sécurité.

Élimination

Signification du symbole « Poubelle »



Protégez votre environnement, ne jetez pas vos appareils électriques avec les ordures ménagères.

Utilisez, pour l'élimination de vos appareils électriques, les bornes de collecte prévues à cet effet où vous pouvez vous débarrasser des appareils que vous n'utilisez plus.

Vous contribuez ainsi à éviter les impacts potentiels dans l'environnement et sur la santé de chacun, causés par une mauvaise élimination de ces déchets.

Vous contribuez aussi au recyclage sous toutes ses formes des appareils électriques et électroniques usagés.

Vous trouverez toutes les informations sur les bornes d'élimination des appareils auprès de votre commune ou de l'administration de votre communauté. Votre revendeur et partenaire contractuel est également tenu de reprendre gratuitement l'ancien appareil.



Points de collecte sur www.quefairedemesdechets.fr
 Privilégiez la réparation ou le don de votre appareil !

IMPORTANTE:

Asegúrese de leer primero las instrucciones de seguridad adjuntas por separado.

Manual de instrucciones

Le agradecemos la confianza depositada en este producto y esperamos que disfrute de su uso.

Lea atentamente el manual de instrucciones y las instrucciones de seguridad adjuntas por separado antes de utilizar este aparato. Guarde estos documentos, incluyendo el certificado de garantía, el recibo y, si es posible, la caja con el embalaje interior en un lugar seguro. Si entrega el aparato a un tercero, incluya siempre todos los documentos pertinentes.

Símbolos en este manual de instrucciones

Advertencias importantes para su seguridad están señaladas en especial. Siga estas advertencias incondicionalmente, para evitar accidentes y daños en el aparato:

AVISO:

Advierte ante los peligros para su salud y demuestra posibles riesgos de herida.

ATENCIÓN:

Indica los posibles riesgos para el aparato u otros objetos.

Índice

Indicación de los elementos de manejo	3
Uso previsto	20
Volumen de entrega.....	20
Desembalaje del aparato.....	21
Indicación de los elementos de manejo	21
Advertencias para el uso del aparato.....	21
¡Evite dañar las superficies antiadherentes del grill!	21
Notas de uso	21
Conexión eléctrica.....	21
Encendido y apagado del aparato.....	21
Antes del primer uso	21
Utilización del aparato.....	22
Ubicación.....	22
Montaje.....	22
Consejos para la velada de la raclette	22
Finalización del funcionamiento.....	22
Limpieza.....	22
Placa del grill y sartenes	23
Carcasa	23

Almacenamiento	23
Datos técnicos	23
Eliminación	23
Significado del símbolo "Cubo de basura".....	23

Uso previsto

Este aparato está diseñado para calentar, asar y gratinar alimentos.

Está destinado al uso doméstico y aplicaciones similares. Sólo debe utilizarse de la manera descrita en este manual de instrucciones. No debe utilizar el aparato con fines comerciales.

Cualquier otro uso se considera inadecuado y puede causar daños materiales o incluso personales.

El fabricante no se hace responsable de los daños causados por un uso inadecuado.

ATENCIÓN: ¡Peligro de incendio!

El sistema electrónico interno no está diseñado para conectar más de cuatro aparatos en serie.

Volumen de entrega

- 2× Aparato de grill
- 2× Placa de grill
- 4× Sartenes
- 4× Espátula
- 1× Cable de alimentación IEC
- 2× Cable de conexión a la red
(uno de los cuales es un cable de repuesto o cable de conexión para conectar opcionalmente hasta un máximo de 4 aparatos en serie)

Encontrará información sobre el pedido opcional de una Raclette Grill adicional, así como temas relacionados con el servicio técnico, en nuestra página web: www.profi-electro.de

El volumen de suministro incluye dos aparatos. A continuación se hace referencia a ellos como "el aparato".

Desembalaje del aparato

1. Saque el aparato de su embalaje.
2. Retire todo el material de embalaje, como las láminas, el material de relleno, las bridas para cables y el embalaje de cartón.
3. Compruebe que el volumen de entrega está completo.
4. Si el contenido del embalaje está incompleto o si se detectan daños, no utilice el aparato. Devuélvalo inmediatamente al distribuidor.
5. Es posible que todavía haya polvo o residuos de producción en el aparato. Le recomendamos que limpie el aparato como se describe en el apartado "Limpieza".

Indicación de los elementos de manejo

- 1 Cable de conexión a la red
- 2 Enchufe para el cable de conexión a la red
- 3 Aparato de parrilla 1
- 4 Elemento calefactor
- 5 Estante para las sartenes
- 6 Asa de transporte
- 7 Enchufe para el cable de red IEC o el cable de conexión a la red del segundo aparato de grill
- 8 Interruptor de encendido con lámpara de control
- 9 Cable de alimentación IEC
- 10 Placa de grill
- 11 Sartenes
- 12 Aparato de parrilla 2

Advertencias para el uso del aparato

AVISO:

- Los aceites y las grasas pueden inflamarse si se sobrecalientan. ¡Se recomienda precaución! ¡No olvide apagar el aparato después de utilizarlo! Para ello, coloque el interruptor de encendido en la posición **O** y extraiga el enchufe de la toma de corriente.
- Manténgase a una distancia prudencial de objetos fácilmente inflamables como muebles, cortinas, etc.
- ¡No mueva ni transporte el aparato caliente mientras esté en funcionamiento! ¡Peligro de quemaduras!

¡Evite dañar las superficies antiadherentes del grill!

ATENCIÓN:

- Utilice sólo espátulas o volteadores de madera o teflón para las placas del grill. No utilice utensilios de plástico. Pueden derretirse.
- No trabaje con objetos afilados (por ejemplo, cuchillo, tenedor) sobre la superficie de la parrilla.

Notas de uso

- Las superficies antiadherentes del grill le permiten preparar los alimentos sin grasa.
- Si desea utilizar aceite, debe utilizar un aceite que pueda calentarse a alta temperatura, como el aceite de girasol. No utilice aceite de oliva, mantequilla o margarina, ya que estas grasas desarrollan humo incluso a bajas temperaturas.
- No utilice alimentos congelados. Descongélalos previamente.
- Seque los alimentos húmedos con un paño.
- Utilice únicamente las espátulas suministradas para las sartenes.

Conexión eléctrica

ATENCIÓN:

¡Puede conectar hasta cuatro aparatos en serie!

- Esto da como resultado una potencia total de 1400 W. Con esta carga conectada, recomendamos una línea de alimentación separada con un disyuntor doméstico de 16A.
- Si se utiliza un alargador, debe tener una sección de cable de al menos 1,5 mm².
- No utilice enchufes múltiples, ya que este aparato es demasiado potente.
- ¡No utilice el cable de conexión como alargador!

1. Compruebe que la tensión de red coincide con la del aparato. Encontrará la información correspondiente en la placa de características situada en la parte inferior del aparato.
2. Asegúrese de que los interruptores de alimentación estén en la posición **O**.
3. Coloque los aparatos uno al lado del otro.
4. Establezca la conexión eléctrica con el cable de conexión.
5. Asegúrese de que el cable de conexión no entre en contacto con piezas calientes del aparato.
6. Inserte el enchufe de red IEC del cable de conexión en la toma de corriente (7).
7. Conecte el aparato únicamente a una toma de corriente con toma de tierra instalada correctamente.
 - Asegúrese de que el cable esté tendido de forma que nadie pueda tirar de él o tropezar con él.

Encendido y apagado del aparato

- El aparato se desconecta cuando el interruptor de alimentación está en la posición **O**.
- La iluminación del interruptor de encendido indica el modo de calentamiento activo.

Antes del primer uso

La resistencia lleva una capa protectora que se quema al calentarse el aparato. En consecuencia, puede producirse una ligera formación de humo y olor al utilizar el aparato,

pero desaparecerán después de unos pocos usos. No se trata de un defecto.

- Puede minimizar la formación de humo limpiando la resistencia con un paño ligeramente humedecido antes de utilizarla por primera vez.
 - ¡No utilice productos de limpieza!
 - Limpie con un paño seco.
 - No encienda el aparato hasta que esté completamente **seco**.
 - Asegúrese siempre de que haya suficiente ventilación.
1. Engrase ligeramente las sartenes y la plancha.
 2. Coloque la placa de la parrilla sobre las barras y coloque las sartenes sobre el estante.
 3. Ponga el aparato en funcionamiento durante unos 10 minutos sin asar alimentos, para que se eliminen las capas protectoras. Para ello, coloque los interruptores de encendido en la posición **I**.
 4. Una vez transcurrido el tiempo, coloque los interruptores de encendido en la posición **O**. Desenchufe el aparato de la red eléctrica.
 5. Deje que el aparato se enfríe completamente.
 6. Limpie de nuevo todas las partes que vayan a entrar en contacto con los alimentos.

El aparato está listo para su uso.

Utilización del aparato

Ubicación

Coloque el aparato sobre una superficie plana, resistente a la humedad y al calor. El lugar debe ser estable y antideslizante. La superficie debe ser fácil de limpiar, ya que las salpicaduras son inevitables. Para superficies sensibles, coloque debajo una placa resistente al calor.

Montaje

1. Coloque la placa del grill sobre el aparato de forma que quede bien sujeta.
2. Coloque las sartenes debajo.

Consejos para la velada de la raclette

- Corte todos los ingredientes en trozos pequeños o en rodajas.
- Deje que el aparato se precaliente durante unos 10 minutos.
- No coloque ollas vacías en el aparato durante el funcionamiento.
- Coloque los alimentos de su elección en la plancha.
- Puede hornear champiñones o pequeños sándwiches con queso en las sartenes.
- No llene demasiado las sartenes.
- Asegúrese de que los ingredientes de las ollas no entren en contacto con la resistencia.
- Retire de vez en cuando los restos de comida de la plancha y de las sartenes para que no se quemen.

Finalización del funcionamiento

1. Coloque el interruptor de encendido en la posición **O**.
2. Desconecte el enchufe de la toma de corriente.
3. Deje que el aparato se enfríe antes de limpiarlo.

Limpieza

AVISO:

- ¡Desconecte siempre el enchufe de la toma de corriente antes de limpiar el aparato! Espere a que el aparato se haya enfriado.
- ¡No sumerja el aparato en agua! Podría provocar una descarga eléctrica o un incendio.
- ¡Asegúrese de que no entre líquido en el aparato!

⚠ ATENCIÓN:

- No utilice cepillos de alambre ni otros objetos abrasivos.
- No utilice productos de limpieza agresivos o abrasivos.

Placa del grill y sartenes

1. Elimine los restos de comida mientras estén calientes con un paño húmedo o una toalla de papel.
2. Limpie estas piezas en agua tibia con un poco de líquido lavavajillas a mano.
 - Puede eliminar la suciedad más intensa con un cepillo de nylon.
3. Aclare con agua limpia y seque las piezas.

Carcasa

Limpie la carcasa después del uso con un paño ligeramente humedecido.

Almacenamiento

- No guarde el aparato hasta que se haya enfriado y esté limpio.
- Limpie el aparato como se describe. Deje que los accesorios se sequen completamente.
- Le recomendamos que guarde el aparato en su empaque original si no va a utilizarlo durante un periodo de tiempo prolongado.
- Guarde siempre el aparato fuera del alcance de los niños, en un lugar seco y bien ventilado.

Datos técnicos

Modelo:PC-RG 1324
Alimentación:.....220–240 V~, 50/60 Hz
Consumo de energía:2× 350 W
Consumo de energía en modo apagado:.....≤0,3 W
Clase de protección:I
Peso neto:aprox. 2× 1 kg

El derecho de realizar modificaciones técnicas y de diseño en el curso del desarrollo continuo del producto esta reservado.

Este aparato ha sido probado de acuerdo con todas las directivas CE vigentes y construido de acuerdo con las últimas normas de seguridad.

Eliminación

Significado del símbolo “Cubo de basura”



Proteja nuestro medio ambiente, aparatos eléctricos no forman parte de la basura doméstica.

Haga uso de los centros de recogida previstos para la eliminación de aparatos eléctricos y entregue allí sus aparatos eléctricos que no vaya a utilizar más.

Ayudará en evitar las potenciales consecuencias, a causa de una errónea eliminación de desechos, para el medio ambiente y la salud humana.

Con ello, contribuirá a la recuperación, al reciclado y a otras formas de reutilización de los aparatos viejos eléctricos y electrónicos.

La información cómo se debe eliminar los aparatos, se obtiene en su ayuntamiento o su administración municipal. Su distribuidor y socio contractual también está obligado a recuperar el aparato antiguo sin coste alguno.

IMPORTANTE:

Assicuratevi di leggere prima le istruzioni di sicurezza allegate separatamente.

Istruzioni per l'uso

Grazie per aver scelto il nostro prodotto. Vi auguriamo un buon utilizzo del dispositivo.

Prima di utilizzare l'apparecchio, leggere attentamente le istruzioni per l'uso e le istruzioni di sicurezza allegate separatamente. Conservare questi documenti, compreso il certificato di garanzia, la ricevuta e, se possibile, la scatola con l'imballaggio interno in un luogo sicuro. Se si cede l'apparecchio a terzi, includere sempre tutti i documenti pertinenti.

Simboli per questo manuale di istruzioni per l'uso

Le indicazioni importanti per la propria sicurezza sono indicati appropriatamente. Osservare assolutamente queste indicazioni, per evitare incidenti e danni all'apparecchio:



AVVISO:

Previene i rischi della propria salute ed indica possibili rischi di ferite.



ATTENZIONE:

Indica possibili pericoli per l'apparecchio o altri oggetti.

Indice

Elementi di comando.....	3
Uso previsto	24
Nella fornitura.....	24
Disimballaggio dell'apparecchio	25
Elementi di comando.....	25
Avvertenze per l'uso dell'apparecchio.....	25
Evitare di danneggiare le superfici grigliate con rivestimento antiaderente!.....	25
Note per l'uso	25
Collegamento elettrico	25
Accensione / spegnimento dell'apparecchio	25
Prima del primo utilizzo	25
Utilizzo dell'apparecchio.....	26
Posizione.....	26
Montaggio.....	26
Consigli per la serata raclette	26
Fine del funzionamento.....	26
Pulizia.....	26
Piastra e padelle della griglia	27
Alloggiamento	27

Conservazione	27
Dati tecnici	27
Smaltimento	27
Significato del simbolo "Eliminazione"	27

Uso previsto

Questo apparecchio è destinato a riscaldare, grigliare e gratinare i cibi.

È destinato all'uso domestico e ad applicazioni simili. Deve essere utilizzato solo nel modo descritto in questo manuale di istruzioni. L'apparecchio non deve essere utilizzato per scopi commerciali.

Qualsiasi altro uso è da considerarsi improprio e può causare danni a cose o addirittura a persone.

Il produttore non si assume alcuna responsabilità per i danni causati da un uso improprio.



ATTENZIONE: Pericolo di incendio!

L'elettronica interna non è progettata per collegare più di quattro apparecchi in serie.

Nella fornitura

- 2× Apparecchio grill
- 2× Piastra per grigliare
- 4× Padelle
- 4× Spatola
- 1× Cavo di rete IEC
- 2× Cavo di collegamento alla rete elettrica (uno dei quali è un cavo di ricambio o un cavo di collegamento per collegare opzionalmente fino a un massimo di 4 apparecchi in serie)

Informazioni sull'ordinazione di un grill per raclette aggiuntivo come optional e su argomenti relativi all'assistenza sono disponibili sulla nostra homepage: www.profi-electro.de

La fornitura comprende due apparecchi. Di seguito vengono indicati come "l'apparecchio".

Disimballaggio dell'apparecchio

1. Togliere l'apparecchio dal suo imballaggio.
2. Rimuovere tutto il materiale d'imballaggio, come pellicole, materiale di riempimento, fascette e imballaggi di cartone.
3. Controllare la completezza del contenuto dell'imballaggio.
4. Se il contenuto dell'imballaggio è incompleto o se si rilevano danni, non mettere in funzione l'apparecchio. Restituirlo immediatamente al rivenditore.
5. Sull'apparecchio potrebbero esserci ancora polvere o residui di produzione. Si consiglia di pulire l'apparecchio come descritto al punto "Pulizia".

Elementi di comando

- 1 Cavo di collegamento alla rete elettrica
- 2 Presa per il cavo di alimentazione
- 3 Apparecchio grill 1
- 4 Elemento riscaldante
- 5 Ripiano per le pentole
- 6 Maniglia di trasporto
- 7 Presa per il cavo di rete IEC o per il cavo di alimentazione del secondo apparecchio grill
- 8 Interruttore di alimentazione con lampada di controllo
- 9 Cavo di rete IEC
- 10 Piastra per grigliare
- 11 Padelle
- 12 Apparecchio grill 2

Avvertenze per l'uso dell'apparecchio

AVVISIO:

- Gli oli e i grassi possono incendiarsi se surriscaldati. Si raccomanda prudenza! Non dimenticare di spegnere l'apparecchio dopo l'uso! A tale scopo, posizionare l'interruttore di alimentazione sulla posizione **O** e quindi estrarre la spina di rete dalla presa.
- Mantenere una distanza di sicurezza da oggetti facilmente infiammabili come mobili, tende, ecc.
- Non spostare o trasportare l'apparecchio caldo mentre è in funzione! **Rischio di ustioni!**

Evitare di danneggiare le superfici grigliate con rivestimento antiaderente!

ATTENZIONE:

- Utilizzare esclusivamente spatole o giradischi in legno o teflon per le piastre del grill. Non utilizzare utensili di plastica. Possono sciogliersi.
- Non lavorare con oggetti affilati (ad es. coltello, forchetta) sulla superficie della griglia.

Note per l'uso

- Le superfici antiaderenti della griglia consentono di preparare i cibi senza grassi.
- Se si desidera utilizzare l'olio, è consigliabile utilizzare un olio che possa essere riscaldato ad alta temperatura, come l'olio di girasole. Non utilizzare olio d'oliva, burro o margarina, poiché questi grassi sviluppano fumo anche a basse temperature.
- Non utilizzare alimenti congelati. Scongelateli prima.
- Asciugare gli alimenti bagnati con un panno.
- Utilizzare solo le spatole in dotazione per le padelle.

Collegamento elettrico

ATTENZIONE:

È possibile collegare in serie fino a quattro apparecchi!

- In questo modo si ottiene una potenza totale di 1400 W. Con questo carico collegato, si consiglia una linea di alimentazione separata con un interruttore di sicurezza domestico da 16 A.
- Se si utilizza una prolunga, questa deve avere una sezione del cavo di almeno 1,5 mm².
- Non utilizzare una presa multipla perché l'apparecchio è troppo potente.
- Non utilizzare il cavo di collegamento come prolunga!

1. Verificare che la tensione di rete corrisponda a quella dell'apparecchio. Le informazioni relative sono riportate sulla targhetta di identificazione posta sul lato inferiore dell'apparecchio.
2. Accertarsi che gli interruttori di alimentazione siano in posizione **O**.
3. Posizionare gli apparecchi uno accanto all'altro.
4. Stabilire il collegamento elettrico con il cavo di collegamento.
5. Assicurarsi che il cavo di collegamento non entri in contatto con parti calde dell'apparecchio.
6. Inserire la spina di rete IEC del cavo di alimentazione nella presa (7).
7. Collegare l'apparecchio solo a una presa di corrente correttamente installata e dotata di messa a terra.
 - Assicurarsi che il cavo sia posato in modo che nessuno possa tirarlo o inciamparvi.

Accensione / spegnimento dell'apparecchio

- L'apparecchio è spento quando l'interruttore di alimentazione si trova in posizione **O**.
- L'accensione dell'interruttore di alimentazione indica la modalità di riscaldamento attiva.

Prima del primo utilizzo

Sull'elemento riscaldante è presente uno strato protettivo che brucia quando l'apparecchio si riscalda. Di conseguenza, durante l'uso dell'apparecchio si può verificare un

leggero sviluppo di fumo e odore, che si attenuerà dopo qualche utilizzo. Non si tratta di un difetto.

- È possibile ridurre al minimo lo sviluppo di fumo pulendo l'elemento riscaldante con un panno leggermente umido prima di utilizzarlo per la prima volta.
 - Non utilizzare detergenti!
 - Pulire con un panno asciutto.
 - Accendere l'apparecchio solo quando è completamente **asciutto**.
 - Assicurare sempre una ventilazione sufficiente.
1. Ungere leggermente le padelle e la piastra.
 2. Collocare la piastra grill sulle barre e posizionare le pentole sul ripiano.
 3. Far funzionare l'apparecchio per circa 10 minuti senza grigliare gli alimenti, in modo da rimuovere gli strati protettivi. A tal fine, posizionare gli interruttori di alimentazione sulla posizione **I**.
 4. Allo scadere del tempo, portare gli interruttori di alimentazione in posizione **O**. Scollegare l'apparecchio dalla rete elettrica.
 5. Lasciare raffreddare completamente l'apparecchio.
 6. Pulire nuovamente tutte le parti che entrano in contatto con gli alimenti.

L'apparecchio è ora pronto per l'uso.

Utilizzo dell'apparecchio

Posizione

Collocare l'apparecchio su una superficie piana, resistente all'umidità e al calore. La posizione deve essere stabile e antiscivolo. La superficie deve essere facile da pulire, poiché gli schizzi sono inevitabili. Per le superfici sensibili, posizionare una piastra resistente al calore.

Montaggio

1. Posizionare la piastra del grill sull'apparecchio in modo che sia ben calda.
2. Posizionare le teglie sotto di essa.

Consigli per la serata raclette

- Tagliare tutti gli ingredienti in piccoli pezzi o fette.
- Lasciare preriscaldare l'apparecchio per circa 10 minuti.
- Durante il funzionamento, non inserire teglie vuote nell'apparecchio.
- Disporre sulla piastra gli alimenti di propria scelta.
- È possibile cuocere funghi o piccoli panini con formaggio nelle padelle.
- Non riempire troppo le teglie.
- Assicurarsi che gli ingredienti contenuti nelle pentole non entrino in contatto con l'elemento riscaldante.
- Rimuovere di tanto in tanto i residui di cibo grossolani dalla piastra e dalle teglie per evitare che si brucino.

Fine del funzionamento

1. Portare l'interruttore di alimentazione in posizione **O**.
2. Scollegare la spina dalla presa di corrente.
3. Lasciare raffreddare l'apparecchio prima di pulirlo.

Pulizia



AVVISO:

- Prima di procedere alla pulizia, scollegare sempre la spina dalla presa di corrente! Attendere che l'apparecchio si sia raffreddato.
- Non immergere l'apparecchio in acqua! Potrebbe causare scosse elettriche o incendi.
- Assicurarsi che nessun liquido penetri all'interno dell'apparecchio!

ATTENZIONE:

- Non utilizzare spazzole metalliche o altri oggetti abrasivi.
- Non utilizzare detersivi aggressivi o abrasivi.

Piastra e padelle della griglia

1. Rimuovere i residui di cibo ancora caldi con un panno umido o un tovagliolo di carta.
2. Pulire queste parti con acqua calda e un po' di detersivo per piatti.
 - È possibile rimuovere lo sporco più pesante con una spazzola di nylon.
3. Sciacquare con acqua pulita e asciugare le parti.

Alloggiamento

Dopo l'uso, pulire l'alloggiamento con un panno leggermente umido.

Conservazione

- Riporre l'apparecchio solo quando si è raffreddato ed è pulito.
- Pulire l'apparecchio come descritto. Lasciare asciugare completamente gli accessori.
- Si consiglia di riporre l'apparecchio nell'imballaggio originale se non si intende utilizzarlo per un periodo di tempo prolungato.
- Conservare sempre l'apparecchio fuori dalla portata dei bambini, in un luogo ben ventilato e asciutto.

Dati tecnici

Modello:.....PC-RG 1324
Alimentazione:.....220–240 V~, 50/60 Hz
Consumo di energia:.....2× 350 W
Consumo di energia in modalità spenta:.....≤0,3 W
Classe di protezione:I
Peso netto: ca. 2× 1 kg

Si riserva il diritto di apportare modifiche tecniche e di design nel corso dello sviluppo del prodotto.

Questo apparecchio è stato testato secondo tutte le direttive CE in vigore e costruito secondo le ultime norme di sicurezza.

Smaltimento

Significato del simbolo “Eliminazione”



Salvaguardare l'ambiente, gli elettrodomestici non vanno eliminati come rifiuti domestici.

Per l'eliminazione degli elettrodomestici, fare uso dei posti di raccolta previsti per questo tipo e porre quegli elettrodomestici che non sono più in uso.

Si contribuisce così ad evitare un effetto potenziale sull'ambiente e sulla salute, dovuto magari ad una eliminazione sbagliata.

Questo significa un contributo personale alla riutilizzazione, al riciclaggio e altre forme di utilizzazione di elettrodomestici ed apparecchi elettronici usati.

Si possono trovare le corrispondenti informazioni sugli appositi luoghi di raccolta, nelle amministrazioni dei comuni. Il vostro rivenditore e partner contrattuale è anche obbligato a riprendere gratuitamente il vecchio apparecchio.

WAŻNE:

Najpierw należy zapoznać się z oddzielnie załączoną instrukcją bezpieczeństwa.

Instrukcja obsługi

Dziękujemy za wybór naszego produktu. Mamy nadzieję, że korzystanie z urządzenia sprawi państwu radość.

Przed rozpoczęciem użytkowania urządzenia przeczytaj uważnie instrukcję obsługi oraz oddzielnie załączone wskazówki bezpieczeństwa. Przechowuj te dokumenty wraz z kartą gwarancyjną, paragonem i, jeśli to możliwe, pudełkiem z opakowaniem wewnętrznym w bezpiecznym miejscu. Jeżeli przekazujesz urządzenie osobom trzecim, dołącz zawsze wszystkie istotne dokumenty.

Symbole użyte w tej instrukcji obsługi

Ważne informacje dotyczące bezpieczeństwa użytkownika są specjalnie wyróżnione. Koniecznie stosuj się do tych wskazówek, aby uniknąć wypadków i uszkodzenia urządzenia:

OSTRZEŻENIE:

Ostrzega przed zagrożeniami dla zdrowia i wskazuje na potencjalne ryzyka obrażeń.

UWAGA:

Wskazuje na potencjalne zagrożenia dla urządzenia lub innych przedmiotów.

Przechowywanie	31
Dane techniczne.....	31
Ogólne warunki gwarancji	31
Usuwanie	31
Znaczenie symbolu „Pojemnik na śmieci”	31

Użytkowanie zgodne z przeznaczeniem

To urządzenie jest przeznaczone do podgrzewania, grillowania i zapiekania potraw.

Jest ono przeznaczone do użytku domowego i podobnych zastosowań. Należy go używać tylko w sposób opisany w niniejszej instrukcji obsługi. Nie należy używać urządzenia do celów komercyjnych.

Każde inne użycie jest uważane za niewłaściwe i może spowodować uszkodzenie mienia lub nawet obrażenia ciała.

Producent nie ponosi odpowiedzialności za szkody powstałe w wyniku niewłaściwego użytkowania.

UWAGA: Niebezpieczeństwo pożaru!

Wewnętrzny układ elektroniczny nie jest przeznaczony do szeregowego łączenia więcej niż czterech urządzeń.

Zakres dostawy

- 2× urządzenie do grillowania
- 2× płyta grillowa
- 4× patelnia
- 4× szpatułka
- 1× kabel sieciowy IEC
- 2× przewód zasilający
(jednym z nich jest kabel wymienny lub kabel połączeniowy do opcjonalnego podłączenia maksymalnie 4 urządzeń szeregowo)

Informacje na temat zamawiania dodatkowego grilla Raclette jako opcji, a także tematy związane z serwisem można znaleźć na naszej stronie internetowej: www.profi-electro.de

Zakres dostawy obejmuje dwa urządzenia. Są one określone poniżej jako „urządzenie”.

Spis treści

Przegląd elementów obsługi	3
Użytkowanie zgodne z przeznaczeniem	28
Zakres dostawy	28
Rozpakowanie urządzenia	29
Przegląd elementów obsługi	29
Ostrzeżenia dotyczące użytkowania urządzenia	29
Unikaj uszkodzenia powierzchni grilla pokrytych powłoką nieprzywierającą!	29
Uwagi dotyczące użytkowania	29
Podłączenie elektryczne	29
Włączanie / wylączenie urządzenia	29
Przed pierwszym użyciem	29
Korzystanie z urządzenia	30
Lokalizacja	30
Montaż	30
Wskazówki na wieczór raclette	30
Zakończenie operacji	30
Czyszczenie	30
Płyta grillowa i patelnie	31
Obudowa	31

Rozpakowanie urządzenia

1. Wyjmij urządzenie z opakowania.
2. Usuń wszystkie materiały opakowaniowe, takie jak folie, materiały wypełniające, opaski kablowe i opakowania kartonowe.
3. Sprawdź, czy zawartość opakowania jest kompletna.
4. Jeżeli zawartość opakowania jest niekompletna lub jeżeli widoczne są uszkodzenia, nie używaj urządzenia. Natychmiast zwróć je do sprzedawcy.
5. Na urządzeniu może nadal znajdować się kurz lub pozostałości po produkcji. Zalecamy wyczyszczenie urządzenia zgodnie z opisem w punkcie „Czyszczenie”.

Przegląd elementów obsługi

- 1 Przewód zasilania
- 2 Gniazdo przewodu zasilającego
- 3 Urządzenie do grillowania 1
- 4 Element grzejny
- 5 Półki na patelnie
- 6 Uchwyt do przenoszenia
- 7 Gniazdo przewodu sieciowego IEC lub przewodu zasilającego do drugiego urządzenia do grillowania
- 8 Przełącznik zasilania z lampką kontrolną
- 9 Kabel sieciowy IEC
- 10 Płyta grillowa
- 11 Patelnia
- 12 Urządzenie do grillowania 2

Ostrzeżenia dotyczące użytkowania urządzenia

OSTRZEŻENIE:

- Oleje i tłuszcze mogą zapalić się w przypadku przegrzania. Zaleca się ostrożność! Nie zapomnij wyłączyć urządzenia po użyciu! W tym celu należy ustawić przełącznik zasilania w pozycji **O**, a następnie wyciągnąć wtyczkę sieciową z gniazda.
- Zachowaj bezpieczną odległość od łatwopalnych przedmiotów, takich jak meble, zasłony itp.
- Nie wolno przenosić ani przenosić gorącego urządzenia podczas jego pracy! **Ryzyko poparzenia!**

Unikaj uszkodzenia powierzchni grilla pokrytych powłoką nieprzywierającą!

UWAGA:

- Do płyt grillowych należy używać wyłącznie drewnianych lub teflonowych szpatulek lub łopatek. Nie używać przyborów wykonanych z tworzywa sztucznego. Mogą się one stopić.
- Nie należy pracować ostrymi przedmiotami (np. nożem, widelcem) na powierzchni grilla.

Uwagi dotyczące użytkowania

- Nieprzywierające powierzchnie grilla pozwalają na przygotowanie potraw bez użycia tłuszczu.
- Jeśli chcesz użyć oleju, powinieneś użyć oleju, który można podgrzać do wysokiej temperatury, takiego jak olej słonecznikowy. Nie używaj oliwy z oliwek, masła ani margaryny, ponieważ tłuszcze te dymią nawet w niskich temperaturach.
- Nie używaj mrozonek. Należy je wcześniej rozmrozić.
- Mokre potrawy należy osuszyć ściereczką.
- Do patelni należy używać wyłącznie szpatulek dołączonych do zestawu.

Podłączenie elektryczne

UWAGA:

Można podłączyć do czterech urządzeń szeregowo!

- Daje to całkowitą moc wyjściową 1400 W. Przy takim podłączonym obciążeniu zalecamy oddzielną linię zasilającą z wyłącznikiem automatycznym 16 A.
- Jeśli używany jest przedłużacz, jego przekrój powinien wynosić co najmniej 1,5 mm².
- Nie należy używać gniazda wielokrotnego, ponieważ urządzenie to ma zbyt dużą moc.
- Nie używaj kabla połączeniowego jako przedłużacza!

1. Sprawdź, czy napięcie sieciowe odpowiada napięciu urządzenia. Odpowiednie informacje znajdują się na tabliczce znamionowej na spodzie urządzenia.
2. Upewnij się, że przełączniki zasilania znajdują się w pozycji **O**.
3. Ustaw urządzenia obok siebie.
4. Podłącz zasilanie za pomocą kabla połączeniowego.
5. Upewnij się, że kabel połączeniowy nie styka się z gorącymi częściami urządzenia.
6. Włóż wtyczkę IEC przewodu zasilającego do gniazda (7).
7. Urządzenie należy podłączać wyłącznie do prawidłowo zainstalowanego gniazda z uziemieniem.
 - Upewnij się, że kabel jest ułożony w taki sposób, aby nikt nie mógł go pociągnąć ani się o niego potknąć.

Włączanie / wyłączenie urządzenia

- Urządzenie jest wyłączone, gdy przełącznik zasilania znajduje się w pozycji **O**.
- Podświetlenie przełącznika zasilania wskazuje aktywny tryb ogrzewania.

Przed pierwszym użyciem

Na elemencie grzejnym znajduje się warstwa ochronna, która ulega spaleniowi podczas nagrzewania się urządzenia. W związku z tym podczas używania urządzenia może

pojawić się lekki rozwój dymu i zapachu, ale ustąpią one po kilku użyciach. Nie jest to wada.

- Można zminimalizować powstawanie dymu, przecierając element grzewczy lekko wilgotną szmatką przed pierwszym użyciem.
 - Nie używaj żadnych środków czyszczących!
 - Przetrzeć suchą szmatką.
 - Urządzenie należy włączyć dopiero po jego całkowitym wyschnięciu.
 - Zawsze należy zapewnić odpowiednią wentylację.
1. Lekko natłuścić patelnie i ruszt.
 2. Umieścić płytę grillową na prętach i umieścić patelnie na półce.
 3. Obsługi urządzenie przez około 10 minut bez grillowania potraw, aby warstwy ochronne mogły się usunąć. W tym celu należy ustawić przełączniki zasilania w pozycji I.
 4. Po upływie czasu ustaw przełączniki zasilania w pozycji O. Odłączyć urządzenie od sieci elektrycznej.
 5. Pozostawić urządzenie do całkowitego ostygnięcia.
 6. Wyczyścić ponownie wszystkie części, które będą miały kontakt z żywnością.

Urządzenie jest teraz gotowe do użycia.

Korzystanie z urządzenia

Lokalizacja

Umieść urządzenie na równej, odpornej na wilgoć i ciepło powierzchni. Miejsce musi być stabilne i antypoślizgowe. Powierzchnia powinna być łatwa do czyszczenia, ponieważ rozpryski są nieuniknione. W przypadku wrażliwych powierzchni należy umieścić pod spodem płytę żaroodporną.

Montaż

1. Umieścić płytę grillową na urządzeniu tak, aby mocno się trzymała.
2. Umieścić patelnie pod spodem.

Wskazówki na wieczór raclette

- Pokrój wszystkie składniki na małe kawałki lub plasterki.
- Pozwól urządzeniu nagrzać się przez około 10 minut.
- Podczas pracy urządzenia nie należy umieszczać w nim pustych patelni.
- Umieść na ruszcie wybrane przez siebie potrawy.
- Na patelniach można zapiekać pieczarki lub małe kanapki z serem.
- Nie należy przepelniać patelni.
- Upewnij się, że składniki w naczyniach nie stykają się z elementem grzejnym.
- Od czasu do czasu usuwaj grube resztki jedzenia z rusztu i patelni, aby się nie przypaliły.

Zakończenie operacji

1. Ustaw przełącznik zasilania w pozycji O.
2. Odłącz wtyczkę zasilania od gniazdka.
3. Przed czyszczeniem urządzenia należy odczekać, aż ostygnie.

Czyszczenie



OSTRZEŻENIE:

- Przed czyszczeniem należy zawsze odłączyć wtyczkę sieciową od gniazdka! Poczekać, aż urządzenie ostygnie.
- Nie wolno zanurzać urządzenia w wodzie! Może to spowodować porażenie prądem lub pożar.
- Upewnij się, że do wnętrza urządzenia nie dostała się żadna ciecz!

UWAGA:

- Nie używaj szczotki drucianej ani innych przedmiotów ściernych.
- Nie używaj ostrych lub ściernych środków czyszczących.

Płyta grillowa i patelnie

1. Usunąć pozostałości jedzenia, gdy są jeszcze ciepłe, za pomocą wilgotnej ściereczki lub ręcznika papierowego.
2. Czyścić te części w ciepłej wodzie z niewielką ilością płynu do ręcznego mycia naczyń.
 - Silniejsze zabrudzenia można usunąć za pomocą nylonowej szczotki.
3. Przepłukać czystą wodą i wysuszyć części.

Obudowa

Obudowę należy czyścić po użyciu lekko wilgotną ściereczką.

Przechowywanie

- Urządzenie należy odstawić dopiero po ostygnięciu i wyczyszczeniu.
- Wyczyść urządzenie zgodnie z opisem. Pozostaw akcesoria do całkowitego wyschnięcia.
- Jeśli urządzenie nie będzie używane przez dłuższy czas, zalecamy przechowywanie go w oryginalnym opakowaniu.
- Urządzenie należy zawsze przechowywać w dobrze wentylowanym i suchym miejscu, poza zasięgiem dzieci.

Dane techniczne

Model:.....PC-RG 1324
Zasilanie:.....220–240 V~, 50/60 Hz
Pobór mocy:.....2× 350 W
Pobór mocy w trybie wyłączenia:≤0,3 W
Klasa ochronności:.....I
Waga netto:.....ok. 2× 1 kg

Zastrzegamy sobie prawo wprowadzania zmian technicznych i projektowych w trakcie ciągłego rozwoju produktu.

To urządzenie zostało przetestowane zgodnie z wszystkimi obowiązującymi, aktualnymi dyrektywami CE i zbudowane zgodnie z najnowszymi przepisami bezpieczeństwa.

Ogólne warunki gwarancji

Producent / Dystrybutor udziela 24 miesięcy gwarancji na zakupione urządzenie. Okres gwarancji liczony jest od daty zakupu urządzenia.

W tym okresie uszkodzone urządzenie będzie bezpłatnie wymienione na wolne od wad. W przypadku, gdy wymiana będzie niemożliwa do zrealizowania, Nabywca otrzyma zwrot ceny zakupu urządzenia.

Za uszkodzone urządzenie uważa się takie, które nie spełnia funkcji określonych w instrukcji obsługi, a przyczyną takiego stanu jest wewnętrzna wada fabryczna lub materiałowa.

Gwarancją nie są objęte uszkodzenia mechaniczne, chemiczne, termiczne, powstałe w wyniku działania sił zewnętrznych (np. przepięcie w sieci energetycznej czy wylądowania atmosferyczne), jak również wady powstałe w wyniku obsługi niezgodnej z instrukcją obsługi urządzenia.

Nabywcy przysługuje prawo do wymiany urządzenia na wolne od wad lub, jeśli wymiana jest niemożliwa, zwrotu gotówki tylko po dostarczeniu do punktu zakupu kompletnego urządzenia z oryginalnymi akcesoriami, instrukcją obsługi i w oryginalnym opakowaniu wraz z dowodem zakupu i prawidłowo wypełnioną kartą gwarancyjną (pieczętą sklepu, data sprzedaży urządzenia).

Gwarancja oraz zawarte w niej warunki obowiązują na terenie Rzeczypospolitej Polskiej.

Niniejsza gwarancja nie wyłącza, nie ogranicza ani nie zawieszają uprawnień Nabywcy wynikających z przepisów Ustawy z dnia 27 lipca 2002 r. o szczególnych warunkach sprzedaży konsumenckiej oraz o zmianie kodeksu cywilnego (Dz. U. z 2002 r. Nr 141, poz. 1176).

Dystrybutor:
CTC Clatronic Sp. z o.o
Ul. Brzeska 1
45-960 Opole

Usuwanie

Znaczenie symbolu „Pojemnik na śmieci”



Proszę oszczędzać nasze środowisko, sprzęt elektryczny nie należy do śmieci domowych.

Proszę korzystać z punktów zbiorczych, przewidzianych do zdawania sprzętu elektrycznego, i tam proszę oddawać sprzęt elektryczny, którego już nie będą Państwo używać.

Tym sposobem pomagają Państwo unikać potencjalnych następstw niewłaściwego usuwania odpadów, mających wpływ na środowisko i zdrowie ludzi.

Tą drogą przyczyniają się Państwo do ponownego użycia, do recyklingu i do innych form wykorzystania starego sprzętu elektrycznego i elektronicznego.

Informacje, gdzie można zdać sprzęt, otrzymają Państwo w swoich urzędach komunalnych lub w administracji gminy. Twój sprzedawca i partner umowy jest również zobowiązany do bezpłatnego odbioru starego urządzenia.

FONTOS:

Először feltétlenül olvassa el a külön mellékelt biztonsági utasításokat.

Használati utasítás

Köszönjük, hogy a termékünket választotta. Reméljük, elégedetten használja majd a készüléket.

A készülék használata előtt nagyon figyelmesen olvassa el a használati útmutatót és a külön mellékelt biztonsági utasításokat. Tartsa ezeket a dokumentumokat, beleértve a jótállási jegyet, a blokkot és lehetőség szerint a belső csomagolással ellátott dobozt is, biztonságos helyen. Ha a készüléket harmadik félnek adja tovább, mindig mellékelje az összes vonatkozó dokumentumot.

A használati útmutatóban található szimbólumok

Az ön biztonságára vonatkozó utasítások kifejezetten meg vannak különböztetve. Kérjük, mindenképpen ügyeljen ezekre annak érdekében, hogy elkerülje a baleseteket és a készülék károsodását:



FIGYELMEZTETÉS:

Egészségét károsító veszélyforrásokra figyelmeztet és rámutat a lehetséges sérülési lehetőségekre.



VIGYÁZAT:

Lehetséges veszélyre utal, mely a készülékben vagy más tárgyokban kárt tehet.

Tartalom

A kezelőelemek áttekintése	3
Rendeltetésszerű használat	32
A csomag tartalma	32
A készülék kicsomagolása	33
A kezelőelemek áttekintése	33
A készülék használatára vonatkozó figyelmeztetések... 33	
Kerülje a tapadásmentes bevonatú grillezőfelületek sérülését!.....	33
Használati megjegyzések	33
Elektromos csatlakozás	33
A készülék be- és kikapcsolása	33
Az első használat előtt	33
A készülék használata	34
Helyszín.....	34
Montázs.....	34
Tippek a raclette estéhez.....	34
Művelet befejezése	34

Tisztítás	34
Grilllap és serpenyők.....	34
Ház.....	35
Tárolás	35
Műszaki adatok	35
Hulladékkezelés	35
A „kuka” piktogram jelentése.....	35

Rendeltetészerű használat

Ez a készülék ételek melegítésére, grillezésére és grillezésére szolgál.

Otthoni és hasonló felhasználásra szánták. Kizárólag a jelen használati utasításban leírt módon szabad használni. A készüléket nem szabad kereskedelmi célokra használni.

Minden más használat nem megfelelőnek minősül, és anyagi károkat vagy akár személyi sérülést is okozhat.

A gyártó nem vállal felelősséget a nem rendeltetészerű használatból eredő károkért.



VIGYÁZAT: Tűzveszély!

A belső elektronika nem alkalmas négynél több készülék soros csatlakoztatására.

A csomag tartalma

- 2× Grillkészülék
- 2× Grilllap
- 4× Serpenyő
- 4× Spatula
- 1× IEC hálózati kábel
- 2× Hálózati csatlakozókábel
(amelyek közül az egyik cserekábel vagy csatlakozókábel opcionálisan legfeljebb 4 készülék soros csatlakoztatására alkalmas)

A kiegészítő Raclette grill opcionális rendelésével kapcsolatos információk, valamint a szervizeléssel kapcsolatos témák honlapunkon találhatóak: www.profi-electro.de

A szállítási terjedelem két készüléket tartalmaz. Ezekre az alábbiakban „készülékként” hivatkozunk.

A készülék kicsomagolása

1. Vegye ki a készüléket a csomagolásából.
2. Távolítsa el minden csomagolóanyagot, például fóliákat, töltőanyagot, kábelkötegelőket és kartoncsomagolást.
3. Ellenőrizze a szállítási terjedelem teljességét.
4. Ha a csomagolás tartalma hiányos, vagy ha sérülések észlelhetők, ne működtesse a készüléket. Azonnal juttassa vissza a kereskedőhöz.
5. A készüléken még lehetnek por- vagy gyártási maradványok. Javasoljuk, hogy tisztítsa meg a készüléket a „Tisztítás” pontban leírtak szerint.

A kezelőelemek áttekintése

- 1 Hálózati csatlakozókábel
- 2 Aljzat a tápcsatlakozó kábelhez
- 3 Grillező készülék 1
- 4 Fűtőelem
- 5 Polc a serpenyők számára
- 6 Hordozófogantyú
- 7 Aljzat az IEC hálózati kábelhez vagy a második grillkészülék hálózati csatlakozókábeléhez
- 8 Tápkapcsoló kontroll-lámpával
- 9 IEC hálózati kábel
- 10 Grilllap
- 11 Serpenyő
- 12 Grillező készülék 2

A készülék használatára vonatkozó figyelmeztetések

FIGYELMEZTETÉS:

- Az olajok és zsírok túlmelegedés esetén meggyulladhatnak. Óvatosságot ajánlott! Ne felejtse el használat után kikapcsolni a készüléket! Ehhez állítsa a hálózati kapcsolót **O** állásba, majd húzza ki a hálózati dugót a konnektorból.
- Tartson biztonságos távolságot a könnyen gyúlékony tárgyaktól, például bútoroktól, függönyöktől stb.
- Ne mozgassa vagy hordozza a forró készüléket működés közben! **Égési sérülések veszélye!**

Kerülje a tapadásmentes bevonatú grillezőfelületek sérülését!

VIGYÁZAT:

- A grillapokhoz csak fa vagy teflon spatulát vagy forgotót használjon. Ne használjon műanyagból készült eszközöket. Ezek megolvadhatnak.
- Ne dolgozzon éles tárgyakkal (pl. késsel, villával) a grillfelületen.

Használati megjegyzések

- A tapadásmentes grillfelületek lehetővé teszik az ételek zsiradékmentes elkészítését.
- Ha olajat szeretne használni, akkor olyan olajat használjon, amely magas hőfokra hevíthető, például napraforgóolajat. Ne használjon olívaolajat, vaját vagy margarint, mivel ezek a zsírok alacsony hőmérsékleten is füstölnek.
- Ne használjon fagyasztott élelmiszereket. Előzetesen olvassza ki őket.
- A nedves ételeket ruhával törölje szárazra.
- Kizárólag a serpenyőkhöz mellékelt spatulákat használja.

Elektromos csatlakozás

VIGYÁZAT:

Akár négy készüléket is csatlakoztathat sorba!

- Ez 1400 W összteljesítményt eredményez. Ilyen csatlakoztatott terhelés esetén külön tápvezeték ajánlunk 16 A-os háztartási megszakítóval.
- Hosszabbító vezeték használata esetén a kábel keresztmetszetének legalább 1,5 mm²-nek kell lennie.
- Ne használjon többszörös aljzatot, mivel ez a készülék túl nagy teljesítményű.
- Ne használja a csatlakozókábel hosszabbítókábelként!

1. Ellenőrizze, hogy a hálózati feszültség megfelel-e a készülék feszültségének. A vonatkozó információkat a készülék alján található típus táblán találja.
2. Ügyeljen arra, hogy a hálózati csatlakozók **O** állásban legyenek.
3. Helyezze a készülékeket egymás mellé.
4. A csatlakozókábelrel hozza létre a hálózati csatlakozást.
5. Ügyeljen arra, hogy a csatlakozókábel ne érintkezessen forró készülék részekkel.
6. Helyezze be a hálózati kábel IEC hálózati dugóját a csatlakozóaljzatba (7).
7. A készüléket csak megfelelően felszerelt, földelt konnektorba csatlakoztassa.
 - Ügyeljen arra, hogy a kábelt úgy fedtesse le, hogy senki ne tudja meghúzni vagy megbotlani benne.

A készülék be- és kikapcsolása

- A készülék kikapcsol, ha a hálózati csatlakozó **O** állásban van.
- A hálózati csatlakozó világítása aktív fűtési üzemmódot jelez.

Az első használat előtt

A fűtőszálon egy védőréteg található, amely a készülék felmelegedésekor megég. Ennek következtében a készülék

használatakor enyhe füst- és szagképződés alakulhat ki, de ezek néhány használat után megszűnnek. Ez nem hiba.

- A füstképződés minimálisra csökkenthető, ha a fűtőelemet az első használat előtt egy enyhén nedves ruhával áttörli.
 - Ne használjon semmilyen tisztítószer!
 - Száraz ruhával törölje át.
 - Csak akkor kapcsolja be a készüléket, ha az teljesen **száraz**.
 - Mindig gondoskodjon megfelelő szellőzésről.
1. Enyhén kenje be a serpenyőket és a sütőlapot.
 2. Helyezze a grilllemezt a rácsokra, és helyezze a serpenyőket a polcra.
 3. Működtesse a készüléket kb. 10 percig ételek grillezése nélkül, hogy a védőrétegek eltávolodhassanak. Ehhez állítsa a hálózati kapcsolókat **I** állásba.
 4. Az idő letelte után állítsa a teljesítménykapcsolókat **O** állásba. Húzza ki a készüléket a hálózatról.
 5. Hagyja a készüléket teljesen kihűlni.
 6. Tisztítsa meg újra minden olyan alkatrészt, amely érintkezésbe kerül az élelmiszerekkel.
- A készülék most már használatra kész.

A készülék használata

Helyszín

Helyezze a készüléket egy vízszintes, nedvesség- és hőálló felületre. A helynek stabilnak és csúszásmentesnek kell lennie. A felületnek könnyen tisztíthatónak kell lennie, mivel a fröccsenések elkerülhetetlenek. Érzékeny felületek esetén helyezzen alá hőálló lemezt.

Montázs

1. Helyezze a grillapot a készülékre úgy, hogy szilárdan tartsa.
2. Helyezze alá a serpenyőket.

Tippek a raclette estéhez

- Az összes hozzávalót vágja apró darabokra vagy szeletekre.
- Hagyja a készüléket kb. 10 percig előmelegedni.
- Ne tegyen üres serpenyőket a készülékbe működés közben.
- Tegye az Ön által kiválasztott ételt a grillapra.
- A serpenyőkben gombát vagy kis sajtos szendvicseket süthet.
- Ne töltse túl a serpenyőket.
- Ügyeljen arra, hogy a serpenyőkben lévő hozzávalók ne érintkezzenek a fűtőelemmel.
- Időnként távolítsa el a durva ételmaradékokat a sütőlappalól és a serpenyőkről, hogy ne égjenek meg.

Művelet befejezése

1. Állítsa a hálózati kapcsolót az **O** állásba.
2. Húzza ki a hálózati csatlakozót a konnektorból.
3. Tisztítás előtt hagyja kihűlni a készüléket.

Tisztítás



FIGYELMEZTETÉS:

- Tisztítás előtt mindig húzza ki a hálózati csatlakozót a konnektorból! Várja meg, amíg a készülék lehűl.
- Ne merítse a készüléket vízbe! Ez áramütést vagy tüzet okozhat.
- Ügyeljen arra, hogy folyadék ne kerüljön a készülék belsejébe!



VIGYÁZAT:

- Ne használjon drótkéfényt vagy más koptató tárgyakat.
- Ne használjon durva vagy koptató tisztítószereket.

Grillap és serpenyők

1. Még melegen, nedves ruhával vagy papírtörülővel távolítsa el az ételmaradékokat.

2. Tisztítsa meg ezeket az alkatrészeket meleg öblítővízben, kevés kézi mosogatószerrel.
 - Az erősebb szennyeződések nejlonkefével távolíthatja el.
3. Öblítse le tiszta vízzel, és szárítsa meg az alkatrészeket.

Ház

Használat után enyhén nedves ruhával tisztítsa meg a készülékházat.

Tárolás

- Csak akkor tegye el a készüléket, ha kihűlt és tiszta.
- Tisztítsa meg a készüléket a leírtak szerint. Hagyja a tartozékokat teljesen megszáradni.
- Javasoljuk, hogy a készüléket az eredeti csomagolásban tárolja, ha hosszabb ideig nem kívánja használni.
- A készüléket mindig gyermekek elől elzárva, jól szellőző és száraz helyen tárolja.

Műszaki adatok

Modell:.....PC-RG 1324
Tápegység: 220–240 V~, 50/60 Hz
Energiafogyasztás:2× 350 W
Energiafogyasztás kikapcsolt üzemmódban: ≤0,3 W
Védelmi osztály:..... I
Nettó súly: kb. 2× 1 kg

A műszaki és kivitelezési módosítások jogát a folyamatos termékfejlesztés miatt fenntartjuk.

Ezt a készüléket az összes vonatkozó, hatályos CE-irányelvnek megfelelően tesztelték, és a legújabb biztonsági előírásoknak megfelelően gyártották.

Hulladékkezelés

A „kuka” piktogram jelentése



Kímélje környezetünket, az elektromos készülékek nem a háztartási szemétbe valók.

Használja az elektromos készülékek ártalmatlanítására kijelölt gyűjtőhelyeket, ott adja le azokat az elektromos készülékeit, amelyeket többé már nem kíván használni.

Ezzel segítséget nyújt ahhoz, hogy elkerülhetők legyenek azok a hatások, amelyeket a helytelen „szemétre dobás” gyakorolhat a környezetre és az emberi egészségre.

Ezzel hozzájárul az újrahasznosításhoz, a recyclinghoz és a kiöregedett elektromos és elektronikus készülékek értékesítésének egyéb formáihoz.

Az önkormányzatoknál vagy a polgármesteri hivatalokban tájékoztatást kaphat arról, hogy hova viheti a kiselejtezett készülékeket. Az Ön kereskedője és szerződéses partnere köteles a régi készüléket is ingyenesen visszavenni.

ВАЖНО:

Обязательно сначала прочитайте отдельно прилагаемые инструкции по технике безопасности.

Руководство по эксплуатации

Спасибо за выбор нашего продукта. Надеемся, он вам понравится.

Перед использованием данного прибора внимательно прочитайте инструкцию по эксплуатации и отдельно прилагаемые инструкции по технике безопасности. Храните эти документы, включая гарантийный талон, чек и, по возможности, коробку с внутренней упаковкой в надежном месте. Если вы передаете прибор третьему лицу, всегда прикладывайте к нему все соответствующие документы.

Символы применяемые в данном руководстве пользователя

Важные рекомендации для обеспечения вашей безопасности обозначены по особому. Обязательно следуйте этим рекомендациям, чтобы предотвратить несчастный случай или поломку изделия:



ПРЕДУПРЕЖДЕНИЕ:

Предупреждает об опасности для здоровья и возможном риске получения травмы.



ВНИМАНИЕ:

Указывает на возможную опасность для изделия и других окружающих предметов.

Чистка	38
Пластина гриля и сковороды	39
Корпус	39
Хранение	39
Технические данные	39
Утилизация	39
Значение символа «корзина»	39

Использование по назначению

Данный прибор предназначен для разогрева, приготовления блюд на гриле и гратинирования.

Он предназначен для использования в домашних условиях и в аналогичных областях. Его следует использовать только так, как описано в данной инструкции. Не следует использовать прибор в коммерческих целях.

Любое другое использование считается ненадлежащим и может привести к повреждению имущества или даже травмам.

Производитель не несет ответственности за ущерб, причиненный в результате неправильного использования.



ВНИМАНИЕ: Опасность возгорания!

Внутренняя электроника не рассчитана на последовательное подключение более четырех приборов.

Содержание

Обзор деталей прибора	3
Использование по назначению	36
Комплект поставки	36
Распаковка прибора	37
Обзор деталей прибора	37
Предупреждения по использованию прибора	37
Избегайте повреждения поверхностей гриля с антипригарным покрытием!	37
Примечания по использованию	37
Электрическое подключение	37
Включение / выключение прибора	38
Перед первым использованием	38
Использование прибора	38
Расположение	38
Монтаж	38
Советы для вечера раклета	38
Завершение работы	38

Комплект поставки

- 2× Прибор для приготовления на гриле
 - 2× Пластина для гриля
 - 4× Сковороды
 - 4× Лопатка
 - 1× Сетевой кабель IEC
 - 2× Кабель подключения питания
(один из них - сменный кабель или соединительный кабель для дополнительного последовательного подключения максимум 4 приборов)
- Информацию о заказе дополнительного гриля Raclette Grill в качестве опции, а также о сервисном обслуживании можно найти на нашей домашней странице: www.profi-electro.de
- В комплект поставки входят два прибора. Ниже они обозначаются как «прибор».

Распаковка прибора

1. Извлеките прибор из упаковки.
2. Удалите все упаковочные материалы, такие как фольга, наполнитель, кабельные стяжки и картонная упаковка.
3. Проверьте комплект поставки на комплектность.
4. Если содержимое упаковки неполное или если можно обнаружить повреждения, не эксплуатируйте прибор. Немедленно верните его дилеру.
5. На приборе может оставаться пыль или производственные остатки. Мы рекомендуем очистить прибор, как описано в разделе «Чистка».

Обзор деталей прибора

- 1 Кабель подключения питания
- 2 Розетка для кабеля подключения питания
- 3 Прибор для гриля 1
- 4 Нагревательный элемент
- 5 Полка для сковородок
- 6 Ручка для переноски
- 7 Гнездо для сетевого кабеля IEC или кабеля подключения питания ко второму прибору-грилю
- 8 Выключатель питания с контрольной лампой
- 9 Сетевой кабель IEC
- 10 Пластина для гриля
- 11 Сковороды
- 12 Прибор для гриля 2

Предупреждения по использованию прибора

ПРЕДУПРЕЖДЕНИЕ:

- Масла и жиры могут воспламениться при перегреве. Рекомендуется соблюдать осторожность! Не забывайте выключать прибор после использования! Для этого установите выключатель питания в положение **0**, а затем вытащите сетевую вилку из розетки.
- Держитесь на безопасном расстоянии от легко воспламеняющихся предметов, таких как мебель, шторы и т. д.
- Не перемещайте и не переносите горячий прибор во время его работы! **Опасность ожогов!**

Избегайте повреждения поверхностей гриля с антипригарным покрытием!

ВНИМАНИЕ:

- Используйте только деревянные или тефлоновые шпатели или лопатки для пластин гриля. Не используйте посуду из пластика. Они могут расплавиться.

ВНИМАНИЕ:

- Не работайте острыми предметами (например, ножом, вилкой) на поверхности гриля.

Примечания по использованию

- Антипригарные поверхности гриля позволяют готовить пищу без жира.
- Если вы хотите использовать масло, то используйте масло, которое можно нагревать до высокой температуры, например, подсолнечное масло. Не используйте оливковое масло, сливочное масло или маргарин, так как эти жиры образуют дым даже при низкой температуре.
- Не используйте замороженные продукты. Размораживайте их заранее.
- Влажные продукты вытирайте насухо салфеткой.
- Используйте только прилагаемые лопатки для сковородок.

Электрическое подключение

ВНИМАНИЕ:

Вы можете подключить до четырех приборов последовательно!

- Это приведет к общей мощности 1400 Вт. При такой подключенной нагрузке мы рекомендуем использовать отдельную линию питания с бытовым автоматическим выключателем на 16 А.
- Если используется удлинительный провод, его сечение должно быть не менее 1,5 мм².
- Не используйте многорозетные розетки, так как этот прибор слишком мощный.
- Не используйте соединительный кабель в качестве удлинителя!

1. Убедитесь, что напряжение в сети соответствует напряжению прибора. Соответствующая информация содержится на фирменной табличке на нижней стороне прибора.
2. Убедитесь, что выключатели питания находятся в положении **0**.
3. Расположите приборы рядом друг с другом.
4. Подключите питание с помощью соединительного кабеля.
5. Следите за тем, чтобы соединительный кабель не соприкасался с горячими частями прибора.
6. Вставьте сетевую вилку IEC от сетевого кабеля в розетку (7).
7. Подключайте прибор только к правильно установленной заземленной розетке.
 - Убедитесь, что кабель проложен таким образом, что никто не может за него потянуть или споткнуться.

Включение/выключение прибора

- Прибор выключен, когда выключатель питания находится в положении **О**.
- Подсветка выключателя питания указывает на активный режим нагрева.

Перед первым использованием

На нагревательном элементе имеется защитный слой, который сгорает при нагревании прибора. В результате при использовании прибора может появиться небольшой дым и запах, но они исчезнут после нескольких использований. Это не является дефектом.

- Вы можете минимизировать образование дыма, протирая нагревательный элемент слегка влажной тканью перед первым использованием.
 - Не используйте никаких чистящих средств!
 - Протирайте прибор сухой тканью.
 - Включайте прибор только после полного **высыхания**.
 - Всегда обеспечивайте достаточную вентиляцию.
1. Слегка смажьте сковороды и решетку.
 2. Установите пластину гриля на решетку и поставьте сковороды на полку.
 3. Поработайте в приборе около 10 минут без приготовления пищи на гриле, чтобы удалить защитные слои. Для этого установите переключатели мощности в положение **I**.
 4. По истечении времени установите переключатели питания в положение **О**. Отключите прибор от электросети.
 5. Дайте прибору полностью остыть.
 6. Снова очистите все детали, которые будут соприкасаться с пищей.

Теперь ваш прибор готов к использованию.

Использование прибора

Расположение

Поместите прибор на ровную, влаго- и термостойкую поверхность. Место должно быть устойчивым и нескользящим. Поверхность должна легко чиститься, так как брызги неизбежны. Для чувствительных поверхностей подложите под них термостойкую пластину.

Монтаж

1. Установите пластину гриля на прибор так, чтобы она прочно держалась.
2. Поместите под нее сковороды.

Советы для вечера ракета

- Нарезьте все ингредиенты на небольшие кусочки или ломтики.
- Дайте прибору предварительно нагреться в течение примерно 10 минут.
- Во время работы прибора не ставьте в него пустые кастрюли.
- Положите на сковороду продукты по вашему выбору.
- На сковороде можно запечь грибы или небольшие бутерброды с сыром.
- Не переполняйте сковороды.
- Следите за тем, чтобы ингредиенты в кастрюлях не соприкасались с нагревательным элементом.
- Время от времени удаляйте грубые остатки пищи со сковороды и противней, чтобы они не пригорели.

Завершение работы

1. Установите переключатель мощности в положение **О**.
2. Отключите сетевую вилку от розетки.
3. Перед чисткой прибора дайте ему остыть.

Чистка



ПРЕДУПРЕЖДЕНИЕ:

- Перед чисткой всегда вынимайте сетевую вилку из розетки! Подождите, пока прибор не остынет.
- Не погружайте прибор в воду! Это может привести к поражению электрическим током или пожару.
- Следите за тем, чтобы жидкость не попала внутрь прибора!

ВНИМАНИЕ:

- Не используйте проволочную щетку или другие абразивные предметы.
- Не используйте жесткие или абразивные чистящие средства.

Пластина гриля и сковороды

1. Удалите остатки пищи, пока она еще теплая, влажной тканью или бумажным полотенцем.
2. Очистите эти детали в теплой воде с небольшим количеством жидкости для мытья посуды.
 - Более сильные загрязнения можно удалить нейлоновой щеткой.
3. Промойте чистой водой и высушите детали.

Корпус

Очищайте корпус после использования слегка влажной тканью.

Хранение

- Убирайте прибор только после того, как он остынет и станет чистым.
- Очистите прибор в соответствии с описанием. Дайте аксессуарам полностью высохнуть.
- Рекомендуется хранить прибор в оригинальной упаковке, если вы не собираетесь использовать его в течение длительного времени.
- Всегда храните прибор в недоступном для детей, хорошо проветриваемом и сухом месте.

Технические данные

Модель: PC-RG 1324
Электропитание: 220–240 В~, 50/60 Гц
Потребляемая мощность: 2× 350 Вт
Потребляемая мощность в
выключенном состоянии: ≤0,3 Вт
Класс защиты: I
Вес нетто: прикл. 2× 1 кг

Сохранено право на технические и конструкционные изменения в рамках продолжающейся разработки продукта.

Данный прибор был протестирован в соответствии со всеми применимыми действующими директивами CE и изготовлен в соответствии с последними правилами безопасности.

Утилизация

Значение символа «корзина»



Защита окружающей среды: не допускается утилизация электроприборов вместе с бытовыми отходами.

Утилизация устаревшей техники и неисправных электроприборов производится в городских приёмных пунктах.

Не допускайте неправильной утилизации отходов. Это наносит вред окружающей среде и оказывает негативное воздействие на здоровье людей.

Оказывайте содействие программе утилизации и другим формам переработки электронной и электрической техники.

Информацию о пунктах утилизации бытовой техники можно получить в местных органах власти. Ваш дилер и партнер по договору также обязан бесплатно принять старый прибор.

استخدام الجهاز

الموقع

1. أزيل بقايا الطعام وهي لا تزال دافئة بقطعة قماش مبللة أو منشفة ورقية.
2. نظفوا هذه الأجزاء بماء شطف دافئ مع القليل من سائل غسيل الأطباق اليدوي.
3. يمكنك إزالة الأوساخ الثقيلة باستخدام فرشاة نايلون.
3. اشطفوا الجهاز بالماء النظيف وجففوا الأجزاء.

المتاج

1. ضعي صفيحة الشواء على الجهاز بحيث تكون مثبتة بإحكام.
2. ضع المقالي تحتها.

نصائح لأمسية الراكليت

- قطعي جميع المكونات إلى قطع أو شرائح صغيرة.
- اترك الجهاز يسخن مسبقاً لمدة 10 دقائق تقريباً.
- لا تضعي أي مقالي فارغة في الجهاز أثناء التشغيل.
- ضع الطعام الذي تختاره على الشواية.
- يمكنك خبز الفطر أو السندويشات الصغيرة مع الجبن في المقالي.
- لا تفرطوا في ملء المقالي.
- تأكد من عدم ملامسة المكونات الموجودة في المقالي لعنصر التسخين.
- قم بإزالة بقايا الطعام الخشنة من الصينية والمقالي بين الحين والآخر حتى لا تحترق.

إنهاء العملية

1. اضبطي مفتاح الطاقة على الوضع 0.
2. افصل قاييس التيار الكهربائي من المقبس.
3. يُترك الجهاز ليبرد قبل تنظيفه.

التنظيف

تحذير!

- افصل دائماً قاييس التيار الكهربائي من المقبس قبل التنظيف! انتظر حتى يبرد الجهاز.
- لا تغمروا الجهاز في الماء! فقد يتسبب ذلك في حدوث صدمة كهربائية أو حريق.
- تأكدوا من عدم دخول أي سائل إلى داخل الجهاز!

تنبيه:

- لا تستخدم فرشاة سلكية أو أدوات كاشطة أخرى.
- لا تستخدم مواد تنظيف قاسية أو كاشطة.

صفيحة الشواء والمقالي

1. أزيل بقايا الطعام وهي لا تزال دافئة بقطعة قماش مبللة أو منشفة ورقية.
2. نظفوا هذه الأجزاء بماء شطف دافئ مع القليل من سائل غسيل الأطباق اليدوي.
3. يمكنك إزالة الأوساخ الثقيلة باستخدام فرشاة نايلون.
3. اشطفوا الجهاز بالماء النظيف وجففوا الأجزاء.

الغلاف

نظف الغلاف بعد الاستخدام بقطعة قماش مبللة قليلاً.

التخزين

- لا تضعوا الجهاز جانباً إلا بعد أن يبرد ويكون نظيفاً.
- نظف الجهاز كما هو موصوف. تُترك الملحقات لتجف تماماً.
- نوصي بتخزين الجهاز في عبوته الأصلية عند عدم استخدامه لفترات طويلة.
- احفظ الجهاز دائماً بعيداً عن متناول الأطفال في مكان جاف وجيد التهوية.

البيانات الفنية

الطرز: PC-RG 1324.....
مزود الطاقة: 220-240 فولت، 50/60 هرتز.....
استهلاك الطاقة: 2x350 واط.....
استهلاك الطاقة في وضع إيقاف التشغيل: ≤0.3 واط.....
فئة الحماية: I.....
الوزن الصافي: حوالي 2x1 كيلو جرام.....
نحتفظ بالحق في إجراء تغييرات فنية وتصميمية في سياق التطوير المستمر لمنتجاتنا.

وقد اختُبر هذا الجهاز وفقاً لجميع المعايير الأوروبية والمطابقة للشروط، وتم تصنيعه وفقاً لأحدث أنظمة الأمان.

التخلص من الجهاز

معنى رمز «صندوق القمامة»

حماية بيئتنا: يجب عدم التخلص من المعدات الكهربائية في سلة النفايات المنزلية.
تخلص من الأجهزة الكهربائية القديمة أو المعيبة من خلال نقاط تجميع البلدية.

يُرجى المساعدة في تجنب الآثار البيئية والصحية المحتملة الناتجة عن التخلص من النفايات بطريقة غير صحيحة.

سيسهم ذلك في عملية إعادة التدوير وغيرها من الأساليب التي يمكن من خلالها إعادة استخدام المعدات الكهربائية والإلكترونية.

يمكن الحصول على المعلومات المتعلقة بالأماكن التي يمكن التخلص من المعدات بها من خلال السلطة المحلية. التاجر الخاص بك وشريك التعاقد مُلزمان أيضاً باستعادة الجهاز القديم مجاناً.

نظرة عامة على المكونات

التوصيل الكهربائي

⚠ تحذير:

يمكنك توصيل ما يصل إلى أربعة أجهزة على التوالي!

- ينتج عن ذلك ناتج إجمالي 1400 واط. مع هذا الحمل المتصل، نوصي باستخدام خط إمداد منفصل مع قاطع دائرة كهربائية منزلية 16 أمبير.
- في حالة استخدام سلك تمديد، يجب أن يكون المقطع العرضي للكابل 1,5 مم² على الأقل.
- لا تستخدم مقبس متعدد لأن هذا الجهاز قوي للغاية.
- لا تستخدم كابل التوصيل ككابل تمديد!

1. تأكد من أن جهد التيار الكهربائي مطابق لجهد التيار الكهربائي للجهاز. ستجد المعلومات ذات الصلة على لوحة النوع على الجانب السفلي من الجهاز.
2. تأكد من أن مفاتيح الطاقة في الوضع **0**.
3. ضع الأجهزة بجانب بعضها البعض.
4. أنشئ وصلة الطاقة باستخدام كابل التوصيل.
5. تأكد من عدم ملامسة كابل التوصيل لأجزاء الجهاز الساخنة.
6. أدخل قابس التيار الكهربائي IEC من كابل التيار الكهربائي في المقبس (7).
7. قم فقط بتوصيل الجهاز بمقبس مؤرض مثبت بشكل صحيح.
- تأكد من وضع الكابل بطريقة لا يمكن لأحد أن يسحبه أو يتعثر به.

تشغيل / إيقاف تشغيل الجهاز

- يتم إيقاف تشغيل الجهاز عندما يكون مفتاح الطاقة في الوضع **0**.
- تشير الإضاءة في مفتاح الطاقة إلى وضع التسخين النشط.

قبل الاستخدام الأول

- هناك طبقة واقية على عنصر التسخين تحترق عندما يسخن الجهاز. نتيجة لذلك، قد ينبعث دخان ورائحة طفيفة عند استخدام الجهاز، ولكن هذه الروائح ستختفي بعد عدة استخدامات. هذا ليس عيبًا.
- يمكنك تقليل تطور الدخان عن طريق مسح عنصر التسخين بقطعة قماش مبللة قليلاً قبل استخدامه للمرة الأولى.
 - لا تستخدم أي مواد تنظيف!
 - امسح بقطعة قماش جافة.
 - قم بتشغيل الجهاز فقط عندما يكون جافًا تمامًا.
 - تأكد دائماً من وجود تهوية كافية.
1. ادهنوا المقالي والصينية بقليل من الدهن.
 2. ضعي صفيحة الشواء على القضبان وضعي المقالي على الرف.
 3. يُشغل الجهاز لمدة 10 دقائق تقريباً بدون شوي الطعام حتى تزلو الطبقات الواقية. للقيام بذلك، اضبطي مفتاح الطاقة على الوضعية **I**.
 4. بعد انقضاء الوقت، اضبطي مفاتيح الطاقة على الوضع **0**. افضل الجهاز من التيار الكهربائي.
 5. دع الجهاز يبرد تماماً.
 6. نظفي مرة أخرى جميع الأجزاء التي ستلامس الطعام.
- جهازك الآن جاهز للاستخدام.

1 كابل توصيل الطاقة

2 مقبس لكابل توصيل الطاقة

3 جهاز الشواية 1

4 عنصر التسخين

5 رف للمقالي

6 مقبض الحمل

7 مقبس لكابل توصيل التيار الكهربائي IEC أو كابل توصيل الطاقة لجهاز الشواية الثاني

8 مفتاح الطاقة مع مصباح التحكم

9 كابل توصيل التيار الكهربائي IEC

10 صفحة شواء

11 مقالي

12 جهاز الشواية 2

تحذيرات لاستخدام الجهاز

⚠ تحذير:

- يمكن أن تشتعل الزيوت والدهون إذا ارتفعت درجة حرارتها. يُنصح بتوخي الحذر! لا تنسوا إطفاء الجهاز بعد الاستخدام! للقيام بذلك، اضبط مفتاح الطاقة على **0** ثم اسحب قابس التيار الكهربائي من المقبس.
- احتفظي مسافة آمنة من الأشياء القابلة للاشتعال بسهولة مثل الأثاث والسنانير وما إلى ذلك.
- لا تحركي أو تحملي الجهاز الساخن أثناء تشغيله! خطر الإصابة بحروق!

تجنبي إتلاف أسطح الشواء المطلوبة بطبقة غير لاصقة!

⚠ تنبيه:

- استخدم فقط الملاعق الخشبية أو ملاعق التفلون أو أدوات التقليل لألواح الشواء. لا تستخدم أدوات المصنوعة من البلاستيك. فقد تذوب.
- لا تستخدم أدوات حادة (مثل السكين والشوكة) على سطح الشواية.

ملاحظات بشأن التشغيل

- تسمح لك أسطح الشواية المانعة للالتصاق بتحضير الطعام بدون دهون.
- إذا أردت استخدام الزيت، يجب استخدام زيت يمكن تسخينه على درجة حرارة عالية مثل زيت دوار الشمس. لا تستخدم زيت الزيتون أو الزبدة أو السمن النباتي لأن هذه الدهون تتسبب في ظهور الدخان حتى في درجات الحرارة المنخفضة.
- لا تستخدم الأظعمة المجمدة. قم بإذابة الثلج عنها مسبقًا.
- جفني الطعام المبلل بقطعة قماش.
- لا تستخدم سوى الملاعق المزودة لألواح الشواء.

40	التخزين.....
40	البيانات الفنية.....
40	التخلص من الجهاز.....
40	معنى رمز «صندوق القمامة».....

الاستخدام المقصود

هذا الجهاز مخصص لتسخين وشوي وشوي الطعام. إنه مخصص للاستخدام في المنزل والتطبيقات المماثلة. يجب استخدامه فقط بالطريقة الموضحة في دليل التعليمات هذا. يجب عدم استخدام الجهاز لأغراض تجارية. أي استخدام آخر يعتبر غير لائق وقد يتسبب في إلحاق الضرر بالممتلكات أو حتى الإصابة الشخصية. لا تتحمل الشركة المصنعة أي مسؤولية عن الأضرار الناجمة عن الاستخدام غير السليم.

⚠ تنبيه: خطر الحريق!

الإلكترونيات الداخلية غير مصممة لتوصيل أكثر من أربعة أجهزة على التوالي.

نطاق التسليم

- ×2 جهاز شواء
 - ×2 صفيحة شواء
 - ×4 مقالي
 - ×4 ملعقة
 - ×1 كابل التيار الكهربائي IEC
 - ×2 كابل توصيل الطاقة
- (أحدها عبارة عن كابل بديل أو كابل توصيل لتوصيل ما يصل إلى 4 أجهزة على التوالي كحد أقصى)

يمكن العثور على معلومات حول طلب شوابة راكليت إضافية كخيار، بالإضافة إلى الموضوعات المتعلقة بالخدمة على صفحتنا الرئيسية: www.profi-electro.de. يشمل نطاق التسليم جهازين. يُشار إليهما أحياناً باسم «الجهاز».

تفريغ محتويات العبوة

1. أخرج الجهاز من العبوة.
2. أزل كافة مواد التغليف بالعبوة مثل الرقائق والبطانات وحوامل الكابل والعبوة المصنوعة من الورق المقوى.
3. تحقق من محتويات التسليم لضمان وجود كافة المحتويات.
4. إذا كانت محتويات العبوة غير كاملة أو تم العثور على تلفيات، لا تقم بتشغيل الجهاز. أعدده مباشرة إلى البائع.
5. قد يوجد غبار أو مخلفات الإنتاج على الجهاز. لذا نوصي بتنظيف الجهاز على النحو الموضح في قسم «التنظيف».

هام:

تأكد من قراءة تعليمات الأمان المرفقة بشكل منفصل أولاً.

دليل التعليمات

شكراً لك على اختيارك منتجنا. نأمل أن تستمتع باستخدام الجهاز. رجاء قراءة دليل التعليمات و تعليمات الأمان المرفقة بشكل منفصل بعناية فائقة. قبل استخدام الجهاز، قم بحفظ هذه الوثائق، بما في ذلك شهادة الضمان، وإيصال الاستلام، وإذا أمكن، الصندوق مع العبوة الداخلية في مكان آمن. إذا قمت بتبرير الجهاز لطرف ثالث، احرص دائماً على أن يتضمن جميع الوثائق ذات الصلة.

رموز تعليمات الاستخدام

تم وضع علامات على هذه المعلومات الهامة خصيصاً للحفاظ على سلامتك. من الضروري الامتثال لهذه التعليمات لتجنب وقوع حوادث ومنع إلحاق تلف بالجهاز:

⚠ تحذير:

يحذرك هذا الرمز من الإصابة بمخاطر على صحتك ويشير إلى وجود مخاطر محتملة للتعرض للإصابة.

⚠ تنبيه:

يشير هذا الرمز إلى وجود مخاطر محتملة قد يتعرض لها الجهاز أو أشياء أخرى.

المحتويات

3	نظرة عامة على المكونات.....
42	الاستخدام المقصود.....
42	نطاق التسليم.....
42	تفريغ محتويات العبوة.....
41	نظرة عامة على المكونات.....
41	تحذيرات لاستخدام الجهاز.....
41	تجنبني إتلاف أسطح الشواء المطلية بطبقة غير لاصقة!.....
41	ملاحظات بشأن التشغيل.....
41	التوصيل الكهربائي.....
41	تشغيل / إيقاف تشغيل الجهاز.....
41	قبل الاستخدام الأول.....
40	استخدام الجهاز.....
40	الموقع.....
40	الموتناج.....
40	نصائح لأمنية الراكليت.....
40	إنهاء العملية.....
40	التنظيف.....
40	صفيحة الشواء والمقالي.....
40	الغلاف.....

GARANTIEKARTE

warranty card • garantiokaart • carte de garantie • scheda di garanzia • tarjeta de garantía • cartão de garantia • garantikort • karta gwarancyjna • záruční list • kartica jamstva • carte de garanție • Гаранционна карта • záručný list • garancijski list • garancijajegy • гарантійний формуляр • Гарантійний талон •

بطاقة ضمان

PC-RG 1324

24 Monate Garantie gemäß Garantieerklärung • 24 months warranty according to warranty declaration • 24 maanden garantie volgens garantieverklaring • 24 mois de garantie selon la déclaration de garantie • 24 mesi di garanzia secondo la dichiarazione di garanzia • 24 meses de garantía de acuerdo con la declaración de garantía • 24 meses de garantía, de acordo com a declaração de garantia • 24 månaders garanti i henhold til garantibetingelsene • 24 miesiące gwarancji na podstawie oświadczenia gwarancyjnego • záruka 24 měsíců podle prohlášení o záruce • 24 mjesечно jamstvo u skladu s jamstvenom deklaracijom • 24 luni garanție conform declarației de garanție • 24 месеца гаранция в съответствие с гаранционната декларация • 24-mesačná záruka podľa vyhlásenia o záruke • 24-mesečna garancija, skladno z garancijsko izjavo • 24 hónap garancia a garanciafeltételekben leirtak szerint • гарантія на 24 місяці відповідно заяві про гарантію • Гарантія 24 місяця согласно заявленим гарантійним правилам • ضمان لمدة 24 شهراً وفقاً لبيان الضمان

Kaufdatum, Händlerstempel, Unterschrift • date of purchase, dealer stamp, signature • aankoopdatum, dealerstempel, handtekening • date d'achat, tampon du concessionnaire, signature • data di acquisto, timbro del rivenditore, firma • fecha de compra, sello del distribuidor, firma • data de compra, carimbo do distribuidor, assinatura • kjøpsdato, forhandlerstempel, signatur • data zakupu, pieczęć sprzedawcy, podpis • datum zakoupení, razítko prodejce, podpis • datum kupovine, žig trgovca, potpis • data de achiziție, stampila furnizorului, semnătură • Дата на покупката, Печат на Продавача, Потпис • dátum nákupu, pečiatka obchodníka/predajcu, podpis • datum nákupa, potpis • vásárlás dátuma, kereskedő bélyegzője, aláírás • дата придбання, печатка продавця, підпис • Дата приобретения, Штамп продавца, Подпись • تاريخ التمراد، وبعده التواقيع المبيع والتوقيع

PROFI COOK®

www.proficook-germany.de

PROFI COOK®

Industriering Ost 40 • 47906 Kempen

Internet: www.proficook-germany.de

E-Mail: info@clatronic.de

Made in P.R.C.

Start 08/2025