

# PROFI COOK®

## Bedienungsanleitung

Instruction Manual • Gebruiksaanwijzing • Mode d'emploi  
Manual de instrucciones • Istruzioni per l'uso • Instrukcja obsługi / Gwarancja  
Használati utasítás • Руководство по эксплуатации • دليل التعليمات



## Mikrowelle mit Grill PC-MWG 1319

Microwave with Grill • Magnetron met grill • Micro-ondes avec grill  
Microondas con asador • Microonde con griglia • Kuchenka mikrofalowa z grillem  
Mikrohullámú sütő grill • Микроволновая печь с грилем • مايكرويف بشواية



Bedienungsanleitung.....	Seite	4	DEUTSCH
Instruction Manual.....	Page	14	ENGLISH
Gebruiksaanwijzing.....	Pagina	23	NEDERLANDS
Mode d'emploi .....	Page	32	FRANÇAIS
Manual de instrucciones .....	Página	42	ESPAÑOL
Istruzioni per l'uso.....	Pagina	52	ITALIANO
Instrukcja obsługi.....	Strona	61	JĘZYK POLSKI
Használati utasítás .....	Oldal	71	MAGYARUL
Руководство по эксплуатации .....	стр.	80	РУССКИЙ
97 صفحة .....	دليل التعليمات		العربية

## Übersicht der Bedienelemente

Overview of the Components • Overzicht van de bedieningselementen  
 Liste des différents éléments de commande • Indicación de los elementos de manejo  
 Elementi di comando • Przegląd elementów obsługi • A kezelőelemek áttekintése  
 Обзор деталей прибора • نظرة عامة على المكونات

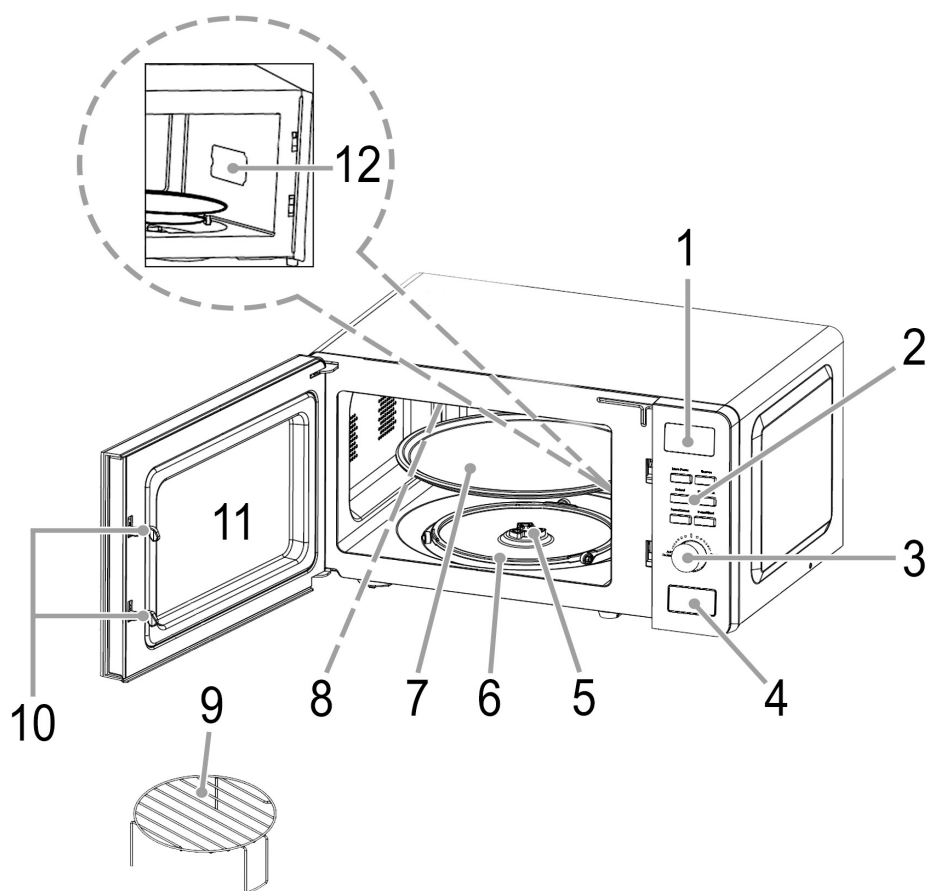

### ⚠ ACHTUNG:

- Keine montierten Teile aus dem Garraum und der Türinnenseite entfernen!
- Folien auf der Innenseite der Tür auf keinen Fall entfernen!

### ⚠ CAUTION:

- Do not remove any assembled parts from the cooking cabinet and the inside of the door!
- Do not remove the plastic film on the inside of the door under any circumstances!

### ⚠ LET OP:

- Verwijder geen gemonteerde onderdelen van de kookkast en de binnenkant van de deur!
- Verwijder de plastic folies aan de binnenkant van de deur niet!

### ⚠ ATTENTION :

- Ne retirez aucune pièce assemblée de l'enceinte de cuisson et de l'intérieur de la porte !
- Ne retirez pas les films plastiques situés à l'intérieur de la porte !

### ⚠ ATENCIÓN:

- ¡No retire ninguna pieza montada de la cámara de cocción ni del interior de la puerta!
- ¡No retire las láminas de plástico del interior de la puerta!

### ⚠ ATTENZIONE:

- Non rimuovere le parti assemblate dalla camera di cottura e dalla parte interna della porta!
- Non rimuovere le pellicole di plastica all'interno della porta!

### ⚠ UWAGA:

- Nie usuwać żadnych zmontowanych części z komory i wewnętrznej strony drzwiczek!
- Nie usuwać plastikowych folii z wewnętrznej strony drzwi!

### ⚠ VIGYÁZAT:

- Ne távolítsa el az összeszerelt alkatrészeket a főzőszekrényből és az ajtó belső oldaláról!
- Ne távolítsa el az ajtó belső oldalán lévő műanyag fóliákat!

### ⚠ ВНИМАНИЕ:

- Не снимайте собранные детали с рабочей камеры и внутренней стороны дверцы!
- Не снимайте пластиковые пленки на внутренней стороне дверцы!

### ⚠ تنبيه:

- لا تقم بإزالة أي أجزاء مجمعة من خزانة الطهي وداخل الباب!
- لا تنزع الأغشية البلاستيكية الموجودة داخل الباب!

**WICHTIG:**

Lesen Sie unbedingt zuerst die separat beiliegenden Sicherheitshinweise.

**Bedienungsanleitung**

Vielen Dank, dass Sie sich für unser Produkt entschieden haben. Wir wünschen Ihnen viel Freude mit dem Gerät.

Lesen Sie vor Inbetriebnahme dieses Gerätes die Bedienungsanleitung und die separat beiliegenden Sicherheitshinweise sehr sorgfältig durch. Bewahren Sie diese Unterlagen inkl. Garantieschein, Kassenbon und nach Möglichkeit den Karton mit Innenverpackung gut auf. Falls Sie das Gerät an Dritte weitergeben, geben Sie auch immer alle dazugehörigen Unterlagen mit.

**Symbole in dieser Bedienungsanleitung**

Wichtige Hinweise für Ihre Sicherheit sind besonders gekennzeichnet. Beachten Sie diese Hinweise unbedingt, um Unfälle und Schäden am Gerät zu vermeiden:

**⚠️ WARNUNG:**

Warnt vor Gefahren für Ihre Gesundheit und zeigt mögliche Verletzungsrisiken auf.

**⚠️ ACHTUNG:**

Weist auf mögliche Gefährdungen für das Gerät oder andere Gegenstände hin.

**Inhalt**

Übersicht der Bedienelemente.....	3
Hinweisschilder und Symbole auf dem Gerät.....	4
Warnhinweise für die Benutzung des Gerätes.....	5
Übersicht der Bedienelemente / Lieferumfang .....	5
Tasten und Regler am Bedienfeld.....	5
Hinweise zum Grill- und Kombibetrieb .....	6
Geeignetes Mikrowellengeschirr .....	6
Hinweise zur Funktion und Benutzung des Gerätes.....	6
Wissenswertes zum Mikrowellenbetrieb .....	6
Hinweise zur Funktion dieses Gerätes .....	6
<b>Inbetriebnahme .....</b>	<b>7</b>
Aufstellanweisungen .....	7
Vorbereitung .....	7
Einstellen der Uhrzeit .....	7
<b>Bedienung der Mikrowelle .....</b>	<b>7</b>
Garvorgang unterbrechen oder abbrechen .....	7
<b>Schnellstart.....</b>	<b>7</b>
<b>Erwärmen.....</b>	<b>8</b>
Tabelle Erwärmen.....	8
<b>Garen .....</b>	<b>8</b>
Praktische Tipps zum Garen.....	8
Tabelle Garen .....	9
<b>Grillen .....</b>	<b>9</b>
<b>Kombinationen aus Mikrowellen- und Grillbetrieb .....</b>	<b>10</b>
Tipps zum Kombibetrieb.....	10
<b>Automatikprogramme .....</b>	<b>10</b>
Tabelle Automatikprogramme .....	10
<b>Auftauen.....</b>	<b>10</b>
<b>Kochen in mehreren Schritten .....</b>	<b>11</b>
<b>Sonderfunktionen .....</b>	<b>11</b>
Automatischer Start (Timer-Funktion).....	11

Sperren (Kindersicherung).....	11
Abfrage-Funktion .....	11
<b>Reinigung.....</b>	<b>11</b>
Innenraum .....	12
Außenwände .....	12
Zubehör .....	12
Geruch.....	12
Ofenbeleuchtung .....	12
<b>Störungsbehebung.....</b>	<b>12</b>
<b>Technische Daten .....</b>	<b>12</b>
<b>Entsorgung.....</b>	<b>12</b>
Bedeutung des Symbols „Mülltonne“.....	12

**Hinweisschilder und Symbole auf dem Gerät****⚠️ WARNING** 

- 1: MICROWAVE AND HIGH VOLTAGE INSIDE. BE SURE NOT TO REMOVE THE ENCLOSURE.
- 2: THIS APPLIANCE IS EQUIPPED WITH A GROUNDED PLUG FOR YOUR PROTECTION AGAINST POSSIBLE SHOCK HAZARDS AND SHOULD BE CONNECTED TO A PROPERLY GROUNDED OUTLET.
- 3: THIS DEVICE IS TO BE SERVICED ONLY BY PROPERLY QUALIFIED SERVICE PERSONNEL.
- 4: DISCONNECT POWER PLUG BEFORE SERVICING. REMOVAL OF THE ENCLOSURE WITH PRODUCT ENERGIZED COULD EXPOSE SERVICEMEN TO HAZARDOUS HIGH VOLTAGE POTENTIAL.

**WARNING**

MICROWAVE ENERGY DO NOT REMOVE THIS COVER

**Übersetzung:****⚠️ Warnung** 

- 1: Dieses Gerät erzeugt Hochspannung und Mikrowellen. Entfernen Sie niemals das Gehäuse.
- 2: Dieses Gerät ist zu Ihrer Sicherheit mit einem geerdeten Stecker ausgerüstet, der

Sie vor elektrischen Schlägen schützen soll, und deshalb auch an eine geerdete Steckdose angeschlossen werden muss.

3: Dieses Gerät darf nur von qualifiziertem Fachpersonal gewartet werden.

4: Vor Wartungsarbeiten ist der Netzstecker zu ziehen. Das Entfernen des Gehäuses mit eingesteckter Stromverbindung kann dazu führen, dass das Wartungspersonal einer gefährlichen Hochspannung ausgesetzt wird.

**Warnung!**  
Mikrowellenenergie! Diese Abdeckung nicht entfernen!

### Warnhinweise für die Benutzung des Gerätes

#### **⚠️ WARNUNG:**

- Stellen Sie die Mikrowelle nicht in einen Schrank.
- Betreiben Sie die Mikrowelle **niemals** leer!
- Es darf nur Geschirr benutzt werden, das für den Gebrauch in Mikrowellenkochgeräten geeignet ist. Beachten Sie die Hinweise im Kapitel „Geeignetes Mikrowellengeschirr“.
- Metallbehälter für Speisen und Getränke sind beim Aufwärmen im Gerät nicht zulässig.
- Das Mikrowellenkochgerät ist für die Erwärmung von Speisen und Getränken bestimmt. Trocknen von Speisen oder Kleidung und Erwärmung von Heizkissen, Hausschuhen, Schwämmen, feuchten Putzlappen und Ähnlichem kann zu Verletzungen, Entzündungen oder Feuer führen.
- Das Mikrowellengerät ist **nicht** zum Erwärmen/Erhitzen von **lebenden** Tieren vorgesehen.
- Flüssigkeiten oder andere Speisen nicht in geschlossenen Behältern erhitzen. **Explosionsgefahr!**
- Der Inhalt von Babyflaschen und Gläsern mit Kindernahrung muss umgerührt oder geschüttelt werden, und die Temperatur muss vor dem Verbrauch überprüft werden, um Verbrennungen zu vermeiden.
- Lebensmittel mit Schale oder Haut wie Eier, Wurst, verschlossene Glaskonserven usw. dürfen nicht im Gerät erhitzt werden.
- Benutzen Sie Topflappen oder Küchenhandschuhe, wenn Sie die Gefäße herausnehmen. **Verbrennungsgefahr!**
- Reinigen Sie das Mikrowellenkochgerät regelmäßig und entfernen Sie Nahrungsmittelreste aus dem Innenraum.

#### **⚠️ WARNUNG: Siedeverzug!**

- Beim Kochen, insbesondere beim Nacherhitzen von Flüssigkeiten (Wasser), kann es vorkommen, dass die Siedetemperatur zwar erreicht ist, aber die typischen Dampfblasen noch nicht aufsteigen. Die Flüssigkeit siedet ungleichmäßig. Dieser sogenannte Siedeverzug kann beim Herausnehmen des Gefäßes durch leichtes Erschüttern zur plötzlichen Dampfblasenbildung und damit zum Überkochen führen. **Verbrühungsgefahr!**

#### **⚠️ WARNUNG: Siedeverzug!**

- Um ein gleichmäßiges Sieden zu erreichen, stellen Sie einen Glasstab oder einen ähnlichen nichtmetallischen Gegenstand in das Gefäß.

#### **⚠️ ACHTUNG:**

- Keine montierten Teile aus dem Garraum und der Türinnenseite entfernen!
- Folien auf der Innenseite der Tür auf keinen Fall entfernen!

### Übersicht der Bedienelemente /Lieferumfang

- 1 Display
- 2 Bedienfeld
- 3 Drehknopf
- 4 Türöffner
- 5 Antriebsachse
- 6 Gleitring
- 7 Glas-Drehteller
- 8 Grillheizung
- 9 Grillrost
- 10 Türverschluss
- 11 Sichtfenster
- 12 Glimmerscheibe

### Tasten und Regler am Bedienfeld

#### Micro Power

Mikrowelle: Wahl der Leistungsstufen der Mikrowelle

#### Defrost

Auftauen: In Verbindung mit dem Drehknopf zum Auftauen nach Gewicht

#### Stop/Cancel

Zurücksetzen: Einmal drücken um die Programmeingabe abzubrechen

Stop: Einmal drücken zum Stoppen des Garvorgangs

Löschen: Zweimal drücken zum Löschen des Programms

Kindersicherung: Drücken Sie die Taste für 3 Sekunden, um das Bedienfeld zu sperren (Kindersicherung) oder um die Sperre wieder aufzuheben

#### Grill/Combi

Grill: Zum Grillen und Überbacken

Kombinationen: Grill, und Mikrowelle arbeiten abwechselnd

#### Preset/Clock

Uhr: In Verbindung mit dem Drehknopf zum Einstellen der Uhrzeit

Timer: In Verbindung mit dem Drehknopf zum Einstellen des Timers

**Instant / Start**

- Schnellstart der Mikrowelle (immer 60 Sekunden bei 100% Leistung)
- Start des Programms
- Verlängerung der Garzeit um 10, 30 oder 60 Sekunden während des Betriebs, je nach eingestellter Garzeit (außer bei den Auftauprogrammen und den Automatikprogrammen)
- Bestätigung einer Eingabe

**Auto Cooking | Time/Weight**

Drehknopf: Zum Einstellen der Uhrzeit, der Garzeit der Automatikprogramme oder der Gewichtswerte

**Hinweise zum Grill- und Kombibetrieb**

- Da im Grill- und Kombibetrieb Strahlungswärme genutzt wird, nur hitzebeständiges Geschirr verwenden. Kunststoffgefäße sind **nicht** geeignet.
- Für den reinen Grillbetrieb ist die Verwendung von Metall- oder Aluminiumgeschirr zulässig, nicht jedoch für den Kombibetrieb oder den Mikrowellenbetrieb.
- Legen Sie nichts auf die Oberseite des Gerätes! Das Gehäuse wird heiß! Lüftungsschlitze immer frei lassen!
- Verwenden Sie den Grillrost, um das Gargut näher an das Heizelement zu bringen.

**Geeignetes Mikrowellengeschirr**

- Ein ideales Material für die Verwendung in der Mikrowelle ist transparent, damit die Mikrowellenstrahlung die Speisen gleichmäßig erwärmen kann.
- Runde/ ovale Schalen und Teller sind besser geeignet als eckige, da die Speisen in den Ecken überkochen könnten.

**⚠ ACHTUNG:**

**Explosionsgefahr** durch dicht verschlossenes Kochgeschirr.

- Verschlossene Behälter vor dem Garen oder Erhitzen öffnen.
- Plastikschutzfolien mit einer Gabel mehrmals einstechen.

**⚠ ACHTUNG: Funkenschlag und Brandgefahr!**

- Mikrowellenstrahlen können kein Metall durchdringen. Aus diesem Grund ist die Verwendung von Behältern oder Tellern aus Metall sowie des im Lieferumfang enthaltenen Grillrostes nicht zulässig.
- Verwenden Sie keine Papierschalen aus Recyclingmaterial, da diese geringe Mengen an Metall enthalten können, was zu Funkenschlag oder Bränden führen kann.

Mit der unten aufgeführten Liste wird Ihnen die Auswahl von geeignetem Mikrowellengeschirr erleichtert:

Material	Geeignet für		
	Mikrowelle	Grill	Kombination *
Hitzebeständiger Glasbehälter	ja	ja	ja
Nicht hitzebeständiger Glasbehälter	nein	nein	nein
Hitzebeständiger Keramikbehälter / -teller	ja	ja	ja
Mikrowellengeeigneter Plastikbehälter	ja	nein	nein
Küchenpapier	nein	nein	nein
Metall- oder Aluminiumgeschirr	nein	ja	nein
Grillrost	nein	ja	nein
Aluminiumfolie und Folienbehälter	nein	ja	nein

\*Kombinationen von Mikrowelle mit Grill

**Hinweise zur Funktion und Benutzung des Gerätes****Wissenswertes zum Mikrowellenbetrieb**

- Ihr Gerät arbeitet mit Mikrowellenstrahlung, welche Wasserteilchen in Speisen in sehr kurzer Zeit erhitzt. Hier gibt es keine Wärmestrahlung und somit auch kaum Bräunung.
- Erwärmen Sie mit diesem Gerät nur Lebensmittel.
- Das Gerät ist nicht zum Backen in schwimmendem Fett geeignet.
- Erhitzen Sie nur 1–2 Portionen auf einmal. Das Gerät verliert sonst an Effizienz.
- Mikrowellen liefern sofort volle Energie. Ein Vorheizen ist somit nicht erforderlich.
- Betreiben Sie das Gerät im Mikrowellenbetrieb niemals leer.
- Der Mikrowellenherd ersetzt nicht Ihren herkömmlichen Herd. Er dient hauptsächlich zum:
  - Auftauen von Tiefgekühltem/ Gefrorenem.
  - schnellen Erhitzen/ Aufwärmen von Speisen oder Getränken.
  - Garen von Speisen.

**Hinweise zur Funktion dieses Gerätes**

- Ihre Auswahl durch Drücken der Tasten wird durch einem Signalton bestätigt. Wenn dies nicht der Fall ist, haben Sie nicht richtig gedrückt oder die falsche Auswahl getroffen.
- Wurde ein Programm gewählt und nicht innerhalb von 2 Minuten die Taste **INSTANT/START** gedrückt, wird die Einstellung aufgehoben. Es erscheint wieder die aktuelle Uhrzeit im Display.
- Nach Starten eines Programms wird die Restlaufzeit angezeigt. Ein Countdown läuft.
- Es ertönen 3 Signale, um das Ende eines Programms mitzuteilen. Im Display erscheint „E n d“. Das Gerät schaltet sich danach automatisch aus. Diese Signaltöne werden alle 3 Minuten wiederholt, bis Sie die Tür geöffnet oder die Taste **STOP/CANCEL** gedrückt haben.
- Die Beleuchtung im Ofen leuchtet dauerhaft. Schließen Sie die Tür, um die Beleuchtung auszuschalten.

## Inbetriebnahme

### Aufstellenanweisungen

- Stellen Sie das Gerät mit der Rückseite gegen eine Wand.
- Halten Sie folgende Sicherheitsabstände ein:
  - 10 cm auf der Rückseite
  - 10 cm auf beiden Seiten
  - 30 cm auf der Oberseite der Mikrowelle
- Um zu vermeiden, dass andere Geräte durch den Betrieb gestört werden, stellen Sie die Mikrowelle nicht in unmittelbarer Nähe anderer elektronischer Geräte auf.

### Vorbereitung

1. Um die Tür der Mikrowelle zu öffnen, drücken Sie auf den Türöffner. Die Tür schwingt auf.
2. Entnehmen Sie alles im Garraum befindliche Zubehör und packen Sie es aus.

#### ⚠ ACHTUNG:

- Entfernen Sie keine montierten Teile aus dem Garraum und von der Innenseite der Tür!
- Auch die Glimmerscheibe (12) ist Bestandteil des Gerätes und darf nicht entfernt werden. Sie schützt das dahinter befindliche elektronische Bauteil vor Verschmutzungen.

3. Sofern noch nicht geschehen: Setzen Sie die Antriebsachse in der Mitte auf den Boden des Garraumes ein.
4. Legen Sie den Gleitring in die Mitte.
5. Positionieren Sie den Glas-Drehteller so, dass dieser mit seinen unteren Ausbuchtungen in der Mitte auf der Antriebsachse einrastet.
6. Kontrollieren Sie das Gerät auf sichtbare Schäden, besonders im Bereich der Tür. Bei Schäden jeglicher Art darf das Gerät auf keinen Fall in Betrieb genommen werden.
7. Prüfen Sie, ob die Netzspannung, die Sie benutzen wollen, mit der des Gerätes übereinstimmt. Die Angaben hierzu finden Sie auf dem Typenschild.
8. Stecken Sie den Netzstecker in eine korrekt installierte Schutzkontaktsteckdose. Sobald das Gerät mit dem Stromnetz verbunden wurde, leuchten alle Segmente 3-mal auf. Anschließend ertönt ein Signal und im Display blinkt „:“.

- Befinden sich Produktions- oder Ölrückstände auf dem Gehäuse oder dem Heizelement, kann es anfangs zu Rauch- oder Geruchsentwicklung kommen.

Dies ist ein normaler Vorgang, der nach mehrmaligem Gebrauch nicht mehr auftritt.

Es wird dringend geraten, wie folgt zu verfahren:

- Nehmen Sie das Gerät in der Grillfunktion in Betrieb. Lassen Sie das Gerät in dieser Funktion einige Male ohne Gargut durchlaufen.
- Sorgen Sie dabei für ausreichende Belüftung.

### Einstellen der Uhrzeit

1. Drücken Sie einmal die **PRESET/CLOCK** Taste. Im Display erscheint das Uhrensymbol „⌚“ und die Stunden beginnen zu blinken.
2. Mit Hilfe des Drehknopfes stellen Sie die gewünschte Stunde ein.
3. Bestätigen Sie Ihre Einstellung mit der **PRESET/CLOCK** Taste.
4. Mit Hilfe des Drehknopfes stellen Sie die gewünschten Minuten ein.
5. Drücken Sie erneut die **PRESET/CLOCK** Taste. Die Uhrzeit ist eingestellt. Das Trennzeichen der digitalen Uhrzeitanzeige „:“ im Display blinkt. Das Symbol „⌚“ leuchtet kontinuierlich.

## Bedienung der Mikrowelle

1. Geben Sie die zu erhitzende Speise in ein geeignetes Geschirr.
2. Öffnen Sie die Tür und stellen Sie das Gefäß mittig auf den Glas-teller. Schließen Sie die Tür. (Das Gerät arbeitet aus Sicherheitsgründen nur mit fest geschlossener Tür.)
3. Wählen Sie durch ein-/mehrmaliges Drücken der Taste **MICRO POWER** die gewünschte Mikrowellenleistung.

Leistung im Display wie gewählt in %	Leistung in Watt (ca.)	Anwendungsgebiet
10 0 P	700	Schnelles Erhitzen
8 0 P	560	Garen
5 0 P	420	Fortkochen
4 0 P	280	Auftauen von Gefrorenem
2 0 P	140	Schmelzen von Käse usw.

4. Stellen Sie mit dem Drehknopf die gewünschte Gardauer zwischen 10 Sekunden und 60 Minuten ein.
5. Drücken Sie zum Starten die **INSTANT/START** Taste. Die Gardauer richtet sich nach Menge und Beschaffenheit des Inhaltes. Bei etwas Übung lernen Sie schnell, die Gardauer einzuschätzen.
  - Jeder weitere Druck auf die **INSTANT/START** Taste verlängert die Betriebszeit.
    - Bis 5 Minuten um 10 Sekunden.
    - Von 5 Minuten bis 10 Minuten um 30 Sekunden.
    - Ab 10 Minuten um 60 Sekunden.
  - Nach dem Start kann die Betriebszeit auch mit dem Drehknopf erhöht oder verringert werden.
  - Die Zubereitung in der Mikrowelle geht wesentlich schneller als im Backofen. Wenn Sie sich nicht sicher sind, stellen Sie die Garzeit niedrig ein und wiederholen Sie den Garvorgang, wenn nötig.
  - **Bitte beachten Sie:** Legen Sie beim reinen Mikrowellenbetrieb eine Abdeckhaube über die Lebensmittel.

### Garvorgang unterbrechen oder abbrechen

- Möchten Sie den Garvorgang unterbrechen, drücken Sie einmal die Taste **STOP/CANCEL** oder öffnen Sie einfach die Tür.
- Soll der Garvorgang fortgesetzt werden, schließen Sie die Tür und drücken Sie erneut die **INSTANT/START** Taste.
- Um den Vorgang ganz abzubrechen, drücken Sie zweimal die Taste **STOP/CANCEL**. Damit werden alle Einstellungen zurückgesetzt.

### Schnellstart

Sie möchten eine Speise oder ein Getränk kurz auf höchster Mikrowellenleistung erhitzen?

Starten Sie die Mikrowelle, indem Sie direkt die **INSTANT/START** Taste drücken. Der Garvorgang beginnt sofort, wobei jedes weitere Drücken der Taste die Garzeit um 10, 30 oder 60 Sekunden verlängert (siehe Kapitel „Bedienung der Mikrowelle“).

Die Leistung der Mikrowelle beträgt dabei 100 %.

## Erwärmen

Das Erwärmen und Erhitzen ist eine besondere Stärke der Mikrowelle. Kühltrockne Flüssigkeiten und Speisen können sehr einfach auf Raum- oder Verzehrer temperatur gebracht werden, ohne dass viele Töpfe verwendet werden müssen.

Die in der folgenden Tabelle angegebenen Erhitzungszeiten können nur Richtwerte sein, da die Zeit sehr stark von der Ausgangstemperatur und der Zusammensetzung der Speise abhängt. Es empfiehlt sich daher, von Zeit zu Zeit zu überprüfen, ob das Gericht heiß genug ist.

**Tabelle Erwärmen**

Lebensmittel/ Speise	Menge	Leistung in %	Zeit ca. Min.	Abdecken
<b>Flüssigkeiten</b>				
1 Tasse	150 g	100 %	0,5–1	nein
0,5 l	500 g	100 %	3,5–5	nein
0,75 l	750 g	100 %	5–7	nein
<b>Tipp:</b> Einen Glasstab o. ä. (nichts metallisches) gegen Siedeverzug in das Gefäß geben, vor dem Trinken gut umrühren.				
<b>Tellergerichte</b>				
Schnitzel + Kartoffeln und Gemüse	450 g	100 %	2,5–3,5	ja
Gulasch mit Nudeln	450 g	100 %	2–2,5	ja
Fleisch + Kloß und Soße	450 g	100 %	2,5–3,5	ja
<b>Tipp:</b> Vorher leicht anfeuchten, zwischendurch umrühren.				
<b>Fleisch</b>				
Schnitzel, paniert	200 g	100 %	1–2	nein
Frikadellen, 4 Stück	500 g	100 %	3–4	nein
Bratenstück	250 g	100 %	2–3	nein
<b>Tipp:</b> Mit Öl bepinseln, damit die Panade bzw. die Kruste nicht aufweicht.				
<b>Geflügel</b>				
½ Hähnchen	450 g	100 %	3,5–5	nein
Hühnerfrikassee	400 g	100 %	3–4,5	ja
<b>Tipp:</b> Mit Öl bepinseln, zwischendurch umrühren.				
<b>Beilagen</b>				
Nudeln, Reis				
1 Portion	150 g	100 %	1–2	ja
2 Portionen	300 g	100 %	2,5–3,5	ja
Kartoffeln	500 g	100 %	3–4	ja
<b>Tipp:</b> Vorher leicht anfeuchten.				
<b>Suppen/Soßen</b>				
Klare Brühe, 1 Teller	250 g	100 %	1–1,5	ja
Suppe mit Einlagen	250 g	100 %	1,5–2	ja
Soße	250 g	100 %	1–2	ja
<b>Babykost</b>				
Milch	100 ml	50 %	0,5–1	nein
Brei	200 g	50 %	1–1,5	nein
<b>Tipp:</b> Gut durchschütteln oder umrühren. Temperatur überprüfen!				

## Garen

### Praktische Tipps zum Garen

Halten Sie sich an die Richtwerte in der Gartabelle und den Rezepten. Beobachten Sie den Kochvorgang, solange Sie noch nicht so viel Übung haben.

Die Tür des Gerätes können Sie jederzeit öffnen. Das Gerät schaltet automatisch ab.

Es arbeitet erst wieder, wenn die Tür geschlossen ist und die **INSTANT/START** Taste erneut betätigt wurde.

Lebensmittel aus dem Kühlschrank benötigen eine etwas längere Garzeit als Lebensmittel bei Raumtemperatur.

Je kompakter eine Speise ist, desto länger ist die Garzeit. So benötigt z. B. ein größeres Stück Fleisch eine längere Garzeit als geschnezeltes Fleisch gleicher Menge. Es empfiehlt sich, größere Mengen bei maximaler Leistung anzukochen und für ein gleichmäßiges Garen auf mittlerer Leistung vorzukochen.

Flache Speisen garen schneller als hohe, die Lebensmittel daher möglichst flach verteilen. Dünnere Teile, z. B. Hähnchenschenkel oder Fischfilet, nach innen legen oder überlappen lassen.

Kleinere Mengen garen schneller als große. Es gilt die Faustregel:

**Doppelte Menge = fast doppelte Zeit**  
**Halbe Menge = halbe Zeit**

Wenn Sie für ein Gericht keine passende Zeitangabe finden können, gilt die Regel:

**pro 100 g ca. 1 Minute Garzeit**

Alle Speisen, die auf dem Herd abgedeckt werden, sollten auch in der Mikrowelle abgedeckt werden.

Ein Deckel verhindert, dass die Speisen austrocknen. Zum Abdecken eignen sich ein umgedrehter Teller, Pergamentpapier oder Mikrowellenfolie. Speisen, die eine Kruste erhalten sollen, offen garen.

Tabelle Garen

Lebensmittel/ Speise	Menge	Leistung in %	Zeit ca. Min.	Abdecken
<b>Gemüse</b>				
Auberginen	500g	8 DP	7–10	ja
Blumenkohl	500g	8 DP	13–15	ja
Brokkoli	500g	8 DP	6–9	ja
Chicorée	500g	8 DP	6–7	ja
Erbsen	500g	8 DP	6–7	ja
Fenchel	500g	8 DP	8–11	ja
Grüne Bohnen	300g	8 DP	13–15	ja
Kartoffeln	500g	8 DP	9–12	ja
Kohlrabi	500g	8 DP	8–10	ja
Lauch	500g	8 DP	7–9	ja
Maiskolben	250g	8 DP	7–9	ja
Möhren	500g	8 DP	8–10	ja
Paprika	500g	8 DP	6–9	ja
Rosenkohl	300g	8 DP	7–10	ja
Spargel	300g	8 DP	6–9	ja
Tomaten	500g	8 DP	6–7	ja
Zucchini	500g	8 DP	9–10	ja
<b>Tipp:</b> Gemüse klein schneiden und mit 2–3 EL Flüssigkeit garen, zwischendurch umrühren, 3–5 Minuten nachgaren lassen, erst vor dem Servieren würzen.				
<b>Obst</b>				
Apfel-, Birnenkompott	500g	8 DP	5–8	ja
Pflaumenmus	250g	8 DP	4–6	nein
Bratäpfel, 4 Stück	500g	8 DP	7–9	ja
<b>Tipp:</b> 125ml Wasser zufügen. Zitronensaft verhindert, dass das Obst sich verfärbt, 3–5 Minuten nachgaren lassen.				
<b>Fleisch*</b>				
Fleisch mit Soße	400g	8 DP	10–12	ja
Gulasch, Geschnetzeltes	500g	8 DP	10–15	ja
Rindsrouladen	250g	8 DP	7–8	ja
<b>Tipp:</b> Zwischendurch umrühren, 3–5 Minuten ruhen lassen.				
<b>Geflügel*</b>				
Hühnerfrikassee	250g	8 DP	6–7	ja
Geflügelsuppe	200g	8 DP	5–6	ja
<b>Tipp:</b> Zwischendurch umrühren, 3–5 Minuten ruhen lassen.				
<b>Fisch</b>				
Fischfilet	300g	8 DP	7–8	ja
	400g	8 DP	8–9	ja
<b>Tipp:</b> Nach der Hälfte der Zeit wenden, 3–5 Minuten nachgaren lassen.				

Lebensmittel/ Speise	Menge	Leistung in %	Zeit ca. Min.	Abdecken
<b>Gemüse auftauen und garen</b>				
Apfelrotkohl	450g	8 DP	14–16	ja
Blattspinat	300g	8 DP	11–13	ja
Blumenkohl	200g	8 DP	7–9	ja
Brechbohnen	200g	8 DP	8–10	ja
Brokkoli	300g	8 DP	8–9	ja
Erbsen	300g	8 DP	7–8	ja
Kohlrabi	300g	8 DP	13–15	ja
Lauch	200g	8 DP	10–11	ja
Mais	200g	8 DP	4–6	ja
Möhren	200g	8 DP	5–6	ja
Rosenkohl	300g	8 DP	7–8	ja
Spinat	450g	8 DP	12–13	ja
	600g	8 DP	15–17	ja
<b>Tipp:</b> Mit 1–2 EL Flüssigkeit garen, zwischendurch umrühren bzw. vorsichtig zerteilen, 2–3 Minuten nachgaren lassen, erst vor dem Servieren würzen.				
<b>Suppen/Eintöpfe*</b>				
Eintopf	500g	8 DP	13–15	ja
Suppe mit Einlage	300g	8 DP	7–18	ja
Cremesuppe	500g	8 DP	13–15	ja
<b>Tipp:</b> Zwischendurch umrühren, 3–5 Minuten ruhen lassen.				

\*Bereits vorgefertigte Speisen

## Grillen

Stellen Sie den Grillrost auf den mitgelieferten Geständer. Verwenden Sie ein geeignetes hitzebeständiges Geschirr oder legen Sie das Grillgut direkt auf den Grillrost.

Ein „Vorheizen“ des Grills ist nicht erforderlich, da der Grill unmittelbar Strahlungshitze erzeugt.

Zum Grillen und Überbacken gehen Sie wie folgt vor:

1. Drücken Sie die **GRILL/COMBI** Taste. Im Display erscheint „5“.
2. Stellen Sie mit dem Drehknopf die gewünschte Grilldauer zwischen 10 Sekunden und 60 Minuten ein.
3. Drücken Sie zum Starten die **INSTANT/START** Taste.

- Wir empfehlen, das Grillgut (z. B. Fleisch, Wurst) nach etwa der Hälfte der Zeit zu wenden.

Lebensmittel/ Speise	Menge	Zeit ca. Min.	Abdecken
Toast mit Käse überbacken	2–3 Scheiben	3–4	nein
Suppen überbacken, z. B. Zwiebelsuppe	2–3 Tassen	10–15	nein

## Kombinationen aus Mikrowellen- und Grillbetrieb

Bei dieser Programmwahl arbeiten Mikrowelle und Grill abwechselnd innerhalb der eingestellten Zeit.

1. Wählen Sie durch mehrmaliges Drücken der Taste **GRILL/COMBI** die gewünschte Kombination.

Code	Mikrowelle	Grill
C.1	30%	70%
C.2	55%	45%

2. Stellen Sie mit dem Drehknopf die gewünschte Gardauer zwischen 10 Sekunden und 60 Minuten ein.
3. Drücken Sie die **INSTANT/START** Taste.

### Tipps zum Kombibetrieb

Wenn Sie Speisen im Kombibetrieb Mikrowelle-Grill zubereiten, sollten Sie folgendes beachten:

Für große, dicke Lebensmittel, wie z. B. Schweinebraten, ist die Mikrowellenzeit entsprechend länger als für kleine, flache Lebensmittel. **Beim Grill verhält es sich jedoch umgekehrt. Je näher das Lebensmittel an den Grill gelangt, desto schneller wird es braun.** Das heißt, wenn Sie große Bratenstücke im Kombibetrieb zubereiten, ist die Grillzeit gegebenenfalls kürzer als für kleinere Bratenstücke.

## Automatikprogramme

Mit Hilfe der Automatik können Sie bestimmte Mengen von Speisen automatisch fertig garen lassen. Gehen Sie dazu wie folgt vor:

1. Drehen Sie den Drehknopf im Uhrzeigersinn und wählen Sie das gewünschte Automatik-Programm aus. Die möglichen Einstellungen entnehmen Sie bitte der nachfolgenden Tabelle.
2. Nachdem Sie das Automatikprogramm ausgewählt haben, drücken Sie die **INSTANT/START** Taste. Stellen Sie nun das Gewicht mit dem Drehknopf ein.
3. Drücken Sie zum Starten die **INSTANT/START** Taste.

Tabelle Automatikprogramme

Code	Programm	Menge	Zeit in Minuten
R.1	Reis	0,1 kg	18:00
		0,2 kg	24:00
		0,3 kg	27:00
R.2	Fleisch	0,15 kg	3:00
		0,3 kg	4:30
		0,45 kg	6:30
		0,6 kg	8:30
R.3	Gemüse	0,2 kg	3:30
		0,3 kg	4:30
		0,4 kg	5:30
		0,5 kg	6:30
		0,6 kg	7:30
		0,7 kg	8:30
R.4	Popcorn	0,1 kg	3:00
		0,2 kg	3:00
R.5	Getränke	1 Tasse	1:40
		2 Tassen	3:00

Code	Programm	Menge	Zeit in Minuten
R.5	Kartoffeln	0,45 kg	8:00
		0,65 kg	18:00
R.7	Pizza (Aufwärmen)	0,2 kg	1:30
		0,3 kg	3:00
		0,4 kg	4:00
R.8	Fisch	0,2 kg	3:00
		0,3 kg	4:20
		0,4 kg	5:40
		0,5 kg	7:00
		0,6 kg	8:20
		0,7 kg	9:40

## Auftauen

- Die Leistung der Mikrowelle beträgt beim Auftauen 40% (280 W).
- Da die Mikrowellen immer von außen nach innen in die Lebensmittel eindringen, können größere Stücke nicht bis zum Kern aufgetaut werden. Die äußeren Schichten könnten dann bereits angaren.
- Wenden Sie Lebensmittel wie z. B. Fleisch, Wurst, Brot einmal nach ca. der Hälfte der Auftauzeit. Schließen Sie die Tür und drücken Sie die **INSTANT/START** Taste, um fortzufahren.
- Nach dem Auftauprogramm ist eine Ausgleichszeit einzuplanen. Dies ist eine Standzeit, in der noch ein Temperaturengleich durch Wärmeleitung von außen (aufgetaut) nach innen (gefroren) stattfindet. Während der Ausgleichszeit können Sie die Lebensmittel im ausgeschalteten Gerät oder außerhalb des Gerätes stehen lassen. Die Ausgleichszeit beträgt mindestens so viele Minuten wie die Auftauzeit in der Mikrowelle. Sie hängt von der Beschaffenheit des Lebensmittels ab.
- Sie können die Ausgleichszeiten verkürzen, indem Sie z. B. nach der Auftauzeit kleine Fleischstücke auseinander schneiden oder bei Hackfleisch den verbliebenen Eiskern zerkrümeln. Bei geschnittenem Brot oder Aufschnitt die Scheiben während der Ausgleichszeit trennen.
- Obst in einer Schüssel mit Deckel auftauen lassen. Nach etwa der Hälfte der Auftauzeit das Obst einmal vorsichtig umrühren.
- Kuchen oder Torten mit Schokoladenüberzug sind nicht für das Auftauen in der Mikrowelle geeignet.
- Aufgetaute Lebensmittel sollten so schnell wie möglich verzehrt werden, es ist nicht ratsam, sie wieder in den Kühlschrank zu legen und erneut einzufrieren.

Zum Auftauen von Gefriergut gibt es zwei Möglichkeiten:

- Wählen Sie mit der **MICRO POWER** Taste  $\mu P$  aus. Stellen Sie mit dem Drehknopf die gewünschte Auftauzeit ein.
- Um das Auftauprogramm zu nutzen, gehen Sie wie folgt vor:
  1. Bestimmen Sie das Gewicht des Lebensmittels.
  2. Nehmen Sie das Lebensmittel aus seiner Verpackung. Lässt es sich schwer aus der Verpackung lösen, tauen Sie es für 30 Sekunden bei höchster Mikrowellenleistung an (siehe „Schnellstart“).
  3. Geben Sie das Auftaugut auf einen Teller (Obst in eine Schüssel). Fleisch legen Sie zusätzlich auf eine umgedrehte Untertasse, damit der entstehende Fleischsaft abtropfen kann. Dieser sollte auf keinen Fall verwendet werden und auch nicht mit anderen Lebensmitteln in Berührung kommen.

4. Durch wiederholtes Drücken der **DEFROST** Taste wählen Sie eines der Auftauprogramme aus:

Lebensmittel	Auftauprogramm	Gewicht	Auftauzeit
Fleisch	d-1	0,1–2,0 kg	2:30–52:52
Geflügel	d-2	0,2–3,0 kg	5:00–66:25
Fisch	d-3	0,1–0,9 kg	2:34–23:04

5. Stellen Sie mit dem Drehknopf das gewünschte Gewicht ein.  
6. Drücken Sie zum Starten die **INSTANT/START** Taste.

### Kochen in mehreren Schritten

Sie können die Programme so einstellen, dass bis zu 4 verschiedene Funktionen nacheinander ausgeführt werden.

Nehmen wir an, Sie wählen folgende Programme:

Mikrowelle



Grillen

- Auswahl der 1. Funktion:  
Wählen Sie mit der **MICRO POWER** Taste die gewünschte Mikrowellenleistung durch mehrfaches Drücken.
- Stellen Sie mit dem Drehknopf die gewünschte Gardauer zwischen 10 Sekunden und 60 Minuten ein.
- Auswahl der 2. Funktion:  
Drücken Sie die **GRILL/COMBI** Taste. Im Display erscheint „E“.
- Stellen Sie mit dem Drehknopf die gewünschte Grilledauer zwischen 10 Sekunden und 60 Minuten ein.
- Drücken Sie zum Starten die **INSTANT/START** Taste.
  - Der Programmwechsel wird Ihnen durch einen Signalton mitgeteilt.
  - Diese Funktion ist bei den Automatik- und Auftauprogrammen nicht möglich.

### Sonderfunktionen

#### Automatischer Start (Timer-Funktion)

Sie können die Startzeit um maximal 23 Stunden und 59 Minuten verzögern.

- Stellen Sie zuerst die Uhrzeit ein! Ansonsten können Sie diese Funktion nicht nutzen.
- Beim automatischen Start kann die Auftaufunktion nicht gewählt werden. Ein Schnellstart ist bei dieser Programmeinstellung nicht möglich.

#### Beispiel:

Es ist 10:45 Uhr. Sie möchten die Mikrowelle so programmieren, dass sie um 14:20 Uhr mit höchster Leistung für 7 ½ Minuten arbeitet. Um die Mikrowelle automatisch zu starten, gehen Sie wie folgt vor:

Schritt	Taste	Anzeige	
1	MICRO POWER	10 00 P	(Leistung)
2		7:30	(Gardauer)
3	PRESET/CLOCK für 3 Sekunden gedrückt halten	10:45	(Aktuelle Uhrzeit)
4		14:45	(Stunde einstellen)
5	PRESET/CLOCK	14:45	(Bestätigung der Stunde)

Schritt	Taste	Anzeige	
6		14:20	(Minuten einstellen)
7	PRESET/CLOCK	10:45	(Aktuelle Uhrzeit)

- Die Timer-Funktion ist aktiviert, wenn im Display das Symbol „Ⓢ“ blinkt. Ein langer Signalton bestätigt das Ende der Einstellungen.
- Während dieser programmierten Einstellung ist die Funktion der Bedienelemente blockiert (außer: **PRESET/CLOCK**, **STOP/CANCEL** und **INSTANT/START**).
- Möchten Sie sich die Startzeit noch einmal ansehen, drücken Sie die **PRESET/CLOCK** Taste.
- Möchten Sie die automatische Startzeit deaktivieren, drücken Sie die Taste **STOP/CANCEL**.
- Zur voreingestellten Zeit beginnt der Betrieb der Mikrowelle. Ein Signalton kündigt den Start an.
- Möchten Sie das Programm vorzeitig starten, drücken Sie die **INSTANT/START** Taste. Das Programm beginnt mit den vorher gewählten Einstellungen.

#### ⚠ ACHTUNG: Brandgefahr!

- Betreiben Sie das Gerät grundsätzlich nur unter Aufsicht!
- Stellen Sie beim zeitversetzten Garen die Zeit immer so ein, dass das Gerät während des Betriebes unter geeigneter Aufsicht steht.
- Betreiben Sie die Mikrowelle nicht leer! Sollten Sie das Gargut vorzeitig entnehmen, müssen Sie das Programm durch die Taste **STOP/CANCEL** deaktivieren.

#### Sperrn (Kindersicherung)

- Halten Sie die Taste **STOP/CANCEL** für 3 Sekunden gedrückt, um das Gerät zu sperren. Es ertönt ein Signalton. Die Sperrung wird im Display mit „FF“ angezeigt. Die Funktion der Bedienelemente ist blockiert.
- Halten Sie die Taste **STOP/CANCEL** erneut für 3 Sekunden gedrückt, um die Sperrung aufzuheben. Es ertönt ein Signalton.

#### Abfrage-Funktion

Durch Drücken der Taste **MICRO POWER** während des Betriebes wird für 1–2 Sekunden die Betriebsart bzw. bei Mikrowellenbetrieb die eingestellte Leistung angezeigt.

## Reinigung

#### ⚠ WARNUNG:

Schalten Sie die Mikrowelle aus und ziehen Sie den Netzstecker.

#### ⚠ ACHTUNG:

- Benutzen Sie keine Drahtbürste oder andere scheuernde Gegenstände.
- Benutzen Sie keine scharfen oder scheuernden Reinigungsmittel.
- Benutzen Sie keinen Metallschaber, um das Sichtfenster zu reinigen. Die Oberfläche könnte zerkratzt werden und das Glas möglicherweise zerbrechen.

**Innenraum**

- Halten Sie das Ofeninnere sauber. Spritzer und übergelaufene Flüssigkeiten an den Ofenwänden können mit einem feuchten Tuch entfernt werden. Ist der Ofen sehr verschmutzt, kann auch ein mildes Reinigungsmittel verwendet werden.
- Wischen Sie das Sichtfenster innen und außen mit einem feuchten Tuch ab. Entfernen Sie regelmäßig Spritzer und Flecken von übergelaufenen Flüssigkeiten.

**Außenwände**

- Die Außenwände des Gehäuses sollten nur mit einem feuchten Tuch gereinigt werden. Achten Sie darauf, dass kein Wasser in die Gehäuseöffnungen und damit in das Geräteinnere gelangt.
- Zur Reinigung des Bedienfeldes öffnen Sie vorher die Mikrowellentür, um ein versehentliches Einschalten des Gerätes zu vermeiden.

**Zubehör**

Reinigen Sie den Grillrost nach jedem Gebrauch im heißen Spülwasser mit etwas Geschirrspülmittel.

**Geruch**

Das Innere der Mikrowelle riecht unangenehm?  
Stellen Sie eine mikrowellene geeignete Schale mit Wasser und Zitronensaft in den Ofen. Erhitzen Sie die Mischung für ca. 5 Minuten. Wischen Sie den Innenraum danach mit einem weichen Tuch aus.

**Ofenbeleuchtung**

Zum Auswechseln der Ofenbeleuchtung wenden Sie sich bitte an eine Fachwerkstatt in Ihrer Nähe.

**Störungsbehebung**

Problem	Mögliche Ursache	Abhilfe
Ihr Radio- oder TV-Empfang ist gestört, wenn die Mikrowelle arbeitet.	Die elektromagnetischen Felder dieses Gerätes können Bild und Ton spezieller Frequenzen beeinflussen.	Dies ist normal und kein Fehler. Stellen Sie die Geräte weiter auseinander.
Das Gerät bekommt keinen Strom, das Display ist schwarz.	Defekte Netzsteckdose	Probieren Sie eine andere Steckdose aus. Kontrollieren Sie die Haussicherung.
Im Display blinkt „:“.	Es gab einen Stromausfall.	Stellen Sie die Uhrzeit neu ein.
Das Gerät startet nicht. Im Display steht eine andere Anzeige als die aktuelle Uhrzeit.	Die Tür wurde nicht richtig geschlossen.	Prüfen Sie, ob Speisereste oder Fremdkörper in der Tür klemmen.
	Nach der Programmwahl wurde die <b>INSTANT/START</b> Taste nicht gedrückt.	Drücken Sie die <b>INSTANT/START</b> Taste, um den Vorgang zu starten oder fortzusetzen. Mit der Taste <b>STOP/CANCEL</b> brechen Sie das Programm ab.
Alle Bedienelemente sind blockiert.	Die Kindersicherung ist aktiviert. Im Display sehen Sie „FF“.	Halten Sie die Taste <b>STOP/CANCEL</b> für 3 Sekunden gedrückt, um die Sperrung aufzuheben. Es ertönt ein Signalton.
	Im Display wird die aktuelle Uhrzeit angezeigt. Das Symbol „Ⓢ“ blinkt.	Ein automatischer Startmodus ist programmiert. Durch Drücken der <b>PRESET/CLOCK</b> Taste sehen Sie die Startzeit. Zum Stornieren des Programms drücken Sie die <b>STOP/CANCEL</b> Taste.
Während des Mikrowellenbetriebs sind unnormale Geräusche zu hören. Sie sehen Funken im Garraum.	Das Kochgeschirr enthält Metall.	<b>Stoppen Sie sofort den Betrieb!</b> Tauschen Sie das Geschirr aus. Beachten Sie das Kapitel „Geeignetes Mikrowellengeschirr“.
Der Betrieb wird ohne erkennbaren Grund abgebrochen.	Das Gerät ist defekt.	Wenden Sie sich bitte an unseren Service.

**Technische Daten**

Modell:.....PC-MWG 1319  
 Bemessungsspannung/-Frequenz: ..... 230 V~, 50 Hz  
 Ausgangsleistung:  
   Mikrowelle: ..... 700 W  
   Grill: ..... 800 W  
 Bemessungsaufnahme der Mikrowelle: ..... 1150 W  
 Mikrowellenfrequenz: ..... 2450 MHz  
 Leistungsaufnahme im Bereitschaftszustand:..... ≤0,8 W  
 Garraumvolumen: .....ca. 20 Liter  
 Schutzklasse: ..... I  
 Nettogewicht: ..... ca. 10,7 kg

Technische und gestalterische Änderungen im Zuge stetiger Produktentwicklungen vorbehalten.

Dieses Gerät wurde nach allen zutreffenden, aktuellen CE-Richtlinien geprüft und nach den neuesten sicherheitstechnischen Vorschriften gebaut.

**Entsorgung**

**Bedeutung des Symbols „Mülltonne“**



Schonen Sie unsere Umwelt, Elektrogeräte gehören nicht in den Hausmüll.

Nutzen Sie die für die Entsorgung von Elektrogeräten vorgesehenen Sammelstellen und geben dort Ihre Elektrogeräte ab, die Sie nicht mehr benutzen werden.

Sie helfen damit die potenziellen Auswirkungen, durch falsche Entsorgung, auf die Umwelt und die menschliche Gesundheit zu vermeiden.

Sie leisten damit Ihren Beitrag zur Wiederverwertung, zum Recycling und zu anderen Formen der Verwertung von Elektro- und Elektronik-Altgeräten.

Informationen, wo die Geräte zu entsorgen sind, erhalten Sie über Ihre Kommunen oder die Gemeindeverwaltungen. Ihr Händler und Vertragspartner ist ebenfalls zur kostenfreien Rücknahme des Altgerätes verpflichtet.

**IMPORTANT:**

Be sure to read the separately enclosed safety instructions first.

**Instruction Manual**

Thank you for choosing our product. We hope you will enjoy using the appliance.

Read the instruction manual and the separately enclosed safety instructions very carefully before using this appliance. Keep these documents, including the warranty certificate, receipt and, if possible, the box with the inner packaging in a safe place. If you pass the appliance on to a third party, always include all the relevant documents.

**Symbols in this Instruction Manual**

Important information for your safety is specially marked. It is essential to comply with these instructions in order to avoid accidents and prevent damage to the appliance:

**⚠ WARNING:**

This warns you of dangers to your health and indicates possible injury risks.

**⚠ CAUTION:**

This refers to possible hazards to the appliance or other objects.

**Content**

Overview of the Components.....	3
Signs and Symbols on the Appliance .....	14
Warnings for the Use of the Appliance .....	14
Overview of the Components / Scope of Delivery .....	15
Buttons and Controls on the Control Panel .....	15
Notes on Grill and Combi Mode .....	15
Suitable Microwave Crockery.....	15
Notes on the Function and Use of the Appliance .....	16
Things to Know about Microwave Operation .....	16
Notes on the Function of this Appliance.....	16
Putting into Operation .....	16
Installation Instructions .....	16
Preparation .....	16
Setting the Time .....	16
Operating the Microwave Oven.....	16
Interrupting or Cancelling the Cooking Process .....	17
Quick Start .....	17
Heating .....	17
Heating Table.....	17
Cooking.....	18
Practical Tips for Cooking .....	18
Cooking Table.....	18
Grilling.....	19
Combination of Microwave and Grill Mode .....	19
Tips for combined operation.....	19
Automatic Programmes .....	19
Automatic Programmes Table .....	19
Defrosting .....	20
Cooking in Several Steps .....	20
Special Functions .....	20
Automatic Start (Timer Function) .....	20
Locking (Child Lock).....	21
Enquiry Function.....	21

Cleaning .....	21
Interior .....	21
Outer Walls .....	21
Accessories .....	21
Odour .....	21
Oven Light .....	21
Troubleshooting.....	21
Technical Data .....	22
Disposal .....	22
Meaning of the “Dustbin” Symbol.....	22

**Signs and Symbols on the Appliance****⚠ WARNING**  

- 1: MICROWAVE AND HIGH VOLTAGE INSIDE. BE SURE NOT TO REMOVE THE ENCLOSURE.
- 2: THIS APPLIANCE IS EQUIPPED WITH A GROUNDED PLUG FOR YOUR PROTECTION AGAINST POSSIBLE SHOCK HAZARDS AND SHOULD BE CONNECTED TO A PROPERLY GROUNDED OUTLET.
- 3: THIS DEVICE IS TO BE SERVICED ONLY BY PROPERLY QUALIFIED SERVICE PERSONNEL.
- 4: DISCONNECT POWER PLUG BEFORE SERVICING. REMOVAL OF THE ENCLOSURE WITH PRODUCT ENERGIZED COULD EXPOSE SERVICEMEN TO HAZARDOUS HIGH VOLTAGE POTENTIAL.

**WARNING**  
MICROWAVE ENERGY DO NOT REMOVE THIS COVER

**Warnings for the Use of the Appliance****⚠ WARNING:**

- Do not place the microwave in a cupboard.
- **Never** operate the microwave when it is empty!
- Only use utensils that are suitable for use in microwave ovens. Observe the notes in the chapter “Suitable Microwave Crockery”.
- Metal containers for food and drinks are not permitted when heating food in the appliance.
- Microwave oven is intended for heating food and beverages. Drying of food or clothing and heating of warming pads, slippers, sponges, damp cloth and similar may lead to risk of injury, ignition or fire.

**⚠ WARNING:**

- The microwave oven is **not** intended for heating / warming **living animals**.
- Do not heat liquids or other food in closed containers. **Risk of explosion!**
- Contents of feeding bottles and baby food jars shall be stirred or shaken and the temperature checked before consumption, in order to avoid burns.
- Food with a bowl or skin, such as eggs, sausage, sealed glass jars, etc., should not be heated in the appliance.
- Use oven mitts or kitchen gloves when removing containers. **Risk of burns!**
- Clean the microwave oven regularly and remove food deposits from the interior.

**⚠ WARNING: Boiling Delay!**

- When cooking, especially when reheating liquids (water), it can happen that the boiling temperature is reached but the typical vapour bubbles do not yet rise. The liquid boils unevenly. This so-called boiling delay can lead to the sudden formation of vapour bubbles and thus to boiling over when the container is removed by gently shaking it. **Risk of scalding!**
- To achieve an even boil, place a glass rod or similar non-metallic object in the container.

**⚠ CAUTION:**

- Do not remove any assembled parts from the cooking cabinet and the inside of the door!
- Do not remove the plastic film on the inside of the door under any circumstances!

**Overview of the Components / Scope of Delivery**

- 1 Display
- 2 Control panel
- 3 Rotary knob
- 4 Door opener
- 5 Drive shaft
- 6 Guide ring
- 7 Glass rotating plate
- 8 Grill heating
- 9 Grill grate
- 10 Door lock
- 11 Viewing window
- 12 Mica sheet

**Buttons and Controls on the Control Panel**

**Micro Power**

Microwave: Selection of the microwave power levels

**Defrost**

Defrost: In conjunction with the rotary knob for defrosting by weight

**STOP/Cancel**

- Reset: Press once to cancel the programme entry
- Stop: Press once to stop the cooking process
- Delete: Press twice to delete the programme
- Child lock: Press the button for 3 seconds to lock the control panel (child lock) or to unlock it again

**Grill / Combi**

Grill: For grilling and gratinating

Combinations: Grill, and microwave work alternately

**Preset / Clock**

Clock: In conjunction with the rotary knob to set the time

Timer: In conjunction with the rotary knob for setting the timer

**Instant / Start**

- Quick start of the microwave (always 60 seconds at 100 % power)
- Start the programme
- Extension of the cooking time by 10, 30 or 60 seconds during operation, depending on the set cooking time (except for defrosting programmes and automatic programmes)
- Confirmation of an entry

**Auto Cooking | Time / Weight**

Rotary knob: For setting the time, the cooking time of the automatic programmes or the weight values

**Notes on Grill and Combi Mode**

- As radiant heat is used in grill and combi mode, only use heat-resistant crockery. Plastic containers are **not** suitable.
- The use of metal or aluminium crockery is permitted for grill mode only, but not for combi mode or microwave mode.
- Do not place anything on the top of the appliance! The housing gets hot! Always leave the ventilation slots free!
- Use the grill grate to bring the food closer to the heating element.

**Suitable Microwave Crockery**

- An ideal material for use in the microwave is transparent, so that the microwave radiation can heat the food evenly.
- Round / oval bowls and plates are more suitable than square ones, as the food could overcook in the corners.

**⚠ CAUTION:**

**Risk of explosion** from tightly closed cookware.

- Open sealed containers before cooking or heating.
- Prick plastic protective film several times with a fork.

**⚠ CAUTION: Risk of Sparks and Fire!**

- Microwave radiation cannot penetrate metal. For this reason, do not use containers or plates made of metal or the grill grate included in the scope of delivery.
- Do not use paper trays made of recycled material, as these may contain small amounts of metal, which can lead to sparks or fires.

The list below will make it easier for you to select suitable microwave dishes:

Material	Suitable for		
	Microwave	Grill	Combination *
Heat-resistant glass container	yes	yes	yes
Non-heat-resistant glass container	no	no	no

Material	Suitable for		
	Microwave	Grill	Combination *
Heat-resistant ceramic container / plate	yes	yes	yes
Microwave-safe plastic container	yes	no	no
Kitchen paper	no	no	no
Metal or aluminium utensils	no	yes	no
Grill grate	no	yes	no
Aluminium foil and foil container	no	yes	no

\* Combinations of microwave with grill

## Notes on the Function and Use of the Appliance

### Things to Know about Microwave Operation

- Your appliance works with microwave radiation, which heats water particles in food in a very short time. There is no heat radiation and therefore hardly any browning.
- Only heat food with this appliance.
- The appliance is not suitable for baking in floating fat.
- Only heat 1–2 portions at a time. Otherwise the appliance will lose efficiency.
- Microwaves deliver full energy immediately. Preheating is therefore not necessary.
- Never run the appliance empty in microwave mode.
- The microwave oven does not replace your conventional cooker. It is mainly used for:
  - Defrosting frozen / deep-frozen food.
  - Quickly heating / warming up food or drinks.
  - Cooking food.

### Notes on the Function of this Appliance

- Your selection by pressing the buttons is confirmed by an acoustic signal. If this is not the case, you have not pressed the button correctly or have made the wrong selection.
- If a programme has been selected and the **INSTANT / START** button is not pressed within 2 minutes, the setting is cancelled. The current time appears on the display again.
- After starting a programme, the remaining running time is displayed. A countdown starts.
- 3 signals sound to indicate the end of a programme. “E n d” appears on the display. The appliance then switches off automatically. These beeps are repeated every 3 minutes until you have opened the door or pressed the **STOP / CANCEL** button.
- The lighting in the oven lights up continuously. Close the door to switch off the lighting.

## Putting into Operation

### Installation Instructions

- Place the appliance with the back against a wall.
- Maintain the following safety distances:
  - 10 cm at the rear
  - 10 cm on both sides
  - 30 cm on the top of the microwave oven

- To prevent other appliances from being disturbed by operation, do not place the microwave in the immediate vicinity of other electronic devices.

### Preparation

- To open the microwave door, press the door opener. The door swings open.
- Remove all the accessories in the cooking compartment and unpack them.

#### CAUTION:

- Do not remove any assembled parts from the cooking cabinet or from the inside of the door!
- The mica sheet (12) is also part of the appliance and must not be removed. It protects the electronic component located behind it from dirt.

- If not yet done: Place the drive shaft on the centre of the bottom inside the oven.
  - Install the guide ring in the centre.
  - Position the glass rotating plate in such a way that its lower recesses lock onto the centre of the drive shaft.
  - Check the appliance for visible damage, especially around the door. If there is damage of any kind, the appliance must not be put into operation under any circumstances.
  - Check that the mains voltage you intend to use matches that of the appliance. You will find the relevant information on the rating plate.
  - Insert the mains plug into a correctly installed earthed socket. As soon as the appliance is connected to the mains, all segments will light up three times. A signal then sounds and “•” flashes on the display.
- If there are production or oil residues on the housing or the heating element, smoke or odours may initially develop.

This is a normal process that no longer occurs after repeated use.

We strongly advise you to proceed as follows:

- Start up the appliance in the grill function. Let the appliance run through this function a few times without food.
- Ensure that there is sufficient ventilation.

### Setting the Time

- Press the **PRESET / CLOCK** button once. The clock symbol “⌚” appears on the display and the hours start to flash.
- Set the desired hour with the rotary knob.
- Confirm your setting with the **PRESET / CLOCK** button.
- Set the desired minutes with the rotary knob.
- Press the **PRESET / CLOCK** button again. The time is now set. The separator for the digital time display “:” flashes in the display. The “⌚” symbol lights up continuously.

## Operating the Microwave Oven

- Place the food to be heated in suitable crockery.
- Open the door and place the vessel in the middle of the glass plate. Close the door. (For safety reasons, the appliance only works with the door firmly closed.)
- Select the desired microwave power by pressing the **MICRO POWER** button once / several times.

Power in the Display as selected in %	Power in Watts (approx.)	Scope of Application
100P	700	Quick heating

Power in the Display as selected in %	Power in Watts (approx.)	Scope of Application
8 0 P	560	Cooking
6 0 P	420	Simmering
4 0 P	280	Defrosting frozen food
2 0 P	140	Melting cheese etc.

- Set the desired cooking time between 10 seconds and 60 minutes with the rotary knob.
  - Press the **INSTANT / START** button to start. The cooking time depends on the quantity and consistency of the contents. With a little practice, you will quickly learn to estimate the cooking time.
- Each additional press of the **INSTANT / START** button extends the operating time.
    - Up to 5 minutes by 10 seconds.
    - From 5 minutes to 10 minutes by 30 seconds.
    - From 10 minutes by 60 seconds.
  - After starting, the operating time can also be increased or decreased with the rotary knob.
  - Cooking in the microwave oven is much faster than in the oven. If you are not sure, set the cooking time low and repeat the cooking process if necessary.
  - Please note:** When using the appliance in microwave mode only, place a cover over the food.

#### Interrupting or Cancelling the Cooking Process

- If you want to interrupt the cooking process, press the **STOP / CANCEL** button once or simply open the door.
- If you want to continue cooking, close the door and press the **INSTANT / START** button again.
- To cancel the process completely, press the **STOP / CANCEL** button twice. This will reset all settings.

### Quick Start

Do you want to heat food or a drink briefly at maximum microwave power?

Start the microwave by pressing the **INSTANT / START** button directly. The cooking process starts immediately, with each further press of the button extending the cooking time by 10, 30 or 60 seconds (see chapter "Operating the Microwave Oven").

The power of the microwave is 100%.

### Heating

Warming and heating is a particular strength of the microwave. Refrigerator-cold liquids and food can easily be brought to room or eating temperature without having to use a lot of pots and pans.

The heating times given in the following table are only guidelines, as the time depends very much on the initial temperature and the composition of the food. It is therefore advisable to check from time to time whether the dish is hot enough.

### Heating Table

Food / Dish	Quantity	Power in %	Approx. Time in Minutes	Cover
<b>Liquids</b>				
1 cup	150g	10 0 P	0.5–1	no
0.5l	500g	10 0 P	3.5–5	no
0.75l	750g	10 0 P	5–7	no
<b>Tip:</b> Place a glass rod or similar item (nothing metal) into the vessel in order to prevent delayed boiling. Stir well before drinking.				
<b>Plated Meals</b>				
Schnitzel + potatoes and vegetables	450g	10 0 P	2.5–3.5	yes
Goulash with noodles	450g	10 0 P	2–2.5	yes
Meat + dumpling and sauce	450g	10 0 P	2.5–3.5	yes
<b>Tip:</b> Moisten slightly beforehand, stir from time to time.				
<b>Meat</b>				
Schnitzel, coated with breadcrumbs	200g	10 0 P	1–2	no
Meatballs, 4 in total	500g	10 0 P	3–4	no
Joint	250g	10 0 P	2–3	no
<b>Tip:</b> Brush with oil so that the breadcrumbs or crust do not become soft.				
<b>Poultry</b>				
Half a chicken	450g	10 0 P	3.5–5	no
Chicken fricassee	400g	10 0 P	3–4.5	yes
<b>Tip:</b> Brush with oil, stir from time to time.				
<b>Extras</b>				
Noodles, rice				
1 portion	150g	10 0 P	1–2	yes
2 portions	300g	10 0 P	2.5–3.5	yes
Potatoes	500g	10 0 P	3–4	yes
<b>Tip:</b> Moisten slightly beforehand.				
<b>Soups / Sauces</b>				
Clear soup, 1 plate	250g	10 0 P	1–1.5	yes
Soup with garnish	250g	10 0 P	1.5–2	yes
Sauce	250g	10 0 P	1–2	yes
<b>Infant Food</b>				
Milk	100 ml	6 0 P	0.5–1	no
Mash	200g	6 0 P	1–1.5	no
<b>Tip:</b> Shake well or stir. Check the temperature!				

## Cooking

### Practical Tips for Cooking

Follow the guide values in the cooking table and recipes. Keep an eye on the cooking process until you have had a lot of practice.

You can open the appliance door at any time. The appliance switches off automatically.

It will not work again until the door is closed and the **INSTANT/START** button has been pressed again.

Food from the refrigerator requires a slightly longer cooking time than food at room temperature.

The more compact a dish is, the longer the cooking time. For example, a larger piece of meat will take longer to cook than cut meat of the same quantity. It is advisable to cook larger quantities at maximum power and continue cooking at medium power for even cooking.

Flat food cooks faster than high food, so spread the food as flat as possible. Place thinner pieces, e.g. chicken thighs or fish fillets, on the inside or allow them to overlap.

Smaller quantities cook faster than large ones. The rule of thumb is:

**Double the quantity = almost double the time**  
**Half the quantity = half the time**

If you cannot find a suitable time for a dish, the following rule applies:

**approx. 1 minute cooking time per 100 g**

All food that is covered on the hob should also be covered in the microwave oven.

A lid prevents the food from drying out. An inverted plate, parchment paper or microwave foil are suitable for covering. Cook food that needs a crust uncovered.

## Cooking Table

Food/Dish	Quantity	Power in %	Approx. Time in Minutes	Cover
<b>Vegetables</b>				
Aubergines	500 g	800	7–10	yes
Cauliflower	500 g	800	13–15	yes
Broccoli	500 g	800	6–9	yes
Chicory	500 g	800	6–7	yes
Peas	500 g	800	6–7	yes
Fennel	500 g	800	8–11	yes
Green beans	300 g	800	13–15	yes
Potatoes	500 g	800	9–12	yes
Turnip cabbage	500 g	800	8–10	yes
Leek	500 g	800	7–9	yes
Maize cob	250 g	800	7–9	yes
Carrots	500 g	800	8–10	yes
Bell pepper	500 g	800	6–9	yes
Brussels sprouts	300 g	800	7–10	yes
Asparagus	300 g	800	6–9	yes
Tomatoes	500 g	800	6–7	yes
Courgettes	500 g	800	9–10	yes
<b>Tip:</b> Cut the vegetables into small pieces and cook with 2–3 tablespoons of liquid, stir from time to time, continue cooking for 3–5 minutes, season just before serving.				
<b>Fruit</b>				
Stewed apple, pear	500 g	800	5–8	yes
Plum jam	250 g	800	4–6	no
4 baked apples	500 g	800	7–9	yes
<b>Tip:</b> Add 125 ml water. Lemon juice prevents the fruit from changing colour. Cook for a further 3–5 minutes.				
<b>Meat*</b>				
Meat with sauce	400 g	800	10–12	yes
Goulash, stewed strips of meat	500 g	800	10–15	yes
Roulade of beef	250 g	800	7–8	yes
<b>Tip:</b> Stir from time to time, allow to stand for 3–5 minutes.				
<b>Poultry*</b>				
Chicken fricassee	250 g	800	6–7	yes
Poultry soup	200 g	800	5–6	yes
<b>Tip:</b> Stir from time to time, allow to stand for 3–5 minutes.				
<b>Fish</b>				
Fish fillet	300 g	800	7–8	yes
	400 g	800	8–9	yes
<b>Tip:</b> Turn halfway through, continue cooking for 3–5 minutes.				

Food/Dish	Quantity	Power in %	Approx. Time in Minutes	Cover
<b>Defrosting and Cooking Vegetables</b>				
Apple and red cabbage	450g	80%	14–16	yes
Leaf spinach	300g	80%	11–13	yes
Cauliflower	200g	80%	7–9	yes
French beans	200g	80%	8–10	yes
Broccoli	300g	80%	8–9	yes
Peas	300g	80%	7–8	yes
Turnip cabbage	300g	80%	13–15	yes
Leek	200g	80%	10–11	yes
Maize	200g	80%	4–6	yes
Carrots	200g	80%	5–6	yes
Brussels sprouts	300g	80%	7–8	yes
Spinach	450g	80%	12–13	yes
	600g	80%	15–17	yes
<b>Tip:</b> Cook in 1–2 tablespoons of liquid, stir from time to time or divide carefully into pieces. Continue cooking for 2–3 minutes and season just before serving.				
<b>Soups/Stews*</b>				
Stew	500g	80%	13–15	yes
Soup with garnish	300g	80%	7–18	yes
Crème soup	500g	80%	13–15	yes
<b>Tip:</b> Stir from time to time, allow to stand for 3–5 minutes.				

\* Pre-cooked food

## Grilling

Place the grill rack onto the supplied glass plate. Use suitable heat-resistant crockery or place the food to be grilled directly on the grill grate.

It is not necessary to “preheat” the grill, as the grill generates radiant heat immediately.

To grill and grate, proceed as follows:

1. Press the **GRILL/COMBI** button. “G” appears in the display.
  2. Set the desired grilling time between 10 seconds and 60 minutes with the rotary knob.
  3. Press the **INSTANT/START** button to start.
- We recommend turning the food (e. g. meat, sausage) after about half the time.

Food/Dish	Quantity	Time approx. min.	Cover
Toast gratinated with cheese	2–3 slices	3–4	no
Soups au gratin, e. g. onion soup	2–3 cups	10–15	no

## Combination of Microwave and Grill Mode

With this programme selection, the microwave and grill work alternately within the set time.

1. Select the desired combination by pressing the **GRILL/COMBI** button several times.

Code	Microwave	Grill
Г.1	30%	70%
Г.2	55%	45%

2. Set the desired cooking time between 10 seconds and 60 minutes with the rotary knob.
3. Press the **INSTANT/START** button.

### Tips for combined operation

If you are preparing food in combined microwave/grill mode, please note the following:

For large, thick food, such as roast pork, the microwave time is correspondingly longer than for small, flat food. **However, the opposite is true for grilled food. The closer the food is to the grill, the quicker it will brown.** This means that if you prepare large roasts in combi mode, the grilling time may be shorter than for smaller roasts.

## Automatic Programmes

With the automatic programme, you can have certain quantities of food cooked automatically. To do this, proceed as follows:

1. Turn the control knob clockwise and select the desired automatic programme. Please refer to the table below for the possible settings.
2. Once you have selected the automatic programme, press the **INSTANT/START** button. Now set the weight with the rotary knob.
3. Press the **INSTANT/START** button to start the programme.

### Automatic Programmes Table

Code	Function	Quantity	Time in Minutes
Г.1	Rice	0.1 kg	18:00
		0.2 kg	24:00
		0.3 kg	27:00
Г.2	Meat	0.15 kg	3:00
		0.3 kg	4:30
		0.45 kg	6:30
		0.6 kg	8:30
Г.3	Vegetables	0.2 kg	3:30
		0.3 kg	4:30
		0.4 kg	5:30
		0.5 kg	6:30
		0.6 kg	7:30
		0.7 kg	8:30
Г.4	Popcorn	0.1 kg	3:00
		0.2 kg	3:00
Г.5	Beverages	1 cup	1:40
		2 cups	3:00
Г.6	Potatoes	0.45 kg	8:00
		0.65 kg	18:00

Code	Function	Quantity	Time in Minutes
R. 7	Pizza (Warming up)	0.2 kg	1:30
		0.3 kg	3:00
		0.4 kg	4:00
R. 8	Fish	0.2 kg	3:00
		0.3 kg	4:20
		0.4 kg	5:40
		0.5 kg	7:00
		0.6 kg	8:20
		0.7 kg	9:40

### Defrosting

- The power of the microwave is 40 % (280 W) when defrosting.
- As the microwaves always penetrate the food from the outside in, larger pieces cannot be defrosted to the centre. The outer layers could already be cooked.
- Turn food such as meat, sausage and bread once after about half the defrosting time. Close the door and press the **INSTANT / START** button to continue.
- After the defrosting programme, an equalisation time must be scheduled. This is a standing time during which the temperature is equalised by heat conduction from the outside (defrosted) to the inside (frozen). During the equalisation time, you can leave the food in the appliance switched off or outside the appliance. The equalisation time is at least as long as the defrosting time in the microwave. It depends on the nature of the food.
- You can shorten the equalisation time by, for example, cutting small pieces of meat apart after the defrosting time or crumbling the remaining ice core of minced meat. For sliced bread or cold cuts, separate the slices during the equalisation time.
- Defrost the fruit in a bowl with a lid. After about half the defrosting time, carefully stir the fruit once.
- Cakes or tarts with a chocolate coating are not suitable for defrosting in the microwave.
- Defrosted food should be eaten as soon as possible, it is not advisable to put it back in the fridge and freeze it again.

There are two options for defrosting frozen food:

- Select **4 0 P** with the **MICRO POWER** button. Set the desired defrosting time with the rotary knob.
- To use the defrosting programme, proceed as follows:
  1. Determine the weight of the food.
  2. Remove the food from its packaging. If it is difficult to remove from the packaging, defrost it for 30 seconds at maximum microwave power (see 'Quick Start').
  3. Place the defrosted food on a plate (fruit in a bowl). Place the meat on an upturned saucer so that the meat juices can drip off. This should not be used under any circumstances and should not come into contact with other food.
  4. Press the **DEFROST** button repeatedly to select one of the defrosting programmes:

Food	Defrosting Programme	Weight	Defrosting Time
Meat	d. 1	0.1–2.0 kg	2:30–52:52
Poultry	d. 2	0.2–3.0 kg	5:00–66:25
Fish	d. 3	0.1–0.9 kg	2:34–23:04

5. Set the desired weight with the rotary knob.
6. Press the **INSTANT / START** button to start.

### Cooking in Several Steps

You can set the programmes so that up to 4 different functions are carried out in succession.

Let's assume you select the following programmes:

Microwave



Grill

1. Select the 1st function:  
Select the desired microwave power with the **MICRO POWER** button by pressing it several times.
2. Set the desired cooking time between 10 seconds and 60 minutes with the rotary knob.
3. Select the 2nd function:  
Press the **GRILL / COMBI** button. "5." appears in the display.
4. Set the desired grilling time between 10 seconds and 60 minutes with the rotary knob.
5. Press the **INSTANT / START** button to start the programme.
  - You will be notified of the programme change by an acoustic signal.
  - This function is not available for the automatic and defrost programmes.

### Special Functions

#### Automatic Start (Timer Function)

You can delay the start time by a maximum of 23 hours and 59 minutes.

- Set the time first! Otherwise you will not be able to use this function.
- The defrost function cannot be selected for automatic start. A quick start is not possible with this programme setting.

#### Example:

It is 10:45 am. You want to programme the microwave to work at 2:20 pm with maximum power for 7 ½ minutes. To start the microwave oven automatically, proceed as follows:

Step	Button	Display	
1	MICRO POWER	10 0 P	(Power)
2		7:30	(Cooking time)
3	Press and hold PRESET / CLOCK for 3 seconds	10:45	(Current time)
4		14:45	(Set hour)
5	PRESET / CLOCK	14:45	(Confirm hour)
6		14:20	(Set minutes)
7	PRESET / CLOCK	10:45	(Current time)

- The timer function is activated when the "Ⓢ" symbol flashes on the display. A long signal tone confirms the end of the settings.
- During this programmed setting, the function of the operating elements is blocked (except: **PRESET / CLOCK**, **STOP / CANCEL** and **INSTANT / START**).

- If you want to look at the start time again, press the **PRESET / CLOCK** button.
- If you want to deactivate the automatic start time, press the **STOP / CANCEL** button.
- The microwave oven will start operating at the preset time. A signal tone announces the start.
- If you want to start the programme early, press the **INSTANT / START** button. The programme starts with the previously selected settings.

**⚠ CAUTION: Fire Hazard!**

- Only operate the appliance under supervision!
- When cooking with a time delay, always set the time so that the appliance is under suitable supervision during operation.
- Do not operate the microwave oven when empty! If you remove the food prematurely, you must deactivate the programme by pressing the **STOP / CANCEL** button.

**Locking (Child Lock)**

- Press and hold the **STOP / CANCEL** button for 3 seconds to lock the appliance. You will hear a signal tone. Locking is indicated on the display with “FF”. The function of the operating elements is blocked.
- Press and hold the **STOP / CANCEL** button again for 3 seconds to cancel the lock. A signal tone sounds.

**Enquiry Function**

Pressing the **MICRO POWER** button during operation displays the operating mode for 1–2 seconds or the set power for microwave operation.

## Cleaning

**⚠ WARNING:**

Switch off the microwave oven and disconnect the mains plug.

**⚠ CAUTION:**

- Do not use a wire brush or other abrasive objects.
- Do not use harsh or abrasive cleaning agents.
- Do not use a metal scraper to clean the viewing window. The surface could be scratched and the glass may break

**Interior**

- Keep the inside of the oven clean. Splashes and spillages on the oven walls can be removed with a damp cloth. If the oven is very dirty, a mild cleaning agent can also be used.
- Wipe the inside and outside of the viewing window with a damp cloth. Regularly remove splashes and stains from spilled liquids.

**Outer Walls**

- The outer walls of the housing should only be cleaned with a damp cloth. Make sure that no water gets into the housing openings and thus into the inside of the appliance.
- To clean the control panel, open the microwave oven door beforehand to avoid accidentally switching on the appliance.

**Accessories**

Clean the grill grate after each use in hot dishwasher with a little washing-up liquid.

**Odour**

Does the inside of the microwave oven smell unpleasant?

Place a microwave-safe bowl with water and lemon juice in the oven. Heat the mixture for approx. 5 minutes. Then wipe out the interior with a soft cloth.

**Oven Light**

To replace the oven light, please contact a specialist workshop near you.

## Troubleshooting

Problem	Possible Cause	Remedy
Your radio or TV reception is disrupted when the microwave is working.	The electromagnetic fields of this appliance can affect the image and sound of specific frequencies.	This is normal and not a fault. Move the appliances further apart.
The appliance is not receiving power and the display is black.	Faulty mains socket	Try a different socket.
		Check the house fuse.
“•” flashes on the display.	There has been a power failure.	Reset the time.
The appliance does not start. The display shows something other than the current time.	The door was not closed properly.	Check whether food residues or foreign objects are stuck in the door.
	The <b>INSTANT / START</b> button was not pressed after programme selection.	Press the <b>INSTANT / START</b> button to start or continue the process. Cancel the programme with the <b>STOP / CANCEL</b> button.

Problem	Possible Cause	Remedy
All controls are blocked.	The childproof lock is activated. The display shows "FF".	Press and hold the <b>STOP/CANCEL</b> button for 3 seconds to cancel the lock. You will hear a signal tone.
	The current time is shown on the display. The "⊙" symbol flashes.	An automatic start mode is programmed. Press the <b>PRESET/CLOCK</b> button to see the start time. To cancel the programme, press the <b>STOP/CANCEL</b> button.
Abnormal noises can be heard during microwave operation. You see sparks in the cooking cabinet.	The cookware contains metal.	<b>Stop the programme immediately!</b> Replace the crockery. Please refer to the chapter "Suitable Microwave Crockery".
Operation is cancelled for no apparent reason.	The appliance is defective.	Please contact our service department.

## Technical Data

Model:.....PC-MWG 1319  
 Rated voltage/frequency:..... 230 V~, 50 Hz  
 Rated power output:  
   Microwave: ..... 700 W  
   Grill: ..... 800 W  
 Rated input power microwave: ..... 1150 W  
 Microwave frequency: ..... 2450 MHz  
 Power consumption in standby mode: ..... ≤0.8 W  
 Cooking chamber volume: ..... ca. 20 litres  
 Protection class: ..... I  
 Net weight: ..... ca. 10.7 kg

The right to make technical and design modifications in the course of continuous product development remains reserved.

This appliance has been tested according to all applicable, current CE directives and built according to the latest safety regulations.

## Disposal

### Meaning of the "Dustbin" Symbol



Protect our environment: do not dispose of electrical equipment in the domestic waste.

Please return any electrical equipment that you will no longer use to the collection points provided for their disposal.

This helps avoid the potential effects of incorrect disposal on the environment and human health.

This will contribute to the recycling and other forms of re-utilisation of electrical and electronic equipment.

Information concerning where the equipment can be disposed of can be obtained from your local authority. Your dealer and contractual partner is also obliged to take back the old appliance free of charge.

## BELANGRIJK:

Lees eerst de apart bijgevoegde veiligheidsinstructies.

### Gebruiksaanwijzing

Dank u voor het kiezen van ons product. Wij hopen dat u het gebruik van het apparaat zult genieten.

Lees de gebruiksaanwijzing en de apart bijgevoegde veiligheidsinstructies zorgvuldig door voordat u dit apparaat in gebruik neemt. Bewaar deze documenten, inclusief het garantiebewijs, de kassabon en, indien mogelijk, de doos met de binnenverpakking op een veilige plaats. Als u het apparaat aan een derde doorgeeft, voeg dan altijd alle relevante documenten bij.

#### Symbolen in deze gebruiksaanwijzing

Belangrijke aanwijzingen voor uw veiligheid zijn speciaal gekenmerkt. Neem deze aanwijzingen strikt in acht om ongevallen en schade aan het apparaat te vermijden:

#### **WAARSCHUWING:**

Waarschuwt voor gevaren voor uw gezondheid en toont mogelijk letsel risico's.

#### **LET OP:**

Wijst op mogelijke gevaren voor het apparaat of andere voorwerpen.

### Inhoud

Overzicht van de bedieningselementen.....	3
Labels en symbolen op het apparaat .....	23
Waarschuwingen voor het gebruik van het apparaat.....	24
Overzicht van de bedieningselementen /	
Omvang van de levering .....	24
Toetsen en regelaars op het bedieningspaneel .....	24
Opmerkingen over de grill- en combistand .....	25
Geschikt magnetrongerei .....	25
Opmerkingen over de functie en het gebruik van het apparaat.....	25
Wetenswaardigheden over de werking van de magnetron .....	25
Opmerkingen over de werking van dit apparaat.....	25
In gebruik nemen .....	25
Installatie-instructies .....	25
Vorbereiding .....	25
Tijd instellen .....	26
Bediening van de magnetron .....	26
Kookproces onderbreken of annuleren.....	26
Snel starten.....	26
Verwarmen .....	26
Tabel opwarmen .....	26
Koken .....	27
Praktische tips voor koken .....	27
Kooktafel.....	27
Grillen .....	28
Combinatie van magnetron- en grillstand .....	28
Tips voor gecombineerde werking .....	28
Automatische programma's .....	28
Tabel met automatische programma's.....	28
Ontdooien .....	29
Koken in verschillende stappen .....	29
Speciale functies.....	29

Automatische start (timerfunctie) .....	29
Vergrendelen (kinderslot) .....	30
Opvraagfunctie .....	30
<b>Reiniging.....</b>	<b>30</b>
Interieur.....	30
Buitenwanden.....	30
Accessoires .....	30
Geur .....	30
Ovenlampje .....	30
<b>Problemen oplossen .....</b>	<b>30</b>
<b>Technische gegevens.....</b>	<b>31</b>
<b>Verwijdering.....</b>	<b>31</b>
Betekenis van het symbool "vuilnisemmer" .....	31

## Labels en symbolen op het apparaat

### **WARNING**

- 1: MICROWAVE AND HIGH VOLTAGE INSIDE. BE SURE NOT TO REMOVE THE ENCLOSURE.
- 2: THIS APPLIANCE IS EQUIPPED WITH A GROUNDED PLUG FOR YOUR PROTECTION AGAINST POSSIBLE SHOCK HAZARDS AND SHOULD BE CONNECTED TO A PROPERLY GROUNDED OUTLET.
- 3: THIS DEVICE IS TO BE SERVICED ONLY BY PROPERLY QUALIFIED SERVICE PERSONNEL.
- 4: DISCONNECT POWER PLUG BEFORE SERVICING. REMOVAL OF THE ENCLOSURE WITH PRODUCT ENERGIZED COULD EXPOSE SERVICEMEN TO HAZARDOUS HIGH VOLTAGE POTENTIAL.

**WARNING**  
MICROWAVE ENERGY DO NOT REMOVE THIS COVER

### Vertaling:

#### **Waarschuwing**

- 1: Dit apparaat genereert hoogspanning en microgolven. Verwijder nooit de behuizing.
- 2: Dit apparaat is voor uw veiligheid uitgerust met een geaarde stekker om u te beschermen tegen elektrische schokken en moet

daarom worden aangesloten op een geaard stopcontact.

3: Dit apparaat mag alleen worden onderhouden door gekwalificeerd personeel.

4: Trek de stekker uit het stopcontact voordat u onderhoudswerkzaamheden uitvoert. Het verwijderen van de behuizing met de stekker in het stopcontact kan onderhoudspersoneel blootstellen aan gevaarlijke hoge spanning.

**Waarschuwing!**  
Microgolfenergie! Verwijder dit deksel niet!

### Waarschuwingen voor het gebruik van het apparaat

#### WAARSCHUWING:

- Plaats de magnetron niet in een kast.
- Gebruik de magnetron **nooit** als deze leeg is!
- Alleen serviesgoed dat geschikt is voor gebruik in magnetrons mag gebruikt worden. Neem de aanwijzingen in het hoofdstuk "Geschikt magnetrongerei" in acht.
- Metalen containers voor eten en drinken zijn niet toegestaan bij het opwarmen van voedsel in het apparaat.
- De magnetron is bedoeld voor het verwarmen van voedsel en dranken. Het drogen van voedsel of kleding en het opwarmen van warmtekussens, pantoffels, sponzen, vochtige doeken en dergelijke kan leiden tot risico op letsel, ontsteking of brand.
- De magnetron is **niet** bedoeld voor het verwarmen/opwarmen van **levende dieren**.
- Verwarm geen vloeistoffen of andere voedingsmiddelen in gesloten containers. **Explosiegevaar!**
- De inhoud van zuigflessen en potjes babyvoeding moet voor consumptie worden geroerd of geschud en de temperatuur moet worden gecontroleerd om brandwonden te voorkomen.
- Voedsel met een schaal of huid, zoals eieren, worst, verzegelde glazen potten, enz. mogen niet in het apparaat worden verwarmd.
- Gebruik ovenwanten of keukenhandschoenen bij het verwijderen van containers. **Gevaar voor brandwonden!**
- Maak de magnetronoven regelmatig schoon en verwijder voedselresten van de binnenkant.

#### WAARSCHUWING: Kookvertraging!

- Bij het koken, vooral bij het opnieuw opwarmen van vloeistoffen (water), kan het gebeuren dat de kooktemperatuur wordt bereikt, maar dat de typische dampbellen nog niet opstijgen. De vloeistof kookt ongelijkmatig. Deze zogenaamde kookvertraging kan leiden tot de plotselinge vorming van dampbellen en dus tot overkoken wanneer de container wordt verwijderd door deze voorzichtig te schudden. **Verbrandingsgevaar!**
- Voor een gelijkmatige kook plaatst u een glazen staaf of een vergelijkbaar niet-metalen voorwerp in de container.

#### LET OP:

- Verwijder geen gemonteerde onderdelen van de kookkast en de binnenkant van de deur!

#### LET OP:

- Verwijder de plastic folies aan de binnenkant van de deur niet!

### Overzicht van de bedieningselementen / Omvang van de levering

- 1 Beeldscherm
- 2 Bedieningspaneel
- 3 Draaiknop
- 4 Deuropener
- 5 Aandrijfas
- 6 Geleidering
- 7 Roterende glasplaat
- 8 Grillverwarming
- 9 Grillrooster
- 10 Deurvergrendeling
- 11 Kijkvenster
- 12 Mica plaat

### Toetsen en regelaars op het bedieningspaneel

#### Micro Power

Magnetron: Selectie van de vermogensniveaus van de magnetron

#### Defrost

Ontdooien: In combinatie met de draaiknop voor ontdooien op gewicht

#### Stop/Cancel

Resetten: Eenmaal indrukken om het ingevoerde programma te annuleren

Stop: Druk eenmaal om het kookproces te stoppen

Wissen: Druk tweemaal om het programma te wissen

Kinderslot: Druk 3 seconden op de toets om het bedieningspaneel te vergrendelen (kinderslot) of weer te ontgrendelen

#### Grill/Combi

Grill: Voor grillen en gratineren

Combinaties: Grill en magnetron werken afwisselend

#### Preset/Clock

Klok: In combinatie met de draaiknop om de tijd in te stellen

Timer: In combinatie met de draaiknop voor het instellen van de timer

#### Instant/Start

- Snel starten van de magnetron (altijd 60 seconden bij 100% vermogen)
- Start het programma
- Verlenging van de bereidingstijd met 10, 30 of 60 seconden tijdens het gebruik, afhankelijk van de ingestelde bereidingstijd (behalve voor ontdooiprogramma's en automatische programma's)
- Bevestiging van een invoer

#### Auto Cooking | Time/Weight

Draaiknop: Voor het instellen van de tijd, de kooktijd van de automatische programma's of de gewichtswaarden

### Opmerkingen over de grill- en combistand

- Omdat in de grill- en combistand stralingswarmte wordt gebruikt, mag alleen hittebestendig serviesgoed worden gebruikt. Plastic containers zijn **niet** geschikt.
- Het gebruik van metalen of aluminium serviesgoed is alleen toegestaan voor de grillstand, maar niet voor de combistand of de magnetronstand.
- Plaats niets op de bovenkant van het apparaat! De behuizing wordt heet! Laat de ventilatiesleuven altijd vrij!
- Gebruik het grillrooster om het voedsel dicht bij het verwarmings-element te brengen.

### Geschikt magnetrongerei

- Een ideaal materiaal voor gebruik in de magnetron is transparant, zodat de microgolfstraling het voedsel gelijkmatig kan verwarmen.
- Ronde/ovale kommen en borden zijn geschikter dan vierkante, omdat het voedsel in de hoeken zou kunnen overkoken.

**△ LET OP:**

**Explosiegevaar** door goed afgesloten kookgerei.

- Open afgesloten containers voor het koken of opwarmen.
- Prik de plastic beschermfolie een paar keer in met een vork.

**△ LET OP: Risico op vonken en brand!**

- Microgolfstraling kan niet door metaal dringen. Gebruik daarom geen metalen containers of borden of het meegeleverde grillrooster.
- Gebruik geen papieren bakjes van gerecycled materiaal, omdat deze kleine hoeveelheden metaal kunnen bevatten, wat kan leiden tot vonken of brand.

De onderstaande lijst maakt het gemakkelijker voor u om geschikte magnetronschalen te kiezen:

Materiaal	Geschikt voor		
	Magnetron	Grill	Combinatie *
Hittebestendige glazen container	ja	ja	ja
Niet-hittebestendige glazen container	nee	nee	nee
Hittebestendige keramische container / plaat	ja	ja	ja
Magnetronbestendige plastic container	ja	nee	nee
Keukenpapier	nee	nee	nee
Metalen of aluminium keukengerei	nee	ja	nee
Grillrooster	nee	ja	nee
Aluminiumfolie en container van folie	nee	ja	nee

\* Combinaties van magnetron met grill

### Opmerkingen over de functie en het gebruik van het apparaat

#### Wetenswaardigheden over de werking van de magnetron

- Uw apparaat werkt met microgolfstraling, die waterdeeltjes in voedsel in zeer korte tijd verwarmt. Er is geen warmtestraling en dus nauwelijks bruinkleuring.

- Verwarm alleen voedsel met dit apparaat.
- Het apparaat is niet geschikt voor bakken in drijvend vet.
- Verwarm slechts 1–2 porties tegelijk. Anders verliest het apparaat aan efficiëntie.
- Magnetrons leveren onmiddellijk volledige energie. Voorverwarmen is dus niet nodig.
- Laat het apparaat nooit leeg draaien in de magnetronstand.
- De magnetron vervangt uw conventionele kookplaat niet. Hij wordt voornamelijk gebruikt voor:
  - Het ontdooien van bevroren / diepgevroren voedsel.
  - Het snel verwarmen / opwarmen van voedsel of dranken.
  - Het koken van voedsel.

### Opmerkingen over de werking van dit apparaat

- Uw keuze door op de toetsen te drukken wordt bevestigd door een geluidssignaal. Als dit niet het geval is, hebt u de toets niet goed ingedrukt of een verkeerde keuze gemaakt.
- Als een programma is geselecteerd en de **INSTANT/START** toets niet binnen 2 minuten wordt ingedrukt, wordt de instelling geannuleerd. De huidige tijd verschijnt opnieuw op het display.
- Na het starten van een programma wordt de resterende tijd weergegeven. Het aftellen begint.
- Er klinken 3 signalen om het einde van een programma aan te geven. Op het display verschijnt "E n d". Het apparaat schakelt vervolgens automatisch uit. Deze pieptonen worden om de 3 minuten herhaald totdat u de deur hebt geopend of op de **STOP/CANCEL** toets hebt gedrukt.
- De verlichting in de oven brandt permanent. Sluit de deur om de verlichting uit te schakelen.

### In gebruik nemen

#### Installatie-instructies

- Plaats het apparaat met de achterkant tegen een muur.
- Houd de volgende veiligheidsafstanden aan:
  - 10 cm aan de achterkant
  - 10 cm aan beide zijkanten
  - 30 cm aan de bovenkant van de magnetron
- Om te voorkomen dat andere apparaten gestoord worden door de werking, mag u de magnetron niet in de onmiddellijke nabijheid van andere elektronische apparaten plaatsen

#### Vorbereiding

1. Druk op de deuropener om de deur van de magnetron te openen. De deur zwaait open.
2. Verwijder alle accessoires in het kookcompartiment en pak ze uit.

**△ LET OP:**

- Verwijder geen gemonteerde onderdelen uit de kookkast of van de binnenkant van de deur!
- De mica plaat (12) maakt ook deel uit van het apparaat en mag niet verwijderd worden. Het beschermt de elektronische component die zich hierachter bevindt tegen vuil.

3. Indien nog niet gedaan: Plaats de aandrijfas op het midden van de bodem in de oven.
4. Plaats de geleidering in het midden.
5. Plaats de roterende glasplaat op een zodanige wijze dat de lagere uitsparingen op het midden van de aandrijfas vergrendelen.
6. Controleer het apparaat op zichtbare schade, vooral rond de deur. Bij beschadiging mag het apparaat in geen geval in gebruik worden genomen.

7. Controleer of de netspanning die u wilt gebruiken overeenkomt met die van het apparaat. U vindt de relevante informatie op het typeplaatje.
  8. Steek de stekker in een correct geïnstalleerd geaard stopcontact. Zodra het apparaat op het lichtnet is aangesloten, lichten alle segmenten driemaal op. Vervolgens klinkt er een signaal en op het display knippert “:”.
- Als er productie- of olieresten op de behuizing of het verwarmings-element zitten, kan er aanvankelijk rook of geur ontstaan.
- Dit is een normaal proces dat na herhaald gebruik niet meer optreedt.
- Wij adviseren u om als volgt te werk te gaan:
- Start het apparaat op in de grillfunctie. Laat het apparaat een paar keer zonder voedsel door deze functie lopen.
  - Zorg voor voldoende ventilatie.

### Tijd instellen

1. Druk eenmaal op de **PRESET/CLOCK** toets. Het kloksymbool “⌚” verschijnt op het display en de uren beginnen te knippen.
2. Stel het gewenste uur in met de draaiknop.
3. Bevestig uw instelling met de **PRESET/CLOCK** toets.
4. Stel de gewenste minuten in met de draaiknop.
5. Druk nogmaals op de **PRESET/CLOCK** toets. De tijd is nu ingesteld. Het scheidingsteken voor de digitale tijdweergave “:” knippert op het display. Het symbool “⌚” brandt continu.

### Bediening van de magnetron

1. Plaats het op te warmen voedsel in geschikt servies.
2. Open de deur en zet de schaal in het midden op de glazen schotel. Sluit de deur. (Om veiligheidsredenen werkt het apparaat alleen met de deur stevig gesloten.)
3. Selecteer het gewenste magnetronvermogen door één of meerdere keren op de **MICRO POWER** toets te drukken.

Vermogen in het display zoals geselecteerd in %	Vermogen in watt (ong.)	Toepassingsgebied
100 P	700	Snel verwarmen
80 P	560	Koken
60 P	420	Suddereren
40 P	280	Bevroren voedsel ontdooien
20 P	140	Kaas smelten enz.

4. Stel de gewenste kooktijd in tussen 10 seconden en 60 minuten met de draaiknop.
  5. Druk op de **INSTANT/START** toets om te starten. De kooktijd hangt af van de hoeveelheid en de consistentie van de inhoud. Met een beetje oefening leert u snel de kooktijd in te schatten.
- Elke extra druk op de **INSTANT/START** toets verlengt de kooktijd.
- Tot 5 minuten met 10 seconden.
  - Van 5 minuten tot 10 minuten met 30 seconden.
  - Van 10 minuten met 60 seconden.
- Na het starten kan de inschakeltijd ook worden verhoogd of verlaagd met de draaiknop.
- Koken in de magnetron gaat veel sneller dan in de oven. Als u niet zeker bent, stel de kooktijd dan laag in en herhaal het kookproces indien nodig.
- **Opmerking:** Plaats een deksel op het voedsel als u het apparaat alleen in de magnetronstand gebruikt.

### Kookproces onderbreken of annuleren

- Als u het kookproces wilt onderbreken, drukt u eenmaal op de toets **STOP/CANCEL** of opent u gewoon de deur.
- Als u wilt doorgaan met koken, sluit u de deur en drukt u nogmaals op de **INSTANT/START** toets.
- Om het proces volledig te annuleren, drukt u twee keer op de **STOP/CANCEL** toets. Hierdoor worden alle instellingen gereset.

### Snel starten

Wilt u voedsel of een drankje kort opwarmen op maximaal magnetronvermogen?

Start de magnetron door direct op de **INSTANT/START** toets te drukken. Het kookproces begint onmiddellijk en bij elke volgende druk op de toets wordt de kooktijd met 10, 30 of 60 seconden verlengd (zie hoofdstuk “Bediening van de magnetron”).

Het vermogen van de magnetron is 100 %.

### Verwarmen

Opwarmen en verwarmen is een bijzonder sterk punt van de magnetron. Koelkastkoude vloeistoffen en voedsel kunnen gemakkelijk op kamer- of eettemperatuur worden gebracht zonder dat u veel potten en pannen hoeft te gebruiken.

De opwarmtijden in de volgende tabel zijn slechts richtlijnen, omdat de tijd sterk afhangt van de begintemperatuur en de samenstelling van het voedsel. Het is daarom aan te raden om af en toe te controleren of het gerecht warm genoeg is.

### Tabel opwarmen

Voedsel/Gerecht	Hoeveelheid	Vermogen in %	Tijd ong. in minuten	Dek af
<b>Vloeistoffen</b>				
1 kop	150g	100 P	0,5–1	nee
0,5l	500g	100 P	3,5–5	nee
0,75l	750g	100 P	5–7	nee
<b>Tip:</b> Plaats een glazen staaf of vergelijkbaar product (geen metaal) in het vat om vertraagd koken te voorkomen. Goed roeren voor het drinken.				
<b>Gescheiden maaltijden</b>				
Schnitzel + aardappelen en groenten	450g	100 P	2,5–3,5	ja
Goulash met noedels	450g	100 P	2–2,5	ja
Vlees + knoedel en saus	450g	100 P	2,5–3,5	ja
<b>Tip:</b> Vooraf licht bevochtigen, af en toe roeren.				
<b>Vlees</b>				
Schnitzel, bedekt met paneermeel	200g	100 P	1–2	nee
Gehaktballetjes, 4 in totaal	500g	100 P	3–4	nee
Joint	250g	100 P	2–3	nee
<b>Tip:</b> Bestrijk met olie zodat het paneermeel of de korst niet zacht wordt.				

Voedsel/Gerecht	Hoeveelheid	Vermogen in %	Tijd ong. in minuten	Dek af
<b>Gevogelte</b>				
Halve kip	450g	100 P	3,5-5	nee
Kip fricassee	400g	100 P	3-4,5	ja
<b>Tip:</b> Bestrijk met olie, roer af en toe.				
<b>Extra's</b>				
Noedels, rijst				
1 portie	150g	100 P	1-2	ja
2 porties	300g	100 P	2,5-3,5	ja
Aardappelen	500g	100 P	3-4	ja
<b>Tip:</b> Vooraf licht bevochtigen.				
<b>Soepen/Sauzen</b>				
Heldere soep, 1 bord	250g	100 P	1-1,5	ja
Soep met garnituur	250g	100 P	1,5-2	ja
Saus	250g	100 P	1-2	ja
<b>Babyvoeding</b>				
Melk	100ml	50 P	0,5-1	nee
Puree	200g	50 P	1-1,5	nee
<b>Tip:</b> Goed schudden of roeren. Controleer de temperatuur!				

## Koken

### Praktische tips voor koken

Volg de richtwaarden in de kooktabel en de recepten. Houd het kookproces in de gaten tot u veel geoefend hebt.

U kunt de toestel deur op elk moment openen. Het apparaat schakelt automatisch uit.

Het werkt pas weer als de deur gesloten is en de **INSTANT/START** toets opnieuw is ingedrukt.

Voedsel uit de koelkast heeft een iets langere bereidingstijd nodig dan voedsel op kamertemperatuur.

Hoe compacter een gerecht is, hoe langer de bereidingstijd. Een groter stuk vlees zal bijvoorbeeld langer nodig hebben om gaar te worden dan gesneden vlees van dezelfde hoeveelheid. Het is aan te raden om grotere hoeveelheden te koken op maximaal vermogen en verder te koken op gemiddeld vermogen voor een gelijkmatige garing.

Plat voedsel is sneller gaar dan hoog voedsel, dus spreid het voedsel zo plat mogelijk. Leg dunnere stukken, bijvoorbeeld kippendijen of visfilets, aan de binnenkant of laat ze overlappen.

Kleinere hoeveelheden zijn sneller gaar dan grote. De vuistregel is:

**Dubbele hoeveelheid = bijna dubbele tijd  
De helft van de hoeveelheid = de helft van de tijd**

Als je geen geschikte tijd voor een gerecht kunt vinden, geldt de volgende regel:

**ong. 1 minuut kooktijd per 100 g**

Al het voedsel dat op de kookplaat is afgedekt, moet ook in de magnetron afgedekt zijn.

Een deksel voorkomt dat het voedsel uitdroogt. Een omgekeerd bord, perkamentpapier of magnetronfolie zijn geschikt om af te dekken. Kook voedsel dat een korstje nodig heeft onafgedekt.

### Kooktabel

Voedsel/Gerecht	Hoeveelheid	Vermogen in %	Tijd ong. in minuten	Dek af
<b>Groenten</b>				
Aubergines	500g	80 P	7-10	ja
Bloemkool	500g	80 P	13-15	ja
Broccoli	500g	80 P	6-9	ja
Witlof	500g	80 P	6-7	ja
Erwten	500g	80 P	6-7	ja
Venkel	500g	80 P	8-11	ja
Groene bonen	300g	80 P	13-15	ja
Aardappelen	500g	80 P	9-12	ja
Koolraap	500g	80 P	8-10	ja
Prei	500g	80 P	7-9	ja
Maïskolf	250g	80 P	7-9	ja
Wortelen	500g	80 P	8-10	ja
Paprika	500g	80 P	6-9	ja
Spruitjes	300g	80 P	7-10	ja
Asperges	300g	80 P	6-9	ja
Tomaten	500g	80 P	6-7	ja
Courgettes	500g	80 P	9-10	ja
<b>Tip:</b> Snijd de groenten in kleine stukjes en kook ze met 2-3 eetlepels vocht, roer af en toe, kook nog 3-5 minuten en breng op smaak vlak voor het opdienen.				
<b>Fruit</b>				
Gestoomde appel, peer	500g	80 P	5-8	ja
Pruimenjam	250g	80 P	4-6	nee
4 gebakken appels	500g	80 P	7-9	ja
<b>Tip:</b> Voeg 125 ml water toe. Citroensap voorkomt dat het fruit van kleur verandert. Laat nog 3-5 minuten koken.				
<b>Vlees*</b>				
Vlees met saus	400g	80 P	10-12	ja
Goulash, gestoomde reepjes vlees	500g	80 P	10-15	ja
Roulade van rundvlees	250g	80 P	7-8	ja
<b>Tip:</b> Af en toe roeren, 3-5 minuten laten staan.				
<b>Gevogelte*</b>				
Kipfricassee	250g	80 P	6-7	ja
Gevogelte soep	200g	80 P	5-6	ja
<b>Tip:</b> Af en toe roeren, 3-5 minuten laten staan.				

Voedsel/Gerecht	Hoeveelheid	Vermogen in %	Tijd ong. in minuten	Dek af
<b>Vis</b>				
Visfilet	300g	BOP	7-8	ja
	400g	BOP	8-9	ja
<b>Tip:</b> Halverwege keren, 3-5 minuten laten doorkoken.				
<b>Groenten ontdoeien en koken</b>				
Appel en rode kool	450g	BOP	14-16	ja
Bladspinazie	300g	BOP	11-13	ja
Bloemkool	200g	BOP	7-9	ja
Sperziebonen	200g	BOP	8-10	ja
Broccoli	300g	BOP	8-9	ja
Erwten	300g	BOP	7-8	ja
Koolrabi	300g	BOP	13-15	ja
Prei	200g	BOP	10-11	ja
Maïs	200g	BOP	4-6	ja
Wortelen	200g	BOP	5-6	ja
Spruitjes	300g	BOP	7-8	ja
Spinazie	450g	BOP	12-13	ja
	600g	BOP	15-17	ja
<b>Tip:</b> Kook in 1-2 eetlepels vocht, roer af en toe of verdeel voorzichtig in stukjes. Kook nog 2-3 minuten en breng op smaak vlak voor het opdienen.				
<b>Soepen/Stoofpotjes*</b>				
Stoofpot	500g	BOP	13-15	ja
Soep met garnering	300g	BOP	7-18	ja
Crèmesoep	500g	BOP	13-15	ja
<b>Tip:</b> Af en toe roeren, 3-5 minuten laten staan.				

\* Voorgekookt voedsel

### Grillen

Plaats het grillrooster op de bijgeleverde glasplaat. Gebruik geschikt hittebestendig servies of leg het te grillen voedsel direct op het grillrooster.

Het is niet nodig om de grill "voor te verwarmen", omdat de grill onmiddellijk stralingswarmte genereert.

Ga als volgt te werk om te grillen en te gratineren:

- Druk op de **GRILL/COMBI** toets. "E." verschijnt op het display.
  - Stel de gewenste grilltijd in tussen 10 seconden en 60 minuten met de draaiknop.
  - Druk op de **INSTANT/START** toets om te beginnen.
- Wij raden aan het voedsel (bijv. vlees, worst) na ongeveer de helft van de tijd om te draaien.

Voedsel/Gerecht	Hoeveelheid	Tijd ong. min.	Dek af
Met kaas gegratineerde toast	2-3 sneetjes	3-4	nee
Gegratineerde soepen, bijv. uiensoep	2-3 kopjes	10-15	nee

### Combinatie van magnetron- en grillstand

Met deze programmakeuze werken de magnetron en de grill afwisselend binnen de ingestelde tijd.

- Selecteer de gewenste combinatie door meerdere keren op de **GRILL/COMBI** toets te drukken.

Code	Magnetron	Grill
E.1	30%	70%
E.2	55%	45%

- Stel de gewenste bereidingstijd in tussen 10 seconden en 60 minuten met de draaiknop.
- Druk op de **INSTANT/START** toets.

#### Tips voor gecombineerde werking

Als u voedsel bereidt in de gecombineerde magnetron/grillstand, let dan op het volgende:

Voor groot, dik voedsel, zoals geroosterd varkensvlees, is de magnetrontijd overeenkomstig langer dan voor klein, plat voedsel. **Het omgekeerde geldt echter voor gegrild voedsel. Hoe dichter het voedsel bij de grill ligt, hoe sneller het bruin wordt.** Dit betekent dat als u groot gebrad bereidt in de combistand, de grilltijd korter kan zijn dan voor kleiner gebrad.

### Automatische programma's

Met het automatische programma kun je bepaalde hoeveelheden voedsel automatisch laten garen. Ga hiervoor als volgt te werk:

- Draai de bedieningsknop met de klok mee en selecteer het gewenste automatische programma. Raadpleeg de onderstaande tabel voor de mogelijke instellingen.
- Zodra je het automatische programma hebt gekozen, druk je op de **INSTANT/START** toets. Stel nu het gewicht in met de draaiknop.
- Druk op de **INSTANT/START** toets om het programma te starten.

Tabel met automatische programma's

Code	Programma	Hoeveelheid	Tijd in minuten
R.1	Rijst	0,1 kg	18:00
		0,2 kg	24:00
		0,3 kg	27:00
R.2	Vlees	0,15 kg	3:00
		0,3 kg	4:30
		0,45 kg	6:30
		0,6 kg	8:30
R.3	Groenten	0,2 kg	3:30
		0,3 kg	4:30
		0,4 kg	5:30
		0,5 kg	6:30
		0,6 kg	7:30
		0,7 kg	8:30
R.4	Popcorn	0,1 kg	3:00
		1 kop	1:40
		2 koppen	3:00

Code	Programma	Hoeveelheid	Tijd in minuten
R.5	Aardappelen	0,45 kg	8:00
		0,65 kg	18:00
R.7	Pizza (Opwarmen)	0,2 kg	1:30
		0,3 kg	3:00
		0,4 kg	4:00
R.8	Vis	0,2 kg	3:00
		0,3 kg	4:20
		0,4 kg	5:40
		0,5 kg	7:00
		0,6 kg	8:20
		0,7 kg	9:40

### Ontdooien

- Het vermogen van de magnetron is 40% (280 W) tijdens het ontdooien.
- Omdat de microgolven altijd van buiten naar binnen in het voedsel doordringen, kunnen grotere stukken niet tot het midden worden ontdooid. De buitenste lagen kunnen al gaar zijn.
- Draai voedsel zoals vlees, worst en brood één keer om na ongeveer de helft van de ontdooitijd. Sluit de deur en druk op de **INSTANT/START** toets om verder te gaan.
- Na het ontdooiprogramma moet een egalisatietijd worden ingepland. Dit is een tijd waarin de temperatuur door warmtegeleiding van buiten (ontdooid) naar binnen (bevroren) wordt geëgaliseerd. Tijdens de opwarmtijd kunt u het voedsel in het apparaat uitgeschakeld of buiten het apparaat laten staan. De egalisatietijd is minstens even lang als de ontdooitijd in de magnetron. Dit hangt af van de aard van het voedsel.
- U kunt de egalisatietijd verkorten door bijvoorbeeld kleine stukken vlees na de ontdooitijd uit elkaar te snijden of de resterende ijskern van gehakt te verkruiden. Voor gesneden brood of vleeswaren, haal de sneetjes uit elkaar tijdens de egalisatietijd.
- Ontdooi het fruit in een kom met deksel. Roer het fruit na ongeveer de helft van de ontdooitijd één keer voorzichtig om.
- Cakejes of taartjes met een chocoladel laag zijn niet geschikt voor ontdooien in de magnetron.
- Ontdooid voedsel moet zo snel mogelijk worden opgegeten, het is niet aan te raden om het terug te zetten in de koelkast en opnieuw in te vriezen.

Er zijn twee opties voor het ontdooien van bevroren voedsel:

- Selecteer **MP** met de **MICRO POWER** toets. Stel de gewenste ontdooitijd in met de draaiknop.
- Ga als volgt te werk om het ontdooiprogramma te gebruiken:
  1. Bepaal het gewicht van het voedsel.
  2. Haal het voedsel uit de verpakking. Als het moeilijk uit de verpakking te halen is, ontdooi het dan 30 seconden op maximaal magnetronvermogen (zie "Snel starten").
  3. Leg het ontdooid voedsel op een bord (fruit in een kom). Leg het vlees op een omgekeerd schoteltje zodat de vleessappen eraf kunnen druipen. Dit mag in geen geval gebruikt worden en mag niet in contact komen met ander voedsel.
  4. Druk herhaaldelijk op de **DEFROST** toets om een van de ontdooiprogramma's te selecteren:

Voedsel	Ontdooiprogramma	Gewicht	Ontdooitijd
Vlees	d.1	0,1–2,0 kg	2:30–52:52
Gevogelte	d.2	0,2–3,0 kg	5:00–66:25
Vis	d.3	0,1–0,9 kg	2:34–23:04

5. Stel het gewenste gewicht in met de draaiknop.
6. Druk op de **INSTANT/START** toets om te starten.

### Koken in verschillende stappen

Je kunt de programma's zo instellen dat tot 4 verschillende functies na elkaar worden uitgevoerd.

Stel dat u de volgende programma's selecteert:

Magnetron



Grill

1. Selecteer de 1e functie:  
Selecteer het gewenste magnetronvermogen met de **MICRO POWER** toets door er verschillende keren op te drukken.
2. Stel de gewenste bereidingstijd in tussen 10 seconden en 60 minuten met de draaiknop.
3. Selecteer de 2e functie:  
Druk op de **GRILL/COMBI** toets. "5." verschijnt op het display.
4. Stel de gewenste grilltijd in tussen 10 seconden en 60 minuten met de draaiknop.
5. Druk op de **INSTANT/START** toets om het programma te starten.
  - U wordt op de hoogte gebracht van de wijziging van het programma door een geluidssignaal.
  - Deze functie is niet beschikbaar voor de automatische en ontdooiprogramma's.

### Speciale functies

#### Automatische start (timerfunctie)

Je kunt de starttijd maximaal 23 uur en 59 minuten uitstellen.

- Stel de tijd eerst in! Anders kun je deze functie niet gebruiken.
- De ontdooifunctie kan niet worden geselecteerd voor automatische start. Een snelle start is niet mogelijk met deze programma-instelling.

#### Voorbeeld:

Het is 10:45 uur. U wilt de magnetron programmeren om te werken om 14:20 uur met maximaal vermogen gedurende 7 ½ minuten. Ga als volgt te werk om de magnetron automatisch te starten:

Stap	Toets	Display	
1	MICRO POWER	10:00	(Vermogen)
2		7:30	(Kooktijd)
3	PRESET/CLOCK 3 seconden ingedrukt houden	10:45	(Huidige tijd)
4		14:45	(Uur instellen)
5	PRESET/CLOCK	14:45	(Uur bevestigen)
6		14:20	(Minuten instellen)
7	PRESET/CLOCK	10:45	(Huidige tijd)

- De timerfunctie wordt geactiveerd wanneer het "Ⓞ"-symbool op het display knippert. Een lange signaaltoon bevestigt het einde van de instellingen.
- Tijdens deze geprogrammeerde instelling is de functie van de bedieningselementen geblokkeerd (behalve: **PRESET/CLOCK**, **STOP/CANCEL** en **INSTANT/START**).
- Als u de starttijd opnieuw wilt bekijken, drukt u op de **PRESET/CLOCK** toets.
- Als u de automatische starttijd wilt uitschakelen, drukt u op de **STOP/CANCEL** toets.
- De magnetron begint te werken op de vooraf ingestelde tijd. Een signaaltoon kondigt de start aan.
- Als u het programma eerder wilt starten, drukt u op de **INSTANT/START** toets. Het programma start met de eerder gekozen instellingen.

**⚠ LET OP: Brandgevaar!**

- Gebruik het apparaat alleen onder toezicht!
- Wanneer u kookt met een tijdvertraging, moet u de tijd altijd zo instellen dat het apparaat tijdens het gebruik onder geschikt toezicht staat.
- Gebruik de magnetronoven niet als deze leeg is! Als u het voedsel voortijdig verwijdert, moet u het programma deactiveren door op de **STOP/CANCEL** toets te drukken.

**Vergrendelen (kinderslot)**

- Houd de **STOP/CANCEL** toets 3 seconden ingedrukt om het apparaat te vergrendelen. U hoort een signaaltoon. De vergrendeling wordt op het display aangegeven met "FF". De functie van de bedieningselementen is geblokkeerd.
- Houd de **STOP/CANCEL** toets opnieuw 3 seconden ingedrukt om de vergrendeling op te heffen. Er klinkt een signaaltoon.

**Opvraagfunctie**

Als u tijdens het gebruik op de **MICRO POWER** toets drukt, wordt de bedrijfsmodus gedurende 1–2 seconden of het ingestelde vermogen voor magnetrongebruik weergegeven.

## Reiniging

**⚠ WAARSCHUWING:**

Schakel de magnetron uit en trek de stekker uit het stopcontact.

**⚠ LET OP:**

- Gebruik geen staalborstel of andere schurende voorwerpen.
- Gebruik geen agressieve of schurende schoonmaakmiddelen.
- Gebruik geen metalen schraper om het kijkvenster schoon te maken. Er kunnen krassen op het oppervlak komen en het glas kan breken.

**Interieur**

- Houd de binnenkant van de oven schoon. Spatten en morsen op de ovenwanden kunnen worden verwijderd met een vochtige doek. Als de oven erg vuil is, kunt u ook een mild schoonmaakmiddel gebruiken.
- Neem de binnen- en buitenkant van het kijkvenster af met een vochtige doek. Verwijder regelmatig spatten en vlekken van gemorste vloeistoffen.

**Buitenwanden**

- De buitenwanden van de behuizing mogen alleen worden gereinigd met een vochtige doek. Zorg ervoor dat er geen water in de openingen van de behuizing en dus in de binnenkant van het apparaat komt.
- Om het bedieningspaneel schoon te maken, moet u eerst de deur van de magnetron openen om te voorkomen dat u het apparaat per ongeluk inschakelt.

**Accessoires**

Reinig het grillrooster na elk gebruik in heet afwaswater met een beetje afwasmiddel.

**Geur**

Ruikt de binnenkant van de magnetron onaangenaam? Plaats een magnetronbestendige kom met water en citroensap in de oven. Verwarm het mengsel ong. 5 minuten. Neem daarna de binnenkant af met een zachte doek.

**Ovenlampje**

Neem voor het vervangen van het ovenlampje contact op met een gespecialiseerde werkplaats bij u in de buurt.

### Problemen oplossen

Probleem	Mogelijke oorzaak	Remedie
Uw radio- of tv-ontvangst wordt verstoord wanneer de magnetron werkt.	De elektromagnetische velden van dit apparaat kunnen het beeld en geluid van specifieke frequenties beïnvloeden.	Dit is normaal en geen storing. Zet de apparaten verder uit elkaar.
Het apparaat krijgt geen stroom en het display is zwart.	Defect stopcontact	Probeer een ander stopcontact.
		Controleer de zekering.
"•" knippert op het display.	Er is een stroomstoring geweest.	Stel de tijd opnieuw in.

Probleem	Mogelijke oorzaak	Remedie
Het apparaat start niet. Het display toont iets anders dan de huidige tijd.	De deur was niet goed gesloten.	Controleer of er etensresten of vreemde voorwerpen in de deur vastzitten.
	De <b>INSTANT/START</b> toets werd niet ingedrukt na de programmakeuze.	Druk op de <b>INSTANT/START</b> toets om het proces te starten of voort te zetten. Annuleer het programma met de <b>STOP/CANCEL</b> toets.
Alle bedieningselementen zijn geblokkeerd.	Het kinderslot is geactiveerd. Op het display staat "FF".	Houd de <b>STOP/CANCEL</b> toets 3 seconden ingedrukt om de blokkering op te heffen. Je hoort een signaaltoon.
	De huidige tijd wordt weergegeven op het display. Het symbool "☉" knippert.	Er is een automatische startmodus geprogrammeerd. Druk op de <b>PRESET/CLOCK</b> toets om de starttijd te zien. Druk op de <b>STOP/CANCEL</b> toets om het programma te annuleren.
U hoort abnormale geluiden tijdens het gebruik van de magnetron. U ziet vonken in de kookkast.	Het kookgerei bevat metaal.	<b>Stop het programma onmiddellijk!</b> Vervang het serviesgoed. Raadpleeg het hoofdstuk "Geschikt magnetrongerei".
De werking wordt geannuleerd zonder duidelijke reden.	Het apparaat is defect.	Neem contact op met onze serviceafdeling.

### Technische gegevens

Model:.....PC-MWG 1319  
 Nominale spanning / frequentie:..... 230 V~, 50 Hz  
 Uitgangsvermogen:  
 Magnetron: ..... 700 W  
 Grill: ..... 800 W  
 Nominaal opgenomen vermogen van de magnetron:..... 1150 W  
 Magnetronfrequentie:..... 2450 MHz  
 Stroomverbruik in stand-by modus:..... ≤0,8 W  
 Volume van de kookkamer: .....ong. 20 liter  
 Beschermingsklasse: ..... I  
 Nettogewicht: .....ong. 10,7 kg

Het recht om technische en ontwerpaanpassingen te maken in de loop van voortdurende productontwikkeling blijft voorbehouden.

Dit apparaat is getest volgens alle van toepassing zijnde, huidige CE-richtlijnen en gebouwd volgens de meest recente veiligheidsvoorschriften.

### Verwijdering

#### Betekenis van het symbool "vuilnisemmer"



Bescherm ons milieu, elektrische apparaten horen niet in het huisafval.

Maak voor het afvoeren van elektrische apparaten gebruik van de voorgeschreven verzamelpunten en geef daar de elektrische apparaten af die u niet meer gebruikt.

Daardoor helpt u de potentiële effecten te voorkomen die een verkeerde afvoer op het milieu en de menselijke gezondheid kunnen hebben.

Op deze wijze levert u uw bijdrage aan het hergebruik, de recycling en andere verwerkingsvormen voor oude elektronische en elektrische apparaten.

Voor informatie over verzamelpunten voor uw apparaten kunt u contact opnemen met uw gemeente of gemeenteadministratie. Uw dealer en contractpartner is bovendien verplicht het oude apparaat gratis terug te nemen.

## IMPORTANT :

Veillez à lire d'abord les instructions de sécurité jointes séparément.

### Mode d'emploi

Merci d'avoir choisi notre produit. Nous espérons que vous saurez profiter votre appareil.

Lisez très attentivement le mode d'emploi et les consignes de sécurité jointes séparément avant d'utiliser cet appareil. Conservez ces documents, y compris le certificat de garantie, le reçu et, si possible, la boîte avec l'emballage intérieur dans un endroit sûr. Si vous transmettez l'appareil à un tiers, joignez toujours tous les documents pertinents.

#### Symboles de ce mode d'emploi

Les informations importantes pour votre sécurité sont particulièrement indiquées. Veillez à bien respecter ces indications afin d'éviter tout risque d'accident ou d'endommagement de l'appareil :

#### AVERTISSEMENT :

Prévient des risques pour votre santé et des risques éventuels de blessure.

#### ATTENTION :

Indique les risques pour l'appareil ou tout autre appareil.

### Sommaire

Liste des différents éléments de commande .....	3
Signes et symboles sur l'appareil .....	32
Avertissements pour l'utilisation de l'appareil.....	33
Liste des différents éléments de commande /	
Contenu de la livraison .....	33
Boutons et contrôles du panneau de commande .....	33
Notes sur le mode gril et le mode combiné.....	34
Vaisselle adaptée aux fours à micro-ondes.....	34
Notes sur le fonctionnement et l'utilisation de l'appareil .....	34
Ce qu'il faut savoir sur le fonctionnement des micro-ondes.....	34
Notes sur le fonctionnement de cet appareil .....	34
Mise en service .....	35
Instructions d'installation .....	35
Préparation .....	35
Réglage de l'heure .....	35
Utilisation du four à micro-ondes .....	35
Interruption ou annulation de la cuisson .....	35
Démarrage rapide .....	36
Chauffer .....	36
Tableau de chauffe .....	36
Cuisson.....	36
Conseils pratiques pour la cuisson .....	36
Table de cuisson.....	37
Griller.....	38
Combinaison des modes micro-ondes et gril .....	38
Conseils pour le mode combiné.....	38
Programmes automatiques .....	38
Tableau des programmes automatiques.....	38
Décongélation .....	39
Cuisson en plusieurs étapes.....	39
Fonctions spéciales .....	39
Démarrage automatique (fonction minuterie) .....	39

Verrouillage (sécurité enfant) .....	40
Fonction d'interrogation.....	40
Nettoyage.....	40
Intérieur.....	40
Parois extérieures.....	40
Accessoires .....	40
Odeur.....	40
Lampe du four .....	40
Dépannage.....	40
Données techniques.....	41
Élimination.....	41
Signification du symbole « Poubelle » .....	41

## Signes et symboles sur l'appareil

### WARNING

- 1: MICROWAVE AND HIGH VOLTAGE INSIDE. BE SURE NOT TO REMOVE THE ENCLOSURE.
- 2: THIS APPLIANCE IS EQUIPPED WITH A GROUNDED PLUG FOR YOUR PROTECTION AGAINST POSSIBLE SHOCK HAZARDS AND SHOULD BE CONNECTED TO A PROPERLY GROUNDED OUTLET.
- 3: THIS DEVICE IS TO BE SERVICED ONLY BY PROPERLY QUALIFIED SERVICE PERSONNEL.
- 4: DISCONNECT POWER PLUG BEFORE SERVICING. REMOVAL OF THE ENCLOSURE WITH PRODUCT ENERGIZED COULD EXPOSE SERVICEMEN TO HAZARDOUS HIGH VOLTAGE POTENTIAL.

WARNING  
MICROWAVE ENERGY DO NOT REMOVE THIS COVER

Traduction :

### Avertissement

- 1: Cet appareil génère de la haute tension et des micro-ondes. Ne jamais retirer le boîtier.
- 2: Pour votre sécurité, cet appareil est équipé d'une fiche avec mise à la terre pour vous protéger des chocs électriques et doit donc

être branché sur une prise avec mise à la terre.

3: Cet appareil ne doit être entretenu que par du personnel qualifié.

4: Débranchez la fiche secteur avant d'effectuer des travaux d'entretien. Si vous retirez le boîtier alors que la connexion électrique est branchée, le personnel d'entretien risque d'être exposé à une haute tension dangereuse.

### Avertissement !

Énergie des micro-ondes ! Ne pas retirer ce couvercle !

### Avertissements pour l'utilisation de l'appareil

#### ⚠ AVERTISSEMENT :

- Ne placez pas le micro-ondes dans un placard.
- Ne **jamais** faire fonctionner le micro-ondes lorsqu'il est vide !
- Seule la vaisselle adaptée aux fours à micro-ondes peut être utilisée. Respectez les consignes du chapitre «Vaisselle adaptée aux fours à micro-ondes».
- Il est interdit d'utiliser des récipients métalliques pour les aliments et les boissons lorsque vous faites chauffer des aliments dans l'appareil.
- Le four à micro-ondes est destiné à chauffer des aliments et des boissons. Le séchage d'aliments ou de vêtements et le chauffage de coussins chauffants, de pantoufles, d'éponges, de tissus humides et autres peuvent entraîner un risque de blessure, d'inflammation ou d'incendie.
- Le four à micro-ondes n'est **pas** destiné à chauffer / réchauffer des **animaux vivants**.
- Ne pas chauffer de liquides ou d'autres aliments dans des récipients fermés. **Risque d'explosion !**
- Le contenu des biberons et des pots pour bébés doit être remué ou agité et la température vérifiée avant consommation, afin d'éviter les brûlures.
- Les aliments comportant un bol ou une peau, tels que les œufs, les saucisses, les bocaux en verre scellés, etc. ne doivent pas être chauffés dans l'appareil.
- Utilisez des gants de cuisine pour retirer les récipients. **Risque de brûlures !**
- Nettoyez régulièrement le four à micro-ondes et éliminez les dépôts de nourriture à l'intérieur.

#### ⚠ AVERTISSEMENT : Délai d'ébullition !

- Lors de la cuisson, en particulier lors du réchauffage de liquides (eau), il peut arriver que la température d'ébullition soit atteinte mais que les bulles de vapeur typiques ne s'élèvent pas encore. Le liquide bout de manière irrégulière. Ce retard d'ébullition peut entraîner la formation soudaine de bulles de vapeur et donc un débordement lorsque l'on retire le récipient en le secouant légèrement. **Risque de brûlure !**

#### ⚠ AVERTISSEMENT : Délai d'ébullition !

- Pour obtenir une ébullition uniforme, placez une tige de verre ou un objet non métallique similaire dans le récipient.

#### ⚠ ATTENTION :

- Ne retirez aucune pièce assemblée de l'enceinte de cuisson et de l'intérieur de la porte !
- Ne retirez pas les films plastiques situés à l'intérieur de la porte !

### Liste des différents éléments de commande / Contenu de la livraison

- 1 Affichage
- 2 Panneau de contrôle
- 3 Bouton rotatif
- 5 Axe de rotation
- 6 Anneau de guidage
- 7 Plateau tournant en verre
- 4 Dispositif d'ouverture de la porte
- 8 Chauffage du gril
- 9 Grille du gril
- 10 Verrouillage de la porte
- 11 Fenêtre de visualisation
- 12 Feuille micacée

FRANÇAIS

### Boutons et contrôles du panneau de commande

#### Micro Power

Micro-ondes : Sélection des niveaux de puissance du four à micro-ondes

#### Defrost

Décongélation : En association avec le bouton rotatif, pour une décongélation par poids

#### Stop/Cancel

Réinitialisation : Appuyer une fois pour annuler l'entrée du programme

Arrêt : Appuyer une fois pour arrêter le processus de cuisson

Annuler : Appuyer deux fois pour supprimer le programme

Verrouillage enfants : Appuyez sur le bouton pendant 3 secondes pour verrouiller le panneau de contrôle (verrouillage enfant) ou pour le déverrouiller à nouveau

#### Grill/Combi

Gril : Pour griller et gratiner

Combinaisons : Le gril et le micro-ondes fonctionnent en alternance

#### Preset/Clock

Horloge : En association avec le bouton rotatif pour régler l'heure.

Minuterie : En conjonction avec le bouton rotatif pour régler la minuterie

**Instant / Start**

- Démarrage rapide du micro-ondes (toujours 60 secondes à 100 % de puissance)
- Démarrage du programme
- Prolongation du temps de cuisson de 10, 30 ou 60 secondes en cours de fonctionnement, en fonction du temps de cuisson réglé (sauf pour les programmes de décongélation et les programmes automatiques)
- Confirmation d'une entrée

**Auto Cooking | Time/Weight**

Bouton rotatif : Pour régler l'heure, le temps de cuisson des programmes automatiques ou les valeurs de poids

**Notes sur le mode gril et le mode combiné**

- La chaleur rayonnante étant utilisée en mode gril et combiné, n'utilisez que de la vaisselle résistante à la chaleur. Les récipients en plastique **ne** conviennent **pas**.
- L'utilisation de vaisselle en métal ou en aluminium n'est autorisée qu'en mode gril, mais pas en mode combiné ni en mode micro-ondes.
- Ne posez rien sur le dessus de l'appareil ! Le boîtier devient chaud ! Laissez toujours les fentes d'aération libres !
- Utilisez la grille pour rapprocher les aliments de l'élément chauffant.

**Vaisselle adaptée aux fours à micro-ondes**

- Le matériau idéal pour une utilisation au micro-ondes est transparent, afin que le rayonnement des micro-ondes puisse chauffer les aliments de manière uniforme.
- Les bols et les assiettes rondes/ovales conviennent mieux que les assiettes carrées, car les aliments risquent de trop cuire dans les coins.

**⚠ ATTENTION :**

**Risque d'explosion** des ustensiles de cuisine fermés hermétiquement.

- Ouvrez les récipients hermétiques avant de les cuire ou de les chauffer.
- Piquez plusieurs fois le film de protection en plastique avec une fourchette.

**⚠ ATTENTION : Risque d'étincelles et d'incendie !**

- Les micro-ondes ne pénètrent pas le métal. Pour cette raison, n'utilisez pas de récipients ou d'assiettes en métal, ni la grille de gril fournie avec l'appareil.
- N'utilisez pas de récipients en papier fabriqués à partir de matériaux recyclés, car ils peuvent contenir de petites quantités de métal, ce qui peut provoquer des étincelles ou des incendies.

La liste ci-dessous vous permettra de choisir plus facilement les plats à micro-ondes appropriés :

Matériau	Convient pour		
	Micro-ondes	Gril	Combinaison *
Récipient en verre résistant à la chaleur	oui	oui	oui
Récipient en verre non résistant à la chaleur	non	non	non
Récipient/ assiette en céramique résistant à la chaleur	oui	oui	oui
Récipient en plastique résistant aux micro-ondes	oui	non	non
Papier de cuisine	non	non	non
Ustensiles en métal ou en aluminium	non	oui	non
Grille de barbecue	non	oui	non
Feuille d'aluminium et récipient en feuille d'aluminium	non	oui	non

\* Combinaisons de micro-ondes et de gril

**Notes sur le fonctionnement et l'utilisation de l'appareil****Ce qu'il faut savoir sur le fonctionnement des micro-ondes**

- Votre appareil fonctionne avec des micro-ondes qui chauffent en très peu de temps les particules d'eau contenues dans les aliments. Il n'y a pas de rayonnement de chaleur et donc pratiquement pas de brunissement.
- Ne réchauffez les aliments qu'avec cet appareil.
- L'appareil n'est pas adapté à la cuisson dans des graisses flottantes.
- Ne chauffez que 1 ou 2 portions à la fois. Sinon, l'appareil perd de son efficacité.
- Les micro-ondes fournissent immédiatement toute l'énergie nécessaire. Le préchauffage n'est donc pas nécessaire.
- Ne faites jamais fonctionner l'appareil à vide en mode micro-ondes.
- Le four à micro-ondes ne remplace pas votre cuisinière traditionnelle.

Il est principalement utilisé pour :

- Décongeler les aliments congelés / surgelés.
- Réchauffer / réchauffer rapidement des aliments ou des boissons.
- Cuire des aliments.

**Notes sur le fonctionnement de cet appareil**

- Votre sélection en appuyant sur les boutons est confirmée par un signal sonore. Si ce n'est pas le cas, c'est que vous n'avez pas appuyé correctement sur le bouton ou que vous avez fait une mauvaise sélection.
- Si vous avez sélectionné un programme et que vous n'appuyez pas sur le bouton **INSTANT / START** dans les 2 minutes qui suivent, le réglage est annulé. L'heure actuelle s'affiche à nouveau à l'écran.

- Après le démarrage d'un programme, le temps restant s'affiche. Un compte à rebours commence.
- 3 signaux sonores retentissent pour indiquer la fin d'un programme. L'indication « E n d » apparaît sur l'écran. L'appareil s'éteint alors automatiquement. Ces signaux sonores se répètent toutes les 3 minutes jusqu'à ce que vous ayez ouvert la porte ou appuyé sur le bouton **STOP/CANCEL**.
- L'éclairage du four s'allume en permanence. Fermez la porte pour éteindre l'éclairage.

## Mise en service

### Instructions d'installation

- Placez l'appareil dos à un mur.
- Respectez les distances de sécurité suivantes :
  - 10 cm à l'arrière
  - 10 cm sur les deux côtés
  - 30 cm sur le dessus du four à micro-ondes
- Pour éviter que d'autres appareils ne soient dérangés par le fonctionnement, ne placez pas le four à micro-ondes à proximité immédiate d'autres appareils électronique

### Préparation

1. Pour ouvrir la porte du four à micro-ondes, appuyez sur le bouton d'ouverture de la porte. La porte s'ouvre.
2. Retirez tous les accessoires du compartiment de cuisson et déballez-les.

#### ⚠ ATTENTION :

- Ne retirez aucune pièce assemblée du compartiment de cuisson ou de l'intérieur de la porte !
- La feuille micacée (12) fait également partie de l'appareil et ne doit pas être enlevée. Elle protège de la poussière le composant électronique situé derrière elle.

3. Si cela n'a pas encore été fait : Placez l'arbre d'entraînement au centre de la surface inférieure à l'intérieur du four.
4. Installez l'anneau de guidage au centre.
5. Positionnez le plateau tournant en verre de façon à ce que son renforcement inférieur s'emboîte au centre de l'arbre d'entraînement.
6. Vérifiez que l'appareil ne présente pas de dommages visibles, en particulier au niveau de la porte. En cas de dommages, l'appareil ne doit en aucun cas être mis en service.
7. Vérifiez que la tension du réseau que vous souhaitez utiliser correspond à celle de l'appareil. Vous trouverez les informations correspondantes sur la plaque signalétique.
8. Insérez la fiche d'alimentation dans une prise de courant correctement installée et reliée à la terre. Dès que l'appareil est raccordé au réseau, tous les segments s'allument trois fois. Un signal sonore retentit ensuite et « : » clignote sur l'écran.

- Si des résidus de production ou d'huile se trouvent sur le Boîtier ou sur l'élément chauffant, de la fumée ou des odeurs peuvent se dégager dans un premier temps.

Il s'agit d'un processus normal qui ne se produit plus après une utilisation répétée.

Nous vous conseillons vivement de procéder comme suit :

- Démarrez l'appareil en fonction gril. Laissez l'appareil fonctionner plusieurs fois sans aliments.
- Veillez à ce que la ventilation soit suffisante.

### Réglage de l'heure

1. Appuyez une fois sur le bouton **PRESET/CLOCK**. Le symbole de l'horloge « ⌚ » apparaît à l'écran et les heures commencent à clignoter.
2. Réglez l'heure souhaitée à l'aide du bouton rotatif.
3. Confirmez votre réglage à l'aide du bouton **PRESET/CLOCK**.
4. Réglez les minutes souhaitées à l'aide du bouton rotatif.
5. Appuyez à nouveau sur le bouton **PRESET/CLOCK**. L'heure est maintenant réglée. Le séparateur de l'affichage numérique de l'heure « : » clignote à l'écran. Le symbole « ⌚ » s'allume en continu.

### Utilisation du four à micro-ondes

1. Placez les aliments à réchauffer dans une vaisselle appropriée.
2. Ouvrez la porte du four et placez le récipient au milieu du plateau tournant. Fermez la porte. (Pour des raisons de sécurité, l'appareil ne fonctionne que si la porte est bien fermée.)
3. Sélectionnez la puissance de micro-ondes souhaitée en appuyant une ou plusieurs fois sur le bouton **MICRO POWER**.

Affichage de la puissance sélectionnée en %	Puissance en watts (env.)	Champ d'application
10 0 P	700	Chauffage rapide
8 0 P	560	Cuisson
6 0 P	420	Mijoter
4 0 P	280	Décongélation des aliments surgelés
2 0 P	140	Faire fondre du fromage, etc.

4. Réglez le temps de cuisson souhaité entre 10 secondes et 60 minutes à l'aide du bouton rotatif.
5. Appuyez sur le bouton **INSTANT/START** pour démarrer. Le temps de cuisson dépend de la quantité et de la consistance du contenu. Avec un peu de pratique, vous apprendrez rapidement à estimer le temps de cuisson.
  - Chaque pression supplémentaire sur le bouton **INSTANT/START** prolonge la durée de fonctionnement.
    - Jusqu'à 5 minutes par 10 secondes.
    - De 5 minutes à 10 minutes par 30 secondes.
    - De 10 minutes à 60 secondes.
  - Après le démarrage, la durée de fonctionnement peut également être augmentée ou diminuée à l'aide du bouton rotatif. La cuisson au four à micro-ondes est beaucoup plus rapide qu'au four. Si vous n'êtes pas sûr de vous, réglez le temps de cuisson sur une valeur basse et recommencez la cuisson si nécessaire
  - **Remarque :** Lorsque vous utilisez l'appareil en mode micro-ondes uniquement, placez un couvercle sur les aliments.

### Interruption ou annulation de la cuisson

- Pour interrompre la cuisson, appuyez une fois sur le bouton **STOP/CANCEL** ou ouvrez simplement la porte.
- Si vous souhaitez poursuivre la cuisson, fermez la porte et appuyez à nouveau sur le bouton **INSTANT/START**.
- Pour annuler complètement le processus, appuyez deux fois sur le bouton **STOP/CANCEL**. Tous les réglages sont alors réinitialisés.

## Démarrage rapide

Vous souhaitez réchauffer brièvement un aliment ou une boisson à la puissance maximale du four à micro-ondes ?

Démarrez le micro-ondes en appuyant directement sur le bouton **INSTANT/START**. Le processus de cuisson démarre immédiatement, chaque nouvelle pression sur le bouton prolongeant le temps de cuisson de 10, 30 ou 60 secondes (voir le chapitre « Utilisation du four à micro-ondes »).

La puissance du four à micro-ondes est de 100 %.

## Chauffer

Le réchauffement et la chaleur sont des atouts particuliers du four à micro-ondes. Les liquides et les aliments réfrigérés peuvent facilement être amenés à la température ambiante ou à celle du repas sans avoir à utiliser de nombreuses casseroles.

Les durées de chauffage indiquées dans le tableau suivant ne sont que des indications, car elles dépendent fortement de la température initiale et de la composition des aliments. Il est donc conseillé de vérifier de temps en temps si le plat est suffisamment chaud.

Tableau de chauffe

Alimentation / plats	Quantité	Puissance en %	Durée approx. en minutes	Couvrir
<b>Liquides</b>				
1 tasse	150g	100 P	0,5–1	non
0,5l	500g	100 P	3,5–5	non
0,75l	750g	100 P	5–7	non
<b>Conseil :</b> Placez une tige de verre ou un produit similaire (pas de métal) dans le récipient afin d'éviter un retard d'ébullition. Remuez bien avant de boire.				
<b>Repas à l'assiette</b>				
Escalope de porc + pommes de terre et légumes	450g	100 P	2,5–3,5	oui
Goulasch avec nouilles	450g	100 P	2–2,5	oui
Viande + boulettes et sauce	450g	100 P	2,5–3,5	oui
<b>Conseil:</b> Humidifier légèrement au préalable, remuer de temps en temps.				
<b>Viande</b>				
Escalope, enrobée de chapelure	200g	100 P	1–2	non
Boulettes de viande, 4 au total	500g	100 P	3–4	non
Joint	250g	100 P	2–3	non
<b>Conseil:</b> Badigeonner d'huile pour que la chapelure ou la croûte ne se ramollisse pas.				

Alimentation / plats	Quantité	Puissance en %	Durée approx. en minutes	Couvrir
<b>Volaille</b>				
Demi-poulet	450g	100 P	3,5–5	non
Fricassée de poulet	400g	100 P	3–4,5	oui
<b>Conseil:</b> Badigeonner d'huile, remuer de temps en temps.				
<b>Suppléments</b>				
Nouilles, riz				
1 portion	150g	100 P	1–2	oui
2 portions	300g	100 P	2,5–3,5	oui
Pommes de terre	500g	100 P	3–4	oui
<b>Conseil:</b> Humidifier légèrement au préalable.				
<b>Soupes / Sauces</b>				
Soupe claire, 1 assiette	250g	100 P	1–1,5	oui
Soupe avec garniture	250g	100 P	1,5–2	oui
Sauce	250g	100 P	1–2	oui
<b>Aliments pour nourrissons</b>				
Lait	100ml	50 P	0,5–1	non
Purée	200g	50 P	1–1,5	non
<b>Conseil:</b> Bien agiter ou remuer. Vérifiez la température !				

## Cuisson

### Conseils pratiques pour la cuisson

Respectez les valeurs indicatives figurant dans le tableau de cuisson et les recettes. Surveillez le processus de cuisson jusqu'à ce que vous ayez beaucoup pratiqué.

Vous pouvez ouvrir la porte de l'appareil à tout moment. L'appareil s'éteint automatiquement.

Il ne fonctionnera à nouveau que lorsque la porte sera refermée et que le bouton **INSTANT/START** aura été actionné à nouveau.

Les aliments provenant du réfrigérateur nécessitent un temps de cuisson légèrement plus long que les aliments à température ambiante.

Plus un plat est compact, plus le temps de cuisson est long. Par exemple, un gros morceau de viande prendra plus de temps à cuire que de la viande coupée en morceaux de même quantité. Il est conseillé de cuire les plus grandes quantités à la puissance maximale et de poursuivre la cuisson à la puissance moyenne pour une cuisson homogène.

Les aliments plats cuisent plus rapidement que les aliments hauts, il faut donc étaler les aliments aussi plats que possible. Placez les morceaux les plus fins, par exemple les cuisses de poulet ou les filets de poisson, à l'intérieur ou laissez-les se chevaucher.

Les petites quantités cuisent plus vite que les grandes. La règle de base est la suivante :

**Le double de la quantité = presque le double du temps**  
**La moitié de la quantité = la moitié du temps**

Si vous ne trouvez pas de temps approprié pour un plat, la règle suivante s'applique :

**environ 1 minute de cuisson pour 100 g**

Tous les aliments couverts sur la plaque de cuisson doivent également être couverts dans le four à micro-ondes.

Un couvercle empêche les aliments de se dessécher. Une assiette renversée, du papier sulfurisé ou une feuille d'aluminium pour micro-ondes conviennent pour couvrir les aliments. Les aliments qui ont besoin d'une croûte doivent être cuits à découvert.

**Table de cuisson**

Alimentation / plats	Quantité	Puissance en %	Durée approx. en minutes	Couvrir
<b>Légumes</b>				
Aubergines	500 g	800 W	7-10	oui
Chou-fleur	500 g	800 W	13-15	oui
Brocoli	500 g	800 W	6-9	oui
Chicorée	500 g	800 W	6-7	oui
Pois	500 g	800 W	6-7	oui
Fenouil	500 g	800 W	8-11	oui
Haricots verts	300 g	800 W	13-15	oui
Pommes de terre	500 g	800 W	9-12	oui
Chou-navet	500 g	800 W	8-10	oui
Poireau	500 g	800 W	7-9	oui
Epis de maïs	250 g	800 W	7-9	oui
Carottes	500 g	800 W	8-10	oui
Poivron	500 g	800 W	6-9	oui
Choux de Bruxelles	300 g	800 W	7-10	oui
Asperges	300 g	800 W	6-9	oui
Tomates	500 g	800 W	6-7	oui
Courgettes	500 g	800 W	9-10	oui
<b>Conseil:</b> Couper les légumes en petits morceaux et les faire cuire avec 2-3 cuillères à soupe de liquide, remuer de temps en temps, poursuivre la cuisson pendant 3-5 minutes, assaisonner juste avant de servir.				
<b>Les fruits</b>				
Compote de pommes, de poires	500 g	800 W	5-8	oui
Confiture de prunes	250 g	800 W	4-6	non
4 pommes au four	500 g	800 W	7-9	oui
<b>Conseil:</b> Ajouter 125 ml d'eau. Le jus de citron empêche les fruits de changer de couleur. Cuire encore 3 à 5 minutes.				

Alimentation / plats	Quantité	Puissance en %	Durée approx. en minutes	Couvrir
<b>Viande*</b>				
Viande en sauce	400 g	800 W	10-12	oui
Goulasch, bandes de viande mijotées	500 g	800 W	10-15	oui
Roulade de bœuf	250 g	800 W	7-8	oui
<b>Conseil:</b> Remuez de temps en temps et laissez reposer pendant 3 à 5 minutes.				
<b>Volaille*</b>				
Fricassée de poulet	250 g	800 W	6-7	oui
Soupe de volaille	200 g	800 W	5-6	oui
<b>Conseil:</b> Remuez de temps en temps et laissez reposer pendant 3 à 5 minutes.				
<b>Poisson</b>				
Filet de poisson	300 g	800 W	7-8	oui
	400 g	800 W	8-9	oui
<b>Conseil:</b> Retourner à mi-cuisson, poursuivre la cuisson pendant 3 à 5 minutes.				
<b>Décongélation et cuisson des légumes</b>				
Pomme et chou rouge	450 g	800 W	14-16	oui
Epinards à feuilles	300 g	800 W	11-13	oui
Chou-fleur	200 g	800 W	7-9	oui
Haricots verts	200 g	800 W	8-10	oui
Brocoli	300 g	800 W	8-9	oui
Pois	300 g	800 W	7-8	oui
Chou-navet	300 g	800 W	13-15	oui
Poireau	200 g	800 W	10-11	oui
Maïs	200 g	800 W	4-6	oui
Carottes	200 g	800 W	5-6	oui
Choux de Bruxelles	300 g	800 W	7-8	oui
Epinards	450 g	800 W	12-13	oui
	600 g	800 W	15-17	oui
<b>Conseil:</b> Faire cuire dans 1 à 2 cuillères à soupe de liquide, remuer de temps en temps ou diviser soigneusement en morceaux. Poursuivre la cuisson pendant 2 à 3 minutes et assaisonner juste avant de servir.				

Alimentation / plats	Quantité	Puissance en %	Durée approx. en minutes	Couvrir
<b>Soupes / Ragoûts*</b>				
Ragoût	500g	80%	13-15	oui
Soupe avec garniture	300g	80%	7-18	oui
Soupe à la crème	500g	80%	13-15	oui
<b>Conseil:</b> Remuer de temps en temps, laisser reposer pendant 3 à 5 minutes.				

\*Aliments précuits

## Griller

Placez le grill sur la plaque de verre incluse. Utilisez de la vaisselle résistante à la chaleur ou placez les aliments à griller directement sur la grille.

Il n'est pas nécessaire de «préchauffer» le grill, car il génère immédiatement une chaleur rayonnante.

Pour griller et gratiner, procédez comme suit :

- Appuyez sur le bouton **GRILL/COMBI**. L'écran affiche « 5 ».
  - Réglez la durée de cuisson souhaitée entre 10 secondes et 60 minutes à l'aide du bouton rotatif.
  - Appuyez sur le bouton **INSTANT/START** pour démarrer.
- Il est recommandé de retourner les aliments (par ex. viande, saucisse) après environ la moitié du temps.

Alimentation / plats	Quantité	Durée env. min.	Couvrir
Toast gratiné au fromage	2-3 tranches	3-4	non
Soupes gratinées, par exemple soupe à l'oignon	2-3 tasses	10-15	non

## Combinaison des modes micro-ondes et grill

Avec cette sélection de programme, le micro-ondes et le grill fonctionnent en alternance pendant la durée programmée.

- Sélectionnez la combinaison souhaitée en appuyant plusieurs fois sur le bouton **GRILL/COMBI**.

Code	Micro-ondes	Gril
5.1	30%	70%
5.2	55%	45%

- Réglez le temps de cuisson souhaité entre 10 secondes et 60 minutes à l'aide du bouton rotatif.
- Appuyez sur le bouton **INSTANT/START**.

### Conseils pour le mode combiné

Si vous préparez des aliments en mode combiné micro-ondes/grill, veuillez noter ce qui suit :

Pour les aliments gros et épais, comme le rôti de porc, le temps de cuisson au micro-ondes est plus long que pour les aliments petits et plats. **Cependant, l'inverse est vrai pour les aliments grillés. Plus l'aliment est proche du grill, plus il brunît rapidement.** Cela signi-

fie que si vous préparez de gros rôtis en mode combiné, le temps de grillade peut être plus court que pour des rôtis plus petits.

## Programmes automatiques

Le programme automatique vous permet de faire cuire automatiquement certaines quantités d'aliments. Pour ce faire, procédez comme suit :

- Tournez le bouton de contrôle dans le sens des aiguilles d'une montre et sélectionnez le programme automatique souhaité. Pour connaître les réglages possibles, reportez-vous au tableau ci-dessous.
- Une fois le programme automatique sélectionné, appuyez sur le bouton **INSTANT/START**. Réglez ensuite le poids à l'aide du bouton rotatif.
- Appuyez sur le bouton **INSTANT/START** pour démarrer le programme.

### Tableau des programmes automatiques

Code	Fonction	Quantité	Durée en minutes
R.1	Riz	0,1 kg	18:00
		0,2 kg	24:00
		0,3 kg	27:00
R.2	Viande	0,15 kg	3:00
		0,3 kg	4:30
		0,45 kg	6:30
		0,6 kg	8:30
R.3	Légumes	0,2 kg	3:30
		0,3 kg	4:30
		0,4 kg	5:30
		0,5 kg	6:30
		0,6 kg	7:30
		0,7 kg	8:30
R.4	Pop-corn	0,1 kg	3:00
		0,2 kg	3:30
R.5	Boissons	1 tasse	1:40
		2 tasses	3:00
R.6	Pommes de terre	0,45 kg	8:00
		0,65 kg	18:00
R.7	Pizza (Préchauffage)	0,2 kg	1:30
		0,3 kg	3:00
		0,4 kg	4:00
R.8	Poisson	0,2 kg	3:00
		0,3 kg	4:20
		0,4 kg	5:40
		0,5 kg	7:00
		0,6 kg	8:20
		0,7 kg	9:40



## Décongélation

- La puissance du micro-ondes est de 40 % (280 W) lors de la décongélation.
- Comme les micro-ondes pénètrent toujours les aliments de l'extérieur vers l'intérieur, les gros morceaux ne peuvent pas être décongelés jusqu'au centre. Les couches extérieures peuvent être déjà cuites.
- Retournez les aliments tels que la viande, les saucisses et le pain une fois après environ la moitié du temps de décongélation. Fermez la porte et appuyez sur le bouton **INSTANT/START** pour continuer.
- Après le programme de décongélation, un temps d'égalisation doit être programmé. Il s'agit d'un temps d'arrêt pendant lequel la température est équilibrée par conduction thermique de l'extérieur (décongelé) vers l'intérieur (congelé). Pendant le temps d'égalisation, vous pouvez laisser les aliments dans l'appareil éteint ou à l'extérieur de l'appareil. Le temps d'égalisation est au moins aussi long que le temps de décongélation au micro-ondes. Il dépend de la nature des aliments.
- Vous pouvez raccourcir le temps d'égalisation en coupant par exemple de petits morceaux de viande après le temps de décongélation ou en émiettant le noyau de glace restant de la viande hachée. Pour le pain en tranches ou la charcuterie, séparez les tranches pendant le temps d'égalisation.
- Décongelez les fruits dans un bol muni d'un couvercle. Après environ la moitié du temps de décongélation, remuez soigneusement les fruits une fois.
- Les gâteaux ou les tartes enrobés de chocolat ne peuvent pas être décongelés au micro-ondes.
- Les aliments décongelés doivent être consommés le plus rapidement possible. Il n'est pas conseillé de les remettre au réfrigérateur et de les congeler à nouveau.

Il existe deux options pour décongeler les aliments congelés :

- Sélectionnez **4**  à l'aide du bouton **MICRO POWER**. Réglez le temps de décongélation souhaité à l'aide du bouton rotatif.
- Pour utiliser le programme de décongélation, procédez comme suit :

1. Déterminez le poids des aliments.
2. Retirez l'aliment de son emballage. S'il est difficile de le retirer de son emballage, décongelez-le pendant 30 secondes à la puissance maximale des micro-ondes (voir « Démarrage rapide »).
3. Placez les aliments décongelés sur une assiette (les fruits dans un bol). Placez la viande sur une soucoupe retournée afin que le jus de viande puisse s'écouler. Celle-ci ne doit en aucun cas être utilisée et ne doit pas entrer en contact avec d'autres aliments.
4. Appuyez plusieurs fois sur le bouton **DEFROST** pour sélectionner l'un des programmes de décongélation :

Alimentation	Programme de décongélation	Poids	Temps de décongélation
Viande		0,1–2,0 kg	2:30–52:52
Volaille		0,2–3,0 kg	5:00–66:25
Poisson		0,1–0,9 kg	2:34–23:04

5. Réglez le poids souhaité à l'aide du bouton rotatif.
6. Appuyez sur le bouton **INSTANT/START**.

## Cuisson en plusieurs étapes

Vous pouvez régler les programmes de manière à ce que jusqu'à 4 fonctions différentes soient exécutées successivement.

Supposons que vous sélectionniez les programmes suivants :

### Micro-ondes



### Gril

1. Sélectionnez la 1ère fonction :  
Sélectionnez la puissance de micro-ondes souhaitée à l'aide du bouton **MICRO POWER** en appuyant plusieurs fois dessus.
  2. Réglez le temps de cuisson souhaité entre 10 secondes et 60 minutes à l'aide du bouton rotatif.
  3. Sélectionner la 2ème fonction :  
Appuyez sur le bouton **GRILL/COMBI**. L'écran affiche « 5. ».
  4. Réglez le temps de gril souhaité entre 10 secondes et 60 minutes à l'aide du bouton rotatif.
  5. Appuyez sur le bouton **INSTANT/START** pour lancer le programme.
- Le changement de programme est signalé par un signal sonore.
  - Cette fonction n'est pas disponible pour les programmes automatiques et de décongélation.

## Fonctions spéciales





### Démarrage automatique (fonction minuterie)

Vous pouvez retarder l'heure de démarrage de 23 heures et 59 minutes au maximum.

- Réglez d'abord l'heure ! Sinon, vous ne pourrez pas utiliser cette fonction.
- La fonction de décongélation ne peut pas être sélectionnée pour le démarrage automatique. Un démarrage rapide n'est pas possible avec ce réglage du programme.

### Exemple :

Il est 10h45. Vous souhaitez programmer le four à micro-ondes pour qu'il fonctionne à 14h20 avec la puissance maximale pendant 7 ½ minutes. Pour démarrer le four à micro-ondes automatiquement, procédez comme suit :

Étape	Bouton	Affichage	
1	MICRO POWER		(Puissance)
2		7:30	(Temps de cuisson)
3	Appuyez sur PRESET/CLOCK pendant 3 secondes	10:45	(Heure actuelle)
4		14:45	(Réglage de l'heure)
5	PRESET/CLOCK	14:45	(Confirmer l'heure)
6		14:20	(Réglage des minutes)
7	PRESET/CLOCK	10:45	(Heure actuelle)

- La fonction de minuterie est activée lorsque le symbole «  » clignote à l'écran. Un long signal sonore confirme la fin des réglages.
- Pendant ce réglage programmé, la fonction des éléments de commande est bloquée (sauf : **PRESET/CLOCK**, **STOP/CANCEL** et **INSTANT/START**).

- Si vous souhaitez consulter à nouveau l'heure de départ, appuyez sur le bouton **PRESET / CLOCK**.
- Si vous souhaitez désactiver l'heure de démarrage automatique, appuyez sur le bouton **STOP / CANCEL**.
- Le four à micro-ondes commence à fonctionner à l'heure programmée. Un signal sonore annonce le démarrage.
- Si vous souhaitez démarrer le programme plus tôt, appuyez sur le bouton **INSTANT / START**. Le programme démarre avec les réglages sélectionnés précédemment.

#### ⚠ ATTENTION : Risque d'incendie !

- N'utilisez l'appareil que sous surveillance !
- Lorsque vous cuisinez avec une temporisation, réglez toujours l'heure de manière à ce que l'appareil soit sous une surveillance appropriée pendant son fonctionnement.
- Ne faites pas fonctionner le four à micro-ondes lorsqu'il est vide ! Si vous retirez prématurément les aliments, vous devez désactiver le programme en appuyant sur le bouton **STOP / CANCEL**.

#### Verrouillage (sécurité enfant)

- Appuyez sur le bouton **STOP / CANCEL** pendant 3 secondes pour verrouiller l'appareil. Vous entendrez un signal sonore. Le verrouillage est indiqué sur l'écran par « FF ». La fonction des éléments de commande est bloquée.
- Appuyez à nouveau sur le bouton **STOP / CANCEL** pendant 3 secondes pour annuler le verrouillage. Un signal sonore retentit.

#### Fonction d'interrogation

Une pression sur le bouton **MICRO POWER** pendant le fonctionnement permet d'afficher le mode de fonctionnement pendant 1 à 2 secondes ou la puissance réglée pour le fonctionnement au micro-ondes.

## Nettoyage

### ⚠ AVERTISSEMENT :

Éteignez le four à micro-ondes et débranchez la fiche secteur.

### ⚠ ATTENTION :

- N'utilisez pas de brosse métallique ou d'autres objets abrasifs.
- N'utilisez pas de produits de nettoyage agressifs ou abrasifs.
- N'utilisez pas de grattoir métallique pour nettoyer le hublot. La surface pourrait être rayée et le verre pourrait se briser.

#### Intérieur

- Gardez l'intérieur du four propre. Les éclaboussures et les liquides renversés sur les parois du four peuvent être détachés à l'aide d'un chiffon humide. Si le four est très sale, un produit de nettoyage doux peut également être utilisé.
- Essuyez l'intérieur et l'extérieur du hublot avec un chiffon humide. Éliminez régulièrement les éclaboussures et les taches dues à des liquides renversés.

#### Parois extérieures

- Les parois extérieures du boîtier ne doivent être nettoyées qu'avec un chiffon humide. Veillez à ce que de l'eau ne pénètre pas dans les ouvertures du boîtier et donc à l'intérieur de l'appareil.
- Pour nettoyer le panneau de contrôle, ouvrez préalablement la porte du four à micro-ondes afin d'éviter de mettre accidentellement l'appareil en marche.

#### Accessoires

Nettoyez la grille après chaque utilisation dans de l'eau chaude avec un peu de liquide vaisselle.

#### Odeur

L'intérieur du four à micro-ondes dégage une odeur désagréable ? Placez un bol allant au micro-ondes avec de l'eau et du jus de citron dans le four. Faites chauffer le mélange pendant environ 5 minutes. Essuyez ensuite l'intérieur avec un chiffon doux.

#### Lampe du four

Pour remplacer la lampe du four, veuillez vous adresser à un atelier spécialisé près de chez vous.

## Dépannage

Problème	Cause possible	Remède
La réception de la radio ou de la télévision est perturbée lorsque le micro-ondes fonctionne.	Les champs électromagnétiques de cet appareil peuvent affecter l'image et le son de certaines fréquences.	Il s'agit d'un phénomène normal et non d'un défaut. Éloignez les appareils.
L'appareil n'est pas alimenté et l'écran est noir.	Prise de courant défectueuse	Essayez une autre prise de courant.
		Vérifiez le fusible de la maison.
Le symbole « : » clignote sur l'écran.	Il y a eu une panne de courant.	Remettez l'horloge à l'heure.
L'appareil ne démarre pas. L'écran affiche autre chose que l'heure actuelle.	La porte n'a pas été correctement fermée.	Vérifiez si des résidus alimentaires ou des corps étrangers sont coincés dans la porte.
	Le bouton <b>INSTANT / START</b> n'a pas été enfoncé après la sélection du programme.	Appuyez sur le bouton <b>INSTANT / START</b> pour démarrer ou poursuivre le processus. Annulez le programme à l'aide du bouton <b>STOP / CANCEL</b> .

Problème	Cause possible	Remède
Tous les contrôles sont bloqués.	La sécurité enfants est activée. L'écran affiche « FF ».	Appuyez sur le bouton <b>STOP/CANCEL</b> pendant 3 secondes pour annuler le verrouillage. Vous entendrez un signal sonore.
	L'heure actuelle est affichée sur l'écran. Le symbole « ⌚ » clignote.	Un mode de démarrage automatique est programmé. Appuyez sur le bouton <b>PRESET/CLOCK</b> pour voir l'heure de démarrage. Pour annuler le programme, appuyez sur le bouton <b>STOP/CANCEL</b> .
Des bruits anormaux se font entendre pendant le fonctionnement du micro-ondes. Vous voyez des étincelles dans l'enceinte de cuisson.	Le récipient contient du métal.	<b>Arrêtez immédiatement le programme !</b> Remplacez la vaisselle. Reportez-vous au chapitre « Vaisselle adaptée aux fours à micro-ondes ».
Le fonctionnement est interrompu sans raison apparente.	L'appareil est défectueux.	Contactez notre service après-vente.

## Données techniques

Modèle : .....PC-MWG 1319  
Tension nominale / Fréquence : ..... 230 V~, 50 Hz  
Puissance de sortie :  
Micro-ondes : ..... 700 W  
Grill : ..... 800 W  
Consommation électrique nominale du micro-ondes : ..... 1150 W  
Fréquence du micro-ondes : ..... 2450 MHz  
Consommation électrique en mode veille : ..... ≤0,8 W  
Volume de la chambre de cuisson : ..... env. 20 litres  
Classe de protection : ..... I  
Poids net : ..... env. 10,7 kg

Nous nous réservons le droit d'apporter des modifications techniques ainsi que des modifications de conception dans le cadre du développement continu de nos produits.

Cet appareil a été testé conformément à toutes les directives CE applicables et actuelles et a été construit selon les dernières réglementations en matière de sécurité.

## Élimination

### Signification du symbole « Poubelle »



Protégez votre environnement, ne jetez pas vos appareils électriques avec les ordures ménagères.

Utilisez, pour l'élimination de vos appareils électriques, les bornes de collecte prévues à cet effet où vous pouvez vous débarrasser des appareils que vous n'utilisez plus.

Vous contribuez ainsi à éviter les impacts potentiels dans l'environnement et sur la santé de chacun, causés par une mauvaise élimination de ces déchets.

Vous contribuez aussi au recyclage sous toutes ses formes des appareils électriques et électroniques usagés.

Vous trouverez toutes les informations sur les bornes d'élimination des appareils auprès de votre commune ou de l'administration de votre communauté. Votre revendeur et partenaire contractuel est également tenu de reprendre gratuitement l'ancien appareil.



Points de collecte sur [www.quefairedemesdechets.fr](http://www.quefairedemesdechets.fr)  
Privilégiez la réparation ou le don de votre appareil !

## IMPORTANTE:

Asegúrese de leer primero las instrucciones de seguridad adjuntas por separado.

### Manual de instrucciones

Le agradecemos la confianza depositada en este producto y esperamos que disfrute de su uso.

Lea atentamente el manual de instrucciones y las instrucciones de seguridad adjuntas por separado antes de utilizar este aparato. Guarde estos documentos, incluyendo el certificado de garantía, el recibo y, si es posible, la caja con el embalaje interior en un lugar seguro. Si entrega el aparato a un tercero, incluya siempre todos los documentos pertinentes.

#### Símbolos en este manual de instrucciones

Advertencias importantes para su seguridad están señaladas en especial. Siga estas advertencias incondicionalmente, para evitar accidentes y daños en el aparato:

#### AVISO:

Advierte ante los peligros para su salud y demuestra posibles riesgos de herida.

#### ATENCIÓN:

Indica los posibles riesgos para el aparato u otros objetos.

### Índice

Indicación de los elementos de manejo .....	3
Etiquetas y símbolos en el aparato .....	42
Advertencias para el uso del aparato.....	43
Indicación de los elementos de manejo/Volumen de entrega....	43
Botones y mandos del panel de control.....	43
Notas sobre los modos grill y combinado.....	44
Vajilla adecuada para microondas.....	44
Notas sobre el funcionamiento y el uso del aparato.....	44
Lo que debe saber sobre el funcionamiento con microondas.....	44
Notas sobre el funcionamiento de este aparato .....	44
<b>Puesta en funcionamiento.....</b>	<b>45</b>
Instrucciones de instalación .....	45
Preparación .....	45
Ajuste de la hora.....	45
<b>Manejo del horno microondas .....</b>	<b>45</b>
Interrupción o cancelación del proceso de cocción.....	45
<b>Inicio rápido.....</b>	<b>45</b>
<b>Calentar.....</b>	<b>46</b>
Tabla de calentamiento .....	46
<b>Cocinar.....</b>	<b>46</b>
Consejos prácticos para cocinar .....	46
Tabla de cocción.....	47
<b>Grillen.....</b>	<b>47</b>
<b>Combinación de microondas y grill .....</b>	<b>48</b>
Consejos para el funcionamiento combinado.....	48
<b>Programas automáticos.....</b>	<b>48</b>
Tabla de programas automáticos.....	48
<b>Descongelación .....</b>	<b>48</b>
<b>Cocción en varios pasos .....</b>	<b>49</b>
<b>Funciones especiales.....</b>	<b>49</b>
Inicio automático (función temporizador).....	49
Bloqueo (bloqueo para niños).....	49

Función de consulta .....	49
<b>Limpieza.....</b>	<b>50</b>
Interior.....	50
Paredes exteriores .....	50
Accesorios .....	50
Olor .....	50
Luz del horno.....	50
<b>Solución de problemas .....</b>	<b>50</b>
<b>Datos técnicos .....</b>	<b>51</b>
<b>Eliminación.....</b>	<b>51</b>
Significado del símbolo "Cubo de basura".....	51

## Etiquetas y símbolos en el aparato

### **WARNING**

- 1: MICROWAVE AND HIGH VOLTAGE INSIDE. BE SURE NOT TO REMOVE THE ENCLOSURE.
- 2: THIS APPLIANCE IS EQUIPPED WITH A GROUNDED PLUG FOR YOUR PROTECTION AGAINST POSSIBLE SHOCK HAZARDS AND SHOULD BE CONNECTED TO A PROPERLY GROUNDED OUTLET.
- 3: THIS DEVICE IS TO BE SERVICED ONLY BY PROPERLY QUALIFIED SERVICE PERSONNEL.
- 4: DISCONNECT POWER PLUG BEFORE SERVICING. REMOVAL OF THE ENCLOSURE WITH PRODUCT ENERGIZED COULD EXPOSE SERVICEMEN TO HAZARDOUS HIGH VOLTAGE POTENTIAL.

**WARNING**  
MICROWAVE ENERGY DO NOT REMOVE THIS COVER

*Traducción:*

### **Aviso**

- 1: Este aparato genera alta tensión y microondas. No retire nunca la carcasa.
- 2: Para su seguridad, este aparato está equipado con un enchufe con toma de tierra para protegerle de una descarga eléctrica

y, por lo tanto, debe conectarse a una toma con toma de tierra.

3: Este aparato sólo debe ser reparado por personal cualificado.

4: Desconecte el enchufe de la red antes de realizar trabajos de mantenimiento. Si se retira la carcasa con la conexión a la red enchufada, el personal de mantenimiento puede quedar expuesto a una alta tensión peligrosa.

**¡Aviso!**  
**¡Energía de microondas! ¡No retire esta cubierta!**

### Advertencias para el uso del aparato

#### **⚠ AVISO:**

- No coloque el microondas en un armario.
- ¡No utilice **nunca** el microondas cuando esté vacío!
- Sólo debe utilizarse vajilla adecuada para su uso en hornos microondas. Tenga en cuenta las indicaciones del capítulo "Vajilla adecuada para microondas".
- Los recipientes metálicos para alimentos y bebidas no están permitidos cuando se calientan alimentos en el aparato.
- El horno microondas está destinado a calentar alimentos y bebidas. El secado de alimentos o ropa y el calentamiento de almohadillas térmicas, zapatillas, esponjas, paños húmedos y similares puede provocar riesgo de lesiones, ignición o incendio.
- El horno microondas **no** está diseñado para calentar **animales vivos**.
- No caliente líquidos ni otros alimentos en recipientes cerrados.  
**¡Peligro de explosión!**
- El contenido de biberones y potitos debe removerse o agitarse y debe comprobarse la temperatura antes de su consumo, para evitar quemaduras.
- No deben calentarse en el aparato alimentos con cáscara o piel, como huevos, salchichas, tarros de cristal cerrados, etc.
- Utilice guantes de cocina para retirar los recipientes. **¡Riesgo de quemaduras!**
- Limpie el horno microondas con regularidad y elimine los depósitos de alimentos del interior.

#### **⚠ AVISO: ¡Retraso de ebullición!**

- Al cocinar, especialmente al recalentar líquidos (agua), puede ocurrir que se alcance la temperatura de ebullición pero que aún no suban las típicas burbujas de vapor. El líquido hierve de forma irregular. Este llamado retraso en la ebullición puede provocar la formación repentina de burbujas de vapor y, por tanto, la ebullición al retirar el recipiente agitándolo suavemente.  
**¡Peligro de quemaduras!**
- Para conseguir una ebullición uniforme, coloque una varilla de vidrio o un objeto no metálico similar en el recipiente.

#### **⚠ ATENCIÓN:**

- ¡No retire ninguna pieza montada de la cámara de cocción ni del interior de la puerta!
- ¡No retire las láminas de plástico del interior de la puerta!

### Indicación de los elementos de manejo / Volumen de entrega

- 1 Pantalla
- 2 Panel de control
- 3 Mando giratorio
- 4 Apertura de la puerta
- 5 Eje motor
- 6 Anilla guía
- 7 Plato giratorio de cristal
- 8 Calentamiento de la parrilla
- 9 Rejilla de la parrilla
- 10 Bloqueo de la puerta
- 11 Ventana de visualización
- 12 Plancha de mica

### Botones y mandos del panel de control

#### Micro Power

Microondas: Selección de los niveles de potencia del microondas

#### Defrost

Descongelar: En combinación con el botón giratorio para descongelar por peso

#### Stop/Cancel

Restablecer: Pulse una vez para cancelar la entrada del programa

Parar: Pulse una vez para detener el proceso de cocción

Borrar: Pulse dos veces para borrar el programa

Bloqueo para niños: Pulse el botón durante 3 segundos para bloquear el panel de control (bloqueo para niños) o para desbloquearlo de nuevo

#### Grill/Combi

Grill: Para asar y gratinar

Combinaciones: Grill y microondas funcionan alternativamente

#### Preset/Clock

Reloj: Junto con el botón giratorio para ajustar la hora

Temporizador: Junto con el botón giratorio para ajustar el temporizador

**Instant / Start**

- Arranque rápido del microondas (siempre 60 segundos al 100 % de potencia)
- Inicio del programa
- Ampliación del tiempo de cocción en 10, 30 ó 60 segundos durante el funcionamiento, en función del tiempo de cocción ajustado (excepto para programas de descongelación y programas automáticos)
- Confirmación de una entrada

**Auto Cooking | Time/Weight**

Botón giratorio: Para ajustar la hora, el tiempo de cocción de los programas automáticos o los valores de peso

**Notas sobre los modos grill y combinado**

- Dado que en los modos grill y combinado se utiliza calor radiante, utilice únicamente vajilla resistente al calor. Los recipientes de plástico **no** son adecuados.
- El uso de vajilla metálica o de aluminio sólo está permitido en el modo grill, pero no en el modo combinado ni en el modo microondas.
- ¡No coloque nada en la parte superior del aparato! ¡La carcasa se calienta! ¡Deje siempre libres las ranuras de ventilación!
- Utilice la rejilla del grill para acercar los alimentos a la resistencia.

**Vajilla adecuada para microondas**

- El material ideal para el microondas es el transparente, para que la radiación de las microondas pueda calentar los alimentos uniformemente.
- Los cuencos y platos redondos / ovalados son más adecuados que los cuadrados, ya que los alimentos podrían cocinarse demasiado en las esquinas.

**⚠ ATENCIÓN:**

**Riesgo de explosión** por recipientes herméticamente cerrados.

- Abra los recipientes cerrados antes de cocinar o calentar.
- Pinche la película protectora de plástico varias veces con un tenedor.

**⚠ ATENCIÓN: ¡Peligro de chispas e incendio!**

- La radiación de microondas no puede penetrar el metal. Por este motivo, no utilice recipientes o platos de metal ni la rejilla del grill incluida en el volumen de suministro.
- No utilice bandejas de papel fabricadas con material reciclado, ya que pueden contener pequeñas cantidades de metal, lo que puede provocar chispas o incendios.

La siguiente lista le facilitará la elección de los platos adecuados para microondas:

Material	Apto para		
	Microondas	Grill	Combinación *
Recipiente de vidrio resistente al calor	sí	sí	sí
Recipiente de vidrio no resistente al calor	no	no	no
Recipiente / plato de cerámica resistente al calor	sí	sí	sí
Recipiente de plástico apto para microondas	sí	no	no
Papel de cocina	no	no	no
Utensilios de metal o aluminio	no	sí	no
Rejilla para grill	no	sí	no
Papel de aluminio y recipiente de papel de aluminio	no	sí	no

\* Combinaciones de microondas con grill

**Notas sobre el funcionamiento y el uso del aparato**

**Lo que debe saber sobre el funcionamiento con microondas**

- Su aparato funciona con radiación de microondas, que calienta las partículas de agua de los alimentos en muy poco tiempo. No hay radiación de calor y, por tanto, apenas se doran los alimentos.
- Caliente sólo alimentos con este aparato.
- El aparato no es adecuado para hornear en grasa flotante.
- Caliente sólo 1 ó 2 porciones a la vez. De lo contrario, el aparato perderá eficacia.
- Las microondas suministran toda la energía inmediatamente. Por lo tanto, no es necesario precalentar.
- No utilice nunca el aparato vacío en modo microondas.
- El horno microondas no sustituye a su cocina convencional. Se utiliza principalmente para:
  - Descongelar alimentos congelados / ultracongelados.
  - Calentar / entibiar rápidamente alimentos o bebidas.
  - Cocinar alimentos.

**Notas sobre el funcionamiento de este aparato**

- Su selección pulsando los botones se confirma mediante una señal acústica. Si no es así, no ha pulsado correctamente el botón o se ha equivocado de selección.
- Si se ha seleccionado un programa y no se pulsa el botón **INSTANT/START** en 2 minutos, se cancela el ajuste. La hora actual vuelve a aparecer en la pantalla.
- Después de iniciar un programa, se muestra el tiempo restante. Se inicia una cuenta atrás.
- Suenan 3 señales para indicar el final de un programa. En la pantalla aparece "E n d". El aparato se apaga automáticamente. Estas señales acústicas se repiten cada 3 minutos hasta que haya abierto la puerta o pulsado el botón **STOP/CANCEL**.
- La iluminación del horno se enciende de forma permanente. Cierre la puerta para apagar la iluminación.

## Puesta en funcionamiento

### Instrucciones de instalación

- Coloque el aparato con la parte posterior contra la pared.
- Mantenga las siguientes distancias de seguridad:
  - 10 cm en la parte trasera
  - 10 cm a ambos lados
  - 30 cm en la parte superior del microondas
- Para evitar que otros aparatos se vean perturbados por el funcionamiento, no coloque el microondas en la proximidad inmediata de otros aparatos electrónicos.

### Preparación

1. Para abrir la puerta del microondas, pulse el abrepuertas. La puerta se abre.
2. Saque todos los accesorios del compartimento de cocción y desembálelos.

#### ⚠ ATENCIÓN:

- ¡No retire ninguna pieza montada del compartimento de cocción ni del interior de la puerta!
- La plancha de mica (12) también forma parte del aparato y no debe sacarse. Protege el componente electrónico que tiene detrás de la suciedad.

3. Si todavía no lo ha hecho: Coloque el eje impulsor en el centro de la parte inferior del horno.
  4. Coloque el anillo guía en el centro.
  5. Posicione el plato giratorio de cristal de modo que las hendiduras inferiores se bloqueen en el centro del eje impulsor.
  6. Compruebe si el aparato presenta daños visibles, especialmente alrededor de la puerta. En caso de daños, el aparato no debe ponerse en funcionamiento bajo ninguna circunstancia.
  7. Compruebe que la tensión de red que va a utilizar coincide con la del aparato. Encontrará la información correspondiente en la placa de características.
  8. Inserte el enchufe de red en una toma con toma de tierra correctamente instalada. En cuanto el aparato esté conectado a la red eléctrica, todos los segmentos se iluminarán tres veces. A continuación, suena una señal y “:” parpadea en la pantalla.
- Si hay restos de producción o de aceite en la carcasa o en la resistencia, al principio pueden aparecer humo u olores.  
Se trata de un proceso normal que deja de producirse tras un uso repetido.  
Le aconsejamos que proceda como se indica a continuación:
    - Ponga en marcha el aparato en la función grill. Deje que el aparato funcione varias veces en esta función sin alimentos.
    - Asegúrese de que haya suficiente ventilación.

### Ajuste de la hora

1. Pulse una vez el botón **PRESET/CLOCK**. En la pantalla aparece el símbolo del reloj “⌚” y las horas empiezan a parpadear.
2. Ajuste la hora deseada con el botón giratorio.
3. Confirme el ajuste con el botón **PRESET/CLOCK**.
4. Ajuste los minutos deseados con el botón giratorio.
5. Pulse de nuevo el botón **PRESET/CLOCK**. La hora ya está ajustada. El separador para la indicación digital de la hora “:” parpadea en la pantalla. El símbolo “⌚” se ilumina de forma permanente.

## Manejo del horno microondas

1. Coloque los alimentos a calentar en una vajilla adecuada.
2. Abra la puerta y coloque el menaje en el centro del plato giratorio. Cierre la puerta. (Por razones de seguridad, el aparato sólo funciona con la puerta bien cerrada.)
3. Seleccione la potencia de microondas deseada pulsando una / varias veces el botón **MICRO POWER**.

Potencia en la pantalla seleccionada en %.	Potencia en vatios (aprox.)	Ámbito de aplicación
100 P	700	Calentamiento rápido
80 P	560	Cocinar
60 P	420	Cocinar a fuego lento
40 P	280	Descongelar alimentos congelados
20 P	140	Fundir queso, etc.

4. Ajuste el tiempo de cocción deseado entre 10 segundos y 60 minutos con el botón giratorio.
5. Pulse el botón **INSTANT/START** para comenzar. El tiempo de cocción depende de la cantidad y consistencia del contenido. Con un poco de práctica, aprenderá rápidamente a calcular el tiempo de cocción.
  - Cada pulsación adicional del botón **INSTANT/START** prolonga el tiempo de funcionamiento.
    - Hasta 5 minutos por 10 segundos.
    - De 5 minutos a 10 minutos por 30 segundos.
    - De 10 minutos por 60 segundos.
  - Tras el arranque, el tiempo de funcionamiento también puede aumentarse o reducirse con el botón giratorio.
  - La cocción en el horno microondas es mucho más rápida que en el horno. Si no está seguro, ajuste el tiempo de cocción a un nivel bajo y repita el proceso de cocción si es necesario.
  - **Nota:** Cuando utilice el aparato sólo en modo microondas, coloque una tapa sobre los alimentos.

### Interrupción o cancelación del proceso de cocción

- Si desea interrumpir el proceso de cocción, pulse una vez el botón **STOP/CANCEL** o simplemente abra la puerta.
- Si desea continuar la cocción, cierre la puerta y pulse de nuevo el botón **INSTANT/START**.
- Para cancelar el proceso por completo, pulse el botón **STOP/CANCEL** dos veces. Esto restablecerá todos los ajustes.

### Inicio rápido

¿Desea calentar brevemente un alimento o una bebida a la máxima potencia del microondas?

Encienda el microondas pulsando directamente el botón **INSTANT/START**. El proceso de cocción se inicia inmediatamente, y cada pulsación adicional del botón prolonga el tiempo de cocción en 10, 30 ó 60 segundos (véase el capítulo “Manejo del horno microondas”).

La potencia del microondas es del 100 %.

## Calentar

Calentar y calentar es un punto fuerte particular del microondas. Los líquidos y alimentos fríos del frigorífico se pueden llevar fácilmente a la temperatura ambiente o para comer sin tener que utilizar muchos cacharros.

Los tiempos de calentamiento indicados en la siguiente tabla son sólo orientativos, ya que el tiempo depende mucho de la temperatura inicial y de la composición de los alimentos. Por lo tanto, es aconsejable comprobar de vez en cuando si el plato está suficientemente caliente.

Tabla de calentamiento

Alimento/Plato	Cantidad	Potencia en %	Tiempo aprox. en minutos	Tapar
<b>Líquidos</b>				
1 taza	150g	100 P	0,5-1	no
0,5l	500g	100 P	3,5-5	no
0,75l	750g	100 P	5-7	no
<b>Consejo:</b> Coloque una varilla de cristal o un producto similar (nada metálico) en el recipiente para evitar que se retrase la ebullición. Remover bien antes de beber.				
<b>Platos</b>				
Schnitzel + patatas y verduras	450g	100 P	2,5-3,5	sí
Gulash con fideos	450g	100 P	2-2,5	sí
Carne + albóndigas y salsa	450g	100 P	2,5-3,5	sí
<b>Consejo:</b> Humedecer ligeramente de antemano, remover de vez en cuando.				
<b>Carne</b>				
Schnitzel, rebozado con pan rallado	200g	100 P	1-2	no
Albóndigas, 4 en total	500g	100 P	3-4	no
Junta	250g	100 P	2-3	no
<b>Consejo:</b> Pincelar con aceite para que el pan rallado o la corteza no se reblandezcan.				
<b>Aves</b>				
Medio pollo	450g	100 P	3,5-5	no
Fricasé de pollo	400g	100 P	3-4,5	sí
<b>Consejo:</b> Untar con aceite, remover de vez en cuando.				
<b>Extras</b>				
Fideos, arroz				
1 ración	150g	100 P	1-2	sí
2 raciones	300g	100 P	2,5-3,5	sí
Patatas	500g	100 P	3-4	sí
<b>Consejo:</b> Humedecer ligeramente antes.				
<b>Sopas/Salsas</b>				
Sopa clara, 1 plato	250g	100 P	1-1,5	sí

Alimento/Plato	Cantidad	Potencia en %	Tiempo aprox. en minutos	Tapar
Sopa con guarnición	250g	100 P	1,5-2	sí
Salsa	250g	100 P	1-2	sí
<b>Comida infantil</b>				
Leche	100ml	50 P	0,5-1	no
Puré	200g	50 P	1-1,5	no
<b>Consejo:</b> Agita bien o remueve. ¡Comprueba la temperatura!				

## Cocinar

### Consejos prácticos para cocinar

Siga los valores orientativos de la tabla de cocción y las recetas. Vigile el proceso de cocción hasta que haya adquirido mucha práctica.

Puede abrir la puerta del aparato en cualquier momento. El aparato se apaga automáticamente.

No volverá a funcionar hasta que se cierre la puerta y se vuelva a pulsar el botón **INSTANT/START**.

Los alimentos del frigorífico requieren un tiempo de cocción ligeramente superior al de los alimentos a temperatura ambiente.

Cuanto más compacto sea un plato, mayor será el tiempo de cocción. Por ejemplo, un trozo de carne más grande tardará más en cocinarse que carne cortada de la misma cantidad. Es aconsejable cocinar las cantidades más grandes a potencia máxima y continuar la cocción a potencia media para conseguir una cocción uniforme.

Los alimentos planos se cocinan más rápido que los altos, así que extiéndalos lo más plano posible. Coloque los trozos más finos, por ejemplo muslos de pollo o filetes de pescado, en el interior o deje que se superpongan.

Las cantidades pequeñas se cocinan más rápido que las grandes. La regla empírica es:

**El doble de cantidad = casi el doble de tiempo**  
**La mitad de la cantidad = la mitad del tiempo**

Si no encuentra un tiempo adecuado para un plato, se aplica la siguiente regla:

**aprox. 1 minuto de cocción por cada 100g**

Todos los alimentos que se tapan en la placa de cocción deben taparse también en el horno microondas.

Una tapa evita que los alimentos se sequen. Un plato invertido, papel pergamino o papel de aluminio para microondas son adecuados para cubrir. Cocine sin tapar los alimentos que necesiten una costra.

Tabla de cocción

Alimento/Plato	Cantidad	Potencia en %	Tiempo aprox. en minutos	Tapar
<b>Verduras</b>				
Berenjenas	500g	800P	7-10	sí
Coliflor	500g	800P	13-15	sí
Brócoli	500g	800P	6-9	sí
Achicoria	500g	800P	6-7	sí
Guisantes	500g	800P	6-7	sí
Hinojo	500g	800P	8-11	sí
Judías verdes	300g	800P	13-15	sí
Patatas	500g	800P	9-12	sí
Nabo repollo	500g	800P	8-10	sí
Puerros	500g	800P	7-9	sí
Mazorca de maíz	250g	800P	7-9	sí
Zanahorias	500g	800P	8-10	sí
Pimiento morrón	500g	800P	6-9	sí
Col de Bruselas	300g	800P	7-10	sí
Espárragos	300g	800P	6-9	sí
Tomates	500g	800P	6-7	sí
Calabacines	500g	800P	9-10	sí
<b>Consejo:</b> Cortar las verduras en trozos pequeños y cocer con 2-3 cucharadas de líquido, remover de vez en cuando, continuar la cocción durante 3-5 minutos, sazonar justo antes de servir.				
<b>Fruta</b>				
Manzana estofada, pera	500g	800P	5-8	sí
Mermelada de ciruela	250g	800P	4-6	no
4 manzanas asadas	500g	800P	7-9	sí
<b>Consejo:</b> Añadir 125 ml de agua. El zumo de limón evita que la fruta cambie de color. Cocer durante 3-5 minutos más.				
<b>Carne*</b>				
Carne con salsa	400g	800P	10-12	sí
Gulash, tiras de carne guisadas	500g	800P	10-15	sí
Roulade de ternera	250g	800P	7-8	sí
<b>Consejo:</b> Remover de vez en cuando, dejar reposar de 3 a 5 minutos.				
<b>Aves*</b>				
Fricasé de pollo	250g	800P	6-7	sí
Sopa de ave	200g	800P	5-6	sí
<b>Consejo:</b> Remover de vez en cuando, dejar reposar de 3 a 5 minutos.				

Alimento/Plato	Cantidad	Potencia en %	Tiempo aprox. en minutos	Tapar
<b>Pescado</b>				
Filete de pescado	300g	800P	7-8	sí
	400g	800P	8-9	sí
<b>Consejo:</b> Dar la vuelta a mitad de cocción, continuar la cocción durante 3-5 minutos.				
<b>Descongelar y cocer verduras</b>				
Manzana y lombarda	450g	800P	14-16	sí
Espinacas	300g	800P	11-13	sí
Coliflor	200g	800P	7-9	sí
Judías verdes	200g	800P	8-10	sí
Brócoli	300g	800P	8-9	sí
Guisantes	300g	800P	7-8	sí
Nabo repollo	300g	800P	13-15	sí
Puerros	200g	800P	10-11	sí
Maíz	200g	800P	4-6	sí
Zanahorias	200g	800P	5-6	sí
Col de Bruselas	300g	800P	7-8	sí
Espinacas	450g	800P	12-13	sí
	600g	800P	15-17	sí
<b>Consejo:</b> Cocer en 1-2 cucharadas de líquido, remover de vez en cuando o dividir cuidadosamente en trozos. Continuar la cocción durante 2-3 minutos y sazonar justo antes de servir.				
<b>Sopas / Guisos*</b>				
Estofado	500g	800P	13-15	sí
Sopa con guarnición	300g	800P	7-18	sí
Sopa crema	500g	800P	13-15	sí
<b>Consejo:</b> Remover de vez en cuando, dejar reposar de 3 a 5 minutos.				

\* Alimentos precocinados

### Grillen

Ponga la rejilla de asado sobre la bandeja de cristal incluida. Utilice una vajilla adecuada resistente al calor o coloque los alimentos a asar directamente sobre la rejilla.

No es necesario "precalentar" el grill, ya que éste genera calor radiante inmediatamente.

Para gratinar y gratinar, proceda de la siguiente manera:

1. Pulse el botón **GRILL/COMBI**. En la pantalla aparece "5."
  2. Ajuste el tiempo de gratinado deseado entre 10 segundos y 60 minutos con el botón giratorio.
  3. Pulse el botón **INSTANT/START** para comenzar.
- Recomendamos dar la vuelta a los alimentos (por ejemplo, carne, salchichas) después de aproximadamente la mitad del tiempo.

Alimento/Plato	Cantidad	Tiempo aprox. min.	Tapar
Tostadas gratinadas con queso	2-3 rebanadas	3-4	no
Sopas gratinadas, por ejemplo sopa de cebolla	2-3 tazas	10-15	no

### Combinación de microondas y grill

Con esta selección de programa, el microondas y el grill trabajan alternativamente dentro del tiempo programado.

1. Seleccione la combinación deseada pulsando varias veces el botón **GRILL/COMBI**.

Código	Microondas	Grill
E.1	30%	70%
E.2	55%	45%

2. Ajuste el tiempo de cocción deseado entre 10 segundos y 60 minutos con el botón giratorio.
3. Pulse el botón **INSTANT/START**.

#### Consejos para el funcionamiento combinado

Si prepara alimentos en modo combinado microondas/grill, tenga en cuenta lo siguiente:

Para alimentos grandes y gruesos, como cerdo asado, el tiempo de microondas es correspondientemente más largo que para alimentos pequeños y planos. **Sin embargo, con los alimentos asados ocurre lo contrario. Cuanto más cerca esté el alimento del grill, más rápido se dorará.** Esto significa que si prepara asados grandes en el modo combi, el tiempo de asado puede ser más corto que para asados más pequeños.

### Programas automáticos

Con el programa automático, puede hacer que se cocinen automáticamente determinadas cantidades de alimentos. Para ello, proceda de la siguiente manera:

1. Gire el mando de control en el sentido de las agujas del reloj y seleccione el programa automático deseado. Consulte la tabla siguiente para conocer los posibles ajustes.
2. Una vez seleccionado el programa automático, pulse el botón **INSTANT/START**. Ahora ajuste el peso con el botón giratorio.
3. Pulse el botón **INSTANT/START** para iniciar el programa.

#### Tabla de programas automáticos

Código	Función	Cantidad	Tiempo en minutos
R.1	Arroz	0,1 kg	18:00
		0,2 kg	24:00
		0,3 kg	27:00
R.2	Carne	0,15 kg	3:00
		0,3 kg	4:30
		0,45 kg	6:30
		0,6 kg	8:30

Código	Función	Cantidad	Tiempo en minutos
R.3	Verduras	0,2 kg	3:30
		0,3 kg	4:30
		0,4 kg	5:30
		0,5 kg	6:30
		0,6 kg	7:30
		0,7 kg	8:30
	0,8 kg	9:30	
R.4	Palomitas de maíz	0,1 kg	3:00
R.5	Refrescos	1 taza	1:40
		2 tazones	3:00
R.6	Patatas	0,45 kg	8:00
		0,65 kg	18:00
R.7	Pizza (Calentando)	0,2 kg	1:30
		0,3 kg	3:00
		0,4 kg	4:00
R.8	Pescado	0,2 kg	3:00
		0,3 kg	4:20
		0,4 kg	5:40
		0,5 kg	7:00
		0,6 kg	8:20
		0,7 kg	9:40

### Descongelación

- La potencia del microondas es del 40% (280 W) durante la descongelación.
- Como las microondas siempre penetran en los alimentos de fuera hacia dentro, no se pueden descongelar piezas grandes hasta el centro. Las capas exteriores podrían estar ya cocidas.
- Dé la vuelta a los alimentos como carne, embutidos y pan una vez transcurrida aproximadamente la mitad del tiempo de descongelación. Cierre la puerta y pulse el botón **INSTANT/START** para continuar.
- Después del programa de descongelación, debe programarse un tiempo de igualación. Se trata de un tiempo de reposo durante el cual la temperatura se iguala por conducción de calor desde el exterior (descongelado) al interior (congelado). Durante el tiempo de igualación, puede dejar los alimentos en el aparato apagado o fuera del aparato. El tiempo de igualación es como mínimo igual al tiempo de descongelación en el microondas. Depende de la naturaleza de los alimentos.
- Puede acortar el tiempo de homogeneización, por ejemplo, cortando pequeños trozos de carne después del tiempo de descongelación o desmenuzando el núcleo de hielo restante de la carne picada. Para el pan de molde o los fiambres, separe las rebanadas durante el tiempo de igualación.
- Descongele la fruta en un bol con tapa. Después de aproximadamente la mitad del tiempo de descongelación, remueva con cuidado la fruta una vez.
- Los pasteles o tartas con cobertura de chocolate no son adecuados para descongelar en el microondas.
- Los alimentos descongelados deben consumirse lo antes posible, no es aconsejable volver a meterlos en el frigorífico y congelarlos de nuevo.



## Limpieza

### ⚠ AVISO:

Apague el horno microondas y desconecte el enchufe de la red

### ⚠ ATENCIÓN:

- No utilice cepillos de alambre ni otros objetos abrasivos.
- No utilice productos de limpieza fuertes o abrasivos.
- No utilice un rascador metálico para limpiar la mirilla. La superficie podría rayarse y el cristal romperse.

### Interior

- Mantenga limpio el interior del horno. Las salpicaduras y derrames en las paredes del horno pueden eliminarse con un paño húmedo. Si el horno está muy sucio, también se puede utilizar un producto de limpieza suave.
- Limpie el interior y el exterior de la ventana de visualización con un paño húmedo. Elimine regularmente las salpicaduras y manchas de líquidos derramados.

### Paredes exteriores

- Las paredes exteriores de la carcasa sólo deben limpiarse con un paño húmedo. Asegúrese de que no penetre agua en las aberturas de la carcasa y, por tanto, en el interior del aparato.
- Para limpiar el panel de control, abra previamente la puerta del horno microondas para evitar encender el aparato accidentalmente.

### Accesorios

Limpie la rejilla del grill después de cada uso en agua caliente con un poco de detergente líquido.

### Olor

¿El interior del horno microondas desprende un olor desagradable?

Coloque un recipiente apto para microondas con agua y zumo de limón en el horno. Caliente la mezcla durante aprox. 5 minutos. A continuación, limpie el interior con un paño suave.

### Luz del horno

Para sustituir la luz del horno, diríjase a un taller especializado cercano.

## Solución de problemas

Problema	Posible causa	Solución
La recepción de radio o televisión se interrumpe cuando el microondas está funcionando.	Los campos electromagnéticos de este aparato pueden afectar a la imagen y al sonido de determinadas frecuencias.	Esto es normal y no una avería. Separe los aparatos.
El aparato no recibe corriente y la pantalla está en negro.	Toma de corriente defectuosa	Pruebe con otro enchufe. Compruebe el fusible de la casa.
	“•” parpadea en la pantalla.	Se ha producido un corte de corriente. Reajuste la hora.
El aparato no se pone en marcha. La pantalla no muestra la hora actual.	La puerta no se ha cerrado correctamente.	Compruebe si hay restos de comida u objetos extraños atascados en la puerta.
	No se ha pulsado el botón <b>INSTANT/START</b> después de seleccionar el programa.	Pulse el botón <b>INSTANT/START</b> para iniciar o continuar el proceso. Cancele el programa con el botón <b>STOP/CANCEL</b> .
Todos los mandos están bloqueados.	El bloqueo para niños está activado. La pantalla muestra “FF”.	Mantenga pulsado el botón <b>STOP/CANCEL</b> durante 3 segundos para cancelar el bloqueo. Oirá una señal acústica.
	En la pantalla aparece la hora actual. El símbolo “⊕” parpadea.	Se ha programado un modo de inicio automático. Pulse el botón <b>PRESET/CLOCK</b> para ver la hora de inicio. Para cancelar el programa, pulse el botón <b>STOP/CANCEL</b> .
Se oyen ruidos anormales durante el funcionamiento del microondas. Se ven chispas en la cámara de cocción.	La batería de cocina contiene metal.	<b>Detenga el programa inmediatamente.</b> Sustituya la vajilla. Consulte el capítulo “Vajilla adecuada para microondas”.
El funcionamiento se cancela sin motivo aparente.	El aparato está defectuoso.	Póngase en contacto con nuestro servicio técnico.

## Datos técnicos

Modelo: .....PC-MWG 1319  
Tensión nominal / Frecuencia: ..... 230 V~, 50 Hz  
Potencia de salida:  
Microondas: ..... 700 W  
Grill: ..... 800 W  
Consumo nominal del microondas: ..... 1150 W  
Frecuencia de microondas: ..... 2450 MHz  
Consumo de energía en modo de espera: ..... ≤0,8 W  
Volumen de la cámara de cocción: ..... aprox. 20 litros  
Clase de protección: ..... I  
Peso neto: ..... aprox. 10,7 kg

El derecho de realizar modificaciones técnicas y de diseño en el curso del desarrollo continuo del producto esta reservado.

Este aparato ha sido probado de acuerdo con todas las directivas CE vigentes y construido de acuerdo con las últimas normas de seguridad.

## Eliminación

### Significado del símbolo "Cubo de basura"



Proteja nuestro medio ambiente, aparatos eléctricos no forman parte de la basura doméstica.

Haga uso de los centros de recogida previstos para la eliminación de aparatos eléctricos y entregue allí sus aparatos eléctricos que no vaya a utilizar más.

Ayudará en evitar las potenciales consecuencias, a causa de una errónea eliminación de desechos, para el medio ambiente y la salud humana.

Con ello, contribuirá a la recuperación, al reciclado y a otras formas de reutilización de los aparatos viejos eléctricos y electrónicos.

La información cómo se debe eliminar los aparatos, se obtiene en su ayuntamiento o su administración municipal. Su distribuidor y socio contractual también está obligado a recuperar el aparato antiguo sin coste alguno.

## IMPORTANTE:

Assicuratevi di leggere prima le istruzioni di sicurezza allegate separatamente.

### Istruzioni per l'uso

Grazie per aver scelto il nostro prodotto. Vi auguriamo un buon utilizzo del dispositivo.

Prima di utilizzare l'apparecchio, leggere attentamente le istruzioni per l'uso e le istruzioni di sicurezza allegate separatamente. Conservare questi documenti, compreso il certificato di garanzia, la ricevuta e, se possibile, la scatola con l'imballaggio interno in un luogo sicuro. Se si cede l'apparecchio a terzi, includere sempre tutti i documenti pertinenti.

### Simboli per questo manuale di istruzioni per l'uso

Le indicazioni importanti per la propria sicurezza sono indicati appropriatamente. Osservare assolutamente queste indicazioni, per evitare incidenti e danni all'apparecchio:

#### **AVVISO:**

Previene i rischi della propria salute ed indica possibili rischi di ferite.

#### **ATTENZIONE:**

Indica possibili pericoli per l'apparecchio o altri oggetti.

### Indice

Elementi di comando.....	3
Etichette e simboli sull'apparecchio .....	52
Avvertenze per l'uso dell'apparecchio .....	53
Elementi di comando/Nella fornitura.....	53
Tasti e comandi del pannello di controllo.....	53
Note sulla modalità grill e combi .....	54
Stoviglie adatte alle microonde.....	54
Note sul funzionamento e sull'uso dell'apparecchio .....	54
Cose da sapere sul funzionamento a microonde .....	54
Note sul funzionamento di questo apparecchio.....	54
<b>Messa in funzione .....</b>	<b>54</b>
Istruzioni per l'installazione .....	54
Preparazione .....	54
Impostazione dell'ora .....	55
<b>Uso del forno a microonde .....</b>	<b>55</b>
Interruzione o annullamento del processo di cottura.....	55
<b>Avvio rapido .....</b>	<b>55</b>
<b>Riscaldamento .....</b>	<b>55</b>
Tabella di riscaldamento.....	55
<b>Cottura .....</b>	<b>56</b>
Consigli pratici per la cottura .....	56
Tabella di cottura .....	56
<b>Grigliare .....</b>	<b>57</b>
<b>Combinazione di modalità microonde e grill.....</b>	<b>57</b>
Suggerimenti per il funzionamento combinato .....	57
<b>Programmi automatici.....</b>	<b>58</b>
Tabella dei programmi automatici .....	58
<b>Scongelo .....</b>	<b>58</b>
<b>Cottura in più fasi .....</b>	<b>58</b>
<b>Funzioni speciali .....</b>	<b>59</b>
Avvio automatico (funzione timer).....	59
Blocco (blocco bambini) .....	59
Funzione di richiesta .....	59

<b>Pulizia .....</b>	<b>59</b>
Interno.....	59
Pareti esterne .....	59
Accessori .....	59
Odore.....	59
Luce del forno.....	59
<b>Risoluzione dei problemi .....</b>	<b>60</b>
<b>Dati tecnici.....</b>	<b>60</b>
<b>Smaltimento .....</b>	<b>60</b>
Significato del simbolo "Eliminazione" .....	60

## Etichette e simboli sull'apparecchio

### **WARNING**

- 1: MICROWAVE AND HIGH VOLTAGE INSIDE. BE SURE NOT TO REMOVE THE ENCLOSURE.
- 2: THIS APPLIANCE IS EQUIPPED WITH A GROUNDED PLUG FOR YOUR PROTECTION AGAINST POSSIBLE SHOCK HAZARDS AND SHOULD BE CONNECTED TO A PROPERLY GROUNDED OUTLET.
- 3: THIS DEVICE IS TO BE SERVICED ONLY BY PROPERLY QUALIFIED SERVICE PERSONNEL.
- 4: DISCONNECT POWER PLUG BEFORE SERVICING. REMOVAL OF THE ENCLOSURE WITH PRODUCT ENERGIZED COULD EXPOSE SERVICEMEN TO HAZARDOUS HIGH VOLTAGE POTENTIAL.

**WARNING**  
MICROWAVE ENERGY DO NOT REMOVE THIS COVER

Traduzione:

### **Avviso**

- 1: Questo apparecchio genera alta tensione e microonde. Non rimuovere mai l'involucro.
- 2: Per la vostra sicurezza, questo apparecchio è dotato di una spina con messa a terra per proteggervi dalle scosse elettriche e deve quindi essere collegato a una presa con messa a terra.

- 3: La manutenzione di questo apparecchio deve essere effettuata solo da personale qualificato.
- 4: Scollegare la spina di rete prima di effettuare interventi di manutenzione. La rimozione dell'involucro con il collegamento di alimentazione inserito può esporre il personale addetto alla manutenzione a una pericolosa alta tensione.

**Avviso!**  
**Energia a microonde! Non rimuovere il coperchio!**

### Avvertenze per l'uso dell'apparecchio

#### **AVVISO:**

- Non collocare il microonde in un armadio.
- Non mettere **mai** in funzione il microonde quando è vuoto!
- Si possono utilizzare solo stoviglie adatte all'uso nei forni a microonde. Osservare le note riportate nel capitolo "Stoviglie adatte alle microonde".
- Non è consentito utilizzare contenitori metallici per alimenti e bevande quando si riscaldano i cibi nell'apparecchio.
- Il forno a microonde è destinato al riscaldamento di cibi e bevande. L'asciugatura di alimenti o indumenti e il riscaldamento di scaldavivande, pantofole, spugne, panni umidi e simili possono comportare il rischio di lesioni, accensione o incendio.
- Il forno a microonde **non** è destinato al riscaldamento di **animali vivi**.
- Non riscaldare liquidi o altri alimenti in contenitori chiusi. **Rischio di esplosione!**
- Il contenuto dei biberon e dei vasetti di alimenti per bambini deve essere mescolato o agitato e la temperatura deve essere controllata prima del consumo, per evitare ustioni.
- Non riscaldare nell'apparecchio alimenti che presentano una ciotola o una pelle, come uova, salsicce, barattoli di vetro sigillati, ecc.
- Utilizzare guanti da forno o da cucina quando si rimuovono i contenitori. **Rischio di ustioni!**
- Pulire regolarmente il forno a microonde e rimuovere i depositi di cibo dall'interno.

#### **AVVISO: Ritardo nell'ebollizione!**

- Durante la cottura, in particolare quando si riscaldano liquidi (acqua), può accadere che si raggiunga la temperatura di ebollizione ma che non si formino ancora le tipiche bolle di vapore. Il liquido bolle in modo irregolare. Questo cosiddetto ritardo di ebollizione può portare all'improvvisa formazione di bolle di vapore e quindi all'ebollizione quando si toglie il contenitore scuotendolo delicatamente. **Rischio di scottature!**
- Per ottenere un'ebollizione uniforme, inserire nel contenitore una bacchetta di vetro o un oggetto simile non metallico.

#### **ATTENZIONE:**

- Non rimuovere le parti assemblate dalla camera di cottura e dalla parte interna della porta!
- Non rimuovere le pellicole di plastica all'interno della porta!

### Elementi di comando / Nella fornitura

- 1 Display
- 2 Pannello di controllo
- 3 Manopola rotante
- 4 Apriporta
- 5 Albero guida
- 6 Anello guida
- 7 Piatto girevole in vetro
- 8 Riscaldamento della griglia
- 9 Griglia della griglia
- 10 Blocco della porta
- 11 Finestra di visualizzazione
- 12 Foglio mica

### Tasti e comandi del pannello di controllo

#### Micro Power

Microonde: Selezione dei livelli di potenza del microonde

#### Defrost

Scongelamento: In combinazione con la manopola rotante per lo sbrinamento a peso

#### Stop / Cancel

Azzeramento: Premere una volta per annullare l'inserimento del programma

Fermare: Premere una volta per interrompere il processo di cottura

Cancella: Premere due volte per cancellare il programma

Blocco bambini: Premere il tasto per 3 secondi per bloccare il pannello di controllo (blocco bambini) o per sbloccarlo di nuovo.

#### Grill / Combi

Grill: Per grigliare e gratinare

Combinazioni: Grill e microonde funzionano alternativamente

#### Preset / Clock

Orologio: In combinazione con la manopola rotante per impostare l'ora

Timer: In combinazione con la manopola per l'impostazione del timer

#### Instant / Start

- Avvio rapido del microonde (sempre 60 secondi al 100% di potenza)

- Avvio del programma

- Prolungamento del tempo di cottura di 10, 30 o 60 secondi durante il funzionamento, a seconda del tempo di cottura impostato (ad eccezione dei programmi di scongelamento e dei programmi automatici)

- Conferma di una voce

#### Auto Cooking | Time / Weight

Manopola: Per impostare l'ora, il tempo di cottura dei programmi automatici o i valori di peso

## Note sulla modalità grill e combi

- Poiché in modalità grill e combi si utilizza il calore radiante, utilizzare solo stoviglie resistenti al calore. I contenitori di plastica **non** sono adatti.
- L'uso di stoviglie in metallo o alluminio è consentito solo per la modalità grill, ma non per la modalità combi o microonde.
- Non collocare nulla sulla parte superiore dell'apparecchio! L'alloggiamento si scalda! Lasciare sempre libere le fessure di ventilazione!
- Utilizzare la griglia per avvicinare il cibo all'elemento riscaldante

## Stoviglie adatte alle microonde

- Il materiale ideale per l'utilizzo nel microonde è quello trasparente, in modo che le radiazioni del microonde possano riscaldare il cibo in modo uniforme.
- Le ciotole e i piatti rotondi/ovalari sono più adatti di quelli quadrati, poiché il cibo potrebbe cuocere troppo negli angoli.

### ⚠ ATTENZIONE:

**Rischio di esplosione** a causa di pentole ben chiuse.

- Aprire i contenitori sigillati prima di cucinare o riscaldare.
- Bucare più volte la pellicola protettiva di plastica con una forchetta

### ⚠ ATTENZIONE: Rischio di scintille e incendio!

- Le radiazioni a microonde non possono penetrare nel metallo. Per questo motivo, non utilizzare contenitori o piatti in metallo o la griglia in dotazione.
- Non utilizzare vaschette di carta in materiale riciclato, in quanto possono contenere piccole quantità di metallo che possono provocare scintille o incendi.

L'elenco seguente semplifica la scelta delle stoviglie per microonde più adatte:

Materiale	Adatto per		
	Microonde	Grill	Combinazione*
Contenitore in vetro resistente al calore	sì	sì	sì
Contenitore in vetro non resistente al calore	no	no	no
Contenitore/piatto in ceramica resistente al calore	sì	sì	sì
Contenitore di plastica adatto alle microonde	sì	no	no
Carta da cucina	no	no	no
Utensili in metallo o alluminio	no	sì	no
Griglia per grigliare	no	sì	no
Foglio di alluminio e contenitore di alluminio	no	sì	no

\* Combinazioni di microonde e grill

## Note sul funzionamento e sull'uso dell'apparecchio

### Cose da sapere sul funzionamento a microonde

- L'apparecchio funziona con radiazioni a microonde, che riscaldano le particelle d'acqua negli alimenti in un tempo molto breve. Non c'è irradiazione di calore e quindi non c'è quasi doratura.
- Riscaldare gli alimenti solo con questo apparecchio.
- L'apparecchio non è adatto per cuocere in forno con grasso galleggiante.
- Riscaldare solo 1 o 2 porzioni alla volta. In caso contrario, l'apparecchio perde efficienza.
- Le microonde forniscono immediatamente la massima energia. Il preriscaldamento non è quindi necessario.
- Non far mai funzionare l'apparecchio a vuoto in modalità microonde.
- Il forno a microonde non sostituisce i fornelli tradizionali. Viene utilizzato principalmente per:
  - Scongelerare cibi congelati / congelati.
  - Riscaldare / riscaldare rapidamente cibi o bevande.
  - Cucinare i cibi.

### Note sul funzionamento di questo apparecchio

- La selezione effettuata premendo i tasti viene confermata da un segnale acustico. In caso contrario, il tasto non è stato premuto correttamente o è stata effettuata una selezione sbagliata.
- Se è stato selezionato un programma e non si preme il tasto **INSTANT/START** entro 2 minuti, l'impostazione viene annullata. Sul display appare nuovamente l'ora corrente.
- Dopo l'avvio di un programma, viene visualizzato il tempo rimanente. Inizia un conto alla rovescia.
- 3 segnali acustici indicano la fine di un programma. Sul display appare "E n d". L'apparecchio si spegne automaticamente. Questi segnali acustici si ripetono ogni 3 minuti finché non si apre lo sportello o non si preme il tasto **STOP/CANCEL**.
- L'illuminazione del forno si accende in modo permanente. Chiudere lo sportello per spegnere l'illuminazione.

## Messa in funzione

### Istruzioni per l'installazione

- Posizionare l'apparecchio con la schiena contro una parete.
- Mantenere le seguenti distanze di sicurezza:
  - 10 cm sul retro
  - 10 cm su entrambi i lati
  - 30 cm sulla parte superiore del forno a microonde
- Per evitare che altri apparecchi vengano disturbati dal funzionamento, non collocare il forno a microonde nelle immediate vicinanze di altri dispositivi elettronici.

### Preparazione

1. Per aprire lo sportello del microonde, premere l'apriporta. Lo sportello si apre.
2. Rimuovere tutti gli accessori presenti nel vano cottura e disimballarli.

### ⚠ ATTENZIONE:

- Non rimuovere le parti assemblate dalla camera di cottura o dall'interno dello sportello!
- Il foglio mica (12) è parte del dispositivo e non deve essere rimosso. Protegge da sporco il componente elettronico situato dietro.

3. Se non fatto ancora: mettere l'albero guida al centro della base all'interno del forno.
4. Installare l'anello guida al centro.
5. Posizionare il piatto girevole in vetro in modo che gli incavi inferiori si blocchino al centro dell'albero guida.
6. Controllare che l'apparecchio non presenti danni visibili, soprattutto intorno alla porta. In caso di danni di qualsiasi tipo, l'apparecchio non deve essere messo in funzione in nessun caso.
7. Verificare che la tensione di rete che si intende utilizzare corrisponda a quella dell'apparecchio. Le informazioni relative sono riportate sulla targhetta.
8. Inserire la spina di rete in una presa di corrente correttamente installata e dotata di messa a terra. Non appena l'apparecchio è collegato alla rete, tutti i segmenti si accendono per tre volte. Viene emesso un segnale acustico e sul display lampeggia „•“.

- Se sull'alloggiamento o sull'elemento riscaldante sono presenti residui di produzione o di olio, inizialmente possono formarsi fumo o odori.

Si tratta di un processo normale che non si verifica più dopo un uso ripetuto.

Si consiglia di procedere come segue:

- Avviare l'apparecchio con la funzione grill. Lasciare che l'apparecchio esegua questa funzione per alcune volte senza cibo.
- Assicurarsi che la ventilazione sia sufficiente.

#### Impostazione dell'ora

1. Premere una volta il tasto **PRESET/CLOCK**. Sul display appare il simbolo dell'orologio “⌚” e le ore iniziano a lampeggiare.
2. Impostare l'ora desiderata con la manopola.
3. Confermare l'impostazione con il tasto **PRESET/CLOCK**.
4. Impostare i minuti desiderati con la manopola.
5. Premere nuovamente il tasto **PRESET/CLOCK**. L'ora è ora impostata. Il separatore per l'indicazione digitale dell'ora “:” lampeggia sul display. Il simbolo “⌚” si accende in modo continuo.

#### Uso del forno a microonde

1. Collocare gli alimenti da riscaldare in stoviglie adeguate.
2. Aprire la porta dell'apparecchio e posizionare il contenitore al centro del piatto in vetro. Chiudere lo sportello. (Per motivi di sicurezza, l'apparecchio funziona solo con lo sportello ben chiuso.)
3. Selezionare la potenza del microonde desiderata premendo una o più volte il tasto **MICRO POWER**.

Potenza selezionata in % sul display	Potenza in watt (ca.)	Ambito di applicazione
10 0 P	700	Riscaldamento rapido
8 0 P	560	Cottura
6 0 P	420	Sobbollire
4 0 P	280	Scongelamento di cibi congelati
2 0 P	140	Sciogliere il formaggio, ecc.

4. Impostare il tempo di cottura desiderato tra 10 secondi e 60 minuti con la manopola.
5. Premere il tasto **INSTANT/START** per iniziare. Il tempo di cottura dipende dalla quantità e dalla consistenza del contenuto. Con un po' di pratica, si imparerà rapidamente a stimare il tempo di cottura.

- Ogni ulteriore pressione del tasto **INSTANT/START** prolunga il tempo di funzionamento.
  - Fino a 5 minuti per 10 secondi.
  - Da 5 minuti a 10 minuti per 30 secondi.
  - Da 10 minuti a 60 secondi.
- Dopo l'avvio, il tempo di funzionamento può essere aumentato o diminuito con la manopola.
- La cottura nel forno a microonde è molto più veloce di quella nel forno. Se non si è sicuri, impostare un tempo di cottura basso e ripetere il processo di cottura se necessario.
- **Nota bene:** Quando si utilizza l'apparecchio solo in modalità microonde, coprire gli alimenti.

#### Interruzione o annullamento del processo di cottura

- Se si desidera interrompere il processo di cottura, premere una volta il tasto **STOP/CANCEL** o aprire semplicemente lo sportello.
- Se si desidera continuare la cottura, chiudere lo sportello e premere nuovamente il tasto **INSTANT/START**.
- Per annullare completamente il processo, premere due volte il tasto **STOP/CANCEL**. In questo modo si resettano tutte le impostazioni.

#### Avvio rapido

Si desidera riscaldare brevemente un alimento o una bevanda alla massima potenza del microonde?

Avviare il microonde premendo direttamente il tasto **INSTANT/START**. Il processo di cottura inizia immediatamente e ogni ulteriore pressione del tasto prolunga il tempo di cottura di 10, 30 o 60 secondi (vedere il capitolo “Uso del forno a microonde”).

La potenza del microonde è del 100%.

#### Riscaldamento

Il riscaldamento è un punto di forza del microonde. I liquidi e gli alimenti freddi di frigorifero possono essere facilmente portati a temperatura ambiente o a temperatura di consumo senza dover utilizzare molte pentole e padelle.

I tempi di riscaldamento indicati nella tabella seguente sono solo indicativi, poiché il tempo dipende molto dalla temperatura iniziale e dalla composizione degli alimenti. È quindi consigliabile controllare di tanto in tanto se la pietanza è sufficientemente calda.

#### Tabella di riscaldamento

Alimenti/Piatti	Quantità	Potenza in %	Tempo ca. in minuti	Coperchio
<b>Liquidi</b>				
1 tazza	150g	10 0 P	0,5–1	no
0,5l	500g	10 0 P	3,5–5	no
0,75l	750g	10 0 P	5–7	no
<b>Consiglio:</b> Inserire nel recipiente una bacchetta di vetro o un oggetto simile (non di metallo) per evitare un'ebollizione ritardata. Mescolare bene prima di bere.				

Alimenti/Piatti	Quantità	Potenza in %	Tempo ca. in minuti	Coperchio
<b>Pasti al piatto</b>				
Cotoletta + patate e verdure	450g	10 DP	2,5-3,5	sì
Gulasch con tagliatelle	450g	10 DP	2-2,5	sì
Carne + gnocco e salsa	450g	10 DP	2,5-3,5	sì
<b>Consiglio:</b> Inumidire leggermente prima, mescolare di tanto in tanto.				
<b>Carne</b>				
Cotoletta, ricoperta di pangrattato	200g	10 DP	1-2	no
Polpette, 4 in totale	500g	10 DP	3-4	no
Giunto	250g	10 DP	2-3	no
<b>Consiglio:</b> Spennellare con olio per evitare che il pangrattato o la crosta diventino molli.				
<b>Pollame</b>				
Mezzo pollo	450g	10 DP	3,5-5	no
Fricassee di pollo	400g	10 DP	3-4,5	sì
<b>Consiglio:</b> Spennellare con olio, mescolare di tanto in tanto.				
<b>Extra</b>				
Tagliatelle, riso				
1 porzione	150g	10 DP	1-2	sì
2 porzioni	300g	10 DP	2,5-3,5	sì
Patate	500g	10 DP	3-4	sì
<b>Consiglio:</b> Inumidire leggermente prima.				
<b>Zuppe/Salse</b>				
Zuppa chiara, 1 piatto	250g	10 DP	1-1,5	sì
Zuppa con guarizione	250g	10 DP	1,5-2	sì
Salsa	250g	10 DP	1-2	sì
<b>Alimenti per l'infanzia</b>				
Latte	100ml	6 DP	0,5-1	no
Purè	200g	6 DP	1-1,5	no
<b>Consiglio:</b> Agitare bene o mescolare. Controllare la temperatura!				

## Cottura

### Consigli pratici per la cottura

Seguire i valori guida della tabella di cottura e delle ricette. Tenere d'occhio il processo di cottura finché non si è fatta molta pratica.

È possibile aprire lo sportello dell'apparecchio in qualsiasi momento. L'apparecchio si spegne automaticamente.

Non funzionerà fino a quando lo sportello non sarà chiuso e non sarà stato premuto nuovamente il tasto **INSTANT/START**.

Gli alimenti provenienti dal frigorifero richiedono un tempo di cottura leggermente più lungo rispetto a quelli a temperatura ambiente.

Più una pietanza è compatta, più lungo sarà il tempo di cottura. Ad esempio, un pezzo di carne più grande richiede un tempo di cottura maggiore rispetto a una carne tagliata della stessa quantità. È consigliabile cuocere le quantità maggiori alla massima potenza e continuare la cottura a media potenza per ottenere una cottura uniforme.

Gli alimenti piatti cuociono più velocemente di quelli alti, quindi distribuite gli alimenti il più possibile in piano. Posizionare i pezzi più sottili, ad esempio cosce di pollo o filetti di pesce, all'interno o lasciarli sovrapporre.

Le quantità più piccole cuociono più velocemente di quelle grandi. La regola empirica è:

**Raddoppiare la quantità = quasi raddoppiare il tempo**  
**Metà quantità = metà tempo**

Se non si riesce a trovare un tempo adeguato per un piatto, vale la seguente regola:

**circa 1 minuto di cottura per 100g**

Tutti gli alimenti coperti sul piano di cottura devono essere coperti anche nel forno a microonde.

Un coperchio evita che gli alimenti si seccino. Per la copertura sono adatti un piatto rovesciato, carta pergamena o pellicola per microonde. Cuocere gli alimenti che necessitano di una crosta senza coperchio.

### Tabella di cottura

Alimenti/Piatti	Quantità	Potenza in %	Tempo ca. in minuti	Coperchio
<b>Verdure</b>				
Melanzane	500g	8 DP	7-10	sì
Cavolfiore	500g	8 DP	13-15	sì
Broccoli	500g	8 DP	6-9	sì
Cicoria	500g	8 DP	6-7	sì
Piselli	500g	8 DP	6-7	sì
Finocchio	500g	8 DP	8-11	sì
Fagiolini	300g	8 DP	13-15	sì
Patate	500g	8 DP	9-12	sì
Cavolo di rapa	500g	8 DP	8-10	sì
Porro	500g	8 DP	7-9	sì
Pannocchia di mais	250g	8 DP	7-9	sì
Carote	500g	8 DP	8-10	sì
Peperone	500g	8 DP	6-9	sì
Cavoletti di Bruxelles	300g	8 DP	7-10	sì
Asparagi	300g	8 DP	6-9	sì
Pomodori	500g	8 DP	6-7	sì
Zucchine	500g	8 DP	9-10	sì
<b>Consiglio:</b> Tagliare le verdure a pezzetti e cuocerle con 2-3 cucchiai di liquido, mescolare di tanto in tanto, continuare la cottura per 3-5 minuti, condire appena prima di servire.				

Alimenti/Piatti	Quantità	Potenza in %	Tempo ca. in minuti	Coperchio
<b>Frutta</b>				
Mela e pera stufate	500g	B DP	5-8	sì
Marmellata di prugne	250g	B DP	4-6	no
4 mele al forno	500g	B DP	7-9	sì
<b>Consiglio:</b> Aggiungere 125 ml di acqua. Il succo di limone impedisce alla frutta di cambiare colore. Cuocere per altri 3-5 minuti.				
<b>Carne*</b>				
Carne con salsa	400g	B DP	10-12	sì
Gulasch, strisce di carne in umido	500g	B DP	10-15	sì
Involtoni di manzo	250g	B DP	7-8	sì
<b>Consiglio:</b> Mescolare di tanto in tanto, lasciare riposare per 3-5 minuti.				
<b>Pollame*</b>				
Fricassee di pollo	250g	B DP	6-7	sì
Zuppa di pollame	200g	B DP	5-6	sì
<b>Consiglio:</b> Mescolare di tanto in tanto, lasciare riposare per 3-5 minuti.				
<b>Pesce</b>				
Filetto di pesce	300g	B DP	7-8	sì
	400g	B DP	8-9	sì
<b>Consiglio:</b> Girare a metà cottura, continuare a cuocere per 3-5 minuti.				
<b>Scongellare e cucinare le verdure</b>				
Mela e cavolo rosso	450g	B DP	14-16	sì
Spinaci in foglie	300g	B DP	11-13	sì
Cavolfiore	200g	B DP	7-9	sì
Fagiolini	200g	B DP	8-10	sì
Broccoli	300g	B DP	8-9	sì
Piselli	300g	B DP	7-8	sì
Cavolo di rapa	300g	B DP	13-15	sì
Porro	200g	B DP	10-11	sì
Granoturco	200g	B DP	4-6	sì
Carote	200g	B DP	5-6	sì
Cavoli di Bruxelles	300g	B DP	7-8	sì
Spinaci	450g	B DP	12-13	sì
	600g	B DP	15-17	sì
<b>Consiglio:</b> Cuocere in 1-2 cucchiai di liquido, mescolando di tanto in tanto o dividendo accuratamente in pezzi. Continuare la cottura per 2-3 minuti e condire appena prima di servire.				

Alimenti/Piatti	Quantità	Potenza in %	Tempo ca. in minuti	Coperchio
<b>Zuppe / Stufati*</b>				
Stufato	500g	B DP	13-15	sì
Zuppa con guarnizione	300g	B DP	7-18	sì
Zuppa di crema	500g	B DP	13-15	sì
<b>Consiglio:</b> Mescolare di tanto in tanto, lasciare riposare per 3-5 minuti.				

\*Cibi precotti

## Grigliare

Posizionare la griglia sul piatto in vetro in dotazione. Utilizzare stoviglie adatte e resistenti al calore o posizionare gli alimenti da grigliare direttamente sulla griglia.

Non è necessario "preriscaldare" la griglia, poiché il grill genera immediatamente calore radiante.

Per grigliare e gratinare, procedere come segue:

1. Premere il tasto **GRILL/COMBI**. Sul display appare "5".
2. Impostare il tempo di grigliatura desiderato tra 10 secondi e 60 minuti con la manopola.
3. Premere il tasto **INSTANT/START** per iniziare.

- Si consiglia di girare gli alimenti (ad es. carne, salsicce) dopo circa metà del tempo.

Alimenti/Piatti	Quantità	Tempo ca. min.	Coperchio
Toast gratinati con formaggio	2-3 fette	3-4	no
Zuppe gratinate, ad es. zuppa di cipolle	2-3 tazze	10-15	no

## Combinazione di modalità microonde e grill

Con questa selezione di programma, il microonde e il grill funzionano alternativamente entro il tempo impostato.

1. Selezionare la combinazione desiderata premendo più volte il tasto **GRILL/COMBI**.

Codice	Microonde	Grill
5.1	30%	70%
5.2	55%	45%

2. Impostare il tempo di cottura desiderato tra 10 secondi e 60 minuti con la manopola.
3. Premere il tasto **INSTANT/START**.

## Suggerimenti per il funzionamento combinato

Se si preparano cibi in modalità combinata microonde/grill, tenere presente quanto segue:

Per i cibi grandi e spessi, come l'arrosto di maiale, il tempo di cottura al microonde è più lungo rispetto ai cibi piccoli e piatti. **Per i cibi grigliati, invece, è vero il contrario. Più l'alimento è vicino al grill, più rapidamente si rosola.** Ciò significa che se si preparano arrosti di grandi dimensioni in modalità combinata, il tempo di grigliatura può essere più breve rispetto agli arrosti più piccoli.

## Programmi automatici

Con il programma automatico è possibile far cuocere automaticamente determinate quantità di cibo. A tal fine, procedere come segue:

1. Ruotare la manopola in senso orario e selezionare il programma automatico desiderato. Per le impostazioni possibili, consultare la tabella seguente.
2. Una volta selezionato il programma automatico, premere il tasto **INSTANT/START**. Impostare ora il peso con la manopola.
3. Premere il tasto **INSTANT/START** per avviare il programma.

Tabella dei programmi automatici

Codice	Funzione	Quantità	Tempo in minuti
R. 1	Riso	0,1 kg	18:00
		0,2 kg	24:00
		0,3 kg	27:00
R. 2	Carne	0,15 kg	3:00
		0,3 kg	4:30
		0,45 kg	6:30
		0,6 kg	8:30
R. 3	Verdure	0,2 kg	3:30
		0,3 kg	4:30
		0,4 kg	5:30
		0,5 kg	6:30
		0,6 kg	7:30
		0,7 kg	8:30
		0,8 kg	9:30
R. 4	Pop-corn	0,1 kg	3:00
R. 5	Bevande	1 tazza	1:40
		2 tazze	3:00
R. 6	Patate	0,45 kg	8:00
		0,65 kg	18:00
R. 7	Pizza (Riscaldamento)	0,2 kg	1:30
		0,3 kg	3:00
		0,4 kg	4:00
R. 8	Pesce	0,2 kg	3:00
		0,3 kg	4:20
		0,4 kg	5:40
		0,5 kg	7:00
		0,6 kg	8:20
		0,7 kg	9:40

## Scongelamento

- La potenza del microonde è del 40% (280 W) quando si scongela.
- Poiché le microonde penetrano sempre nel cibo dall'esterno verso l'interno, i pezzi più grandi non possono essere scongelati al centro. Gli strati esterni potrebbero essere già cotti.
- Girare gli alimenti come carne, salsicce e pane una volta dopo circa metà del tempo di scongelamento. Chiudere lo sportello e premere il tasto **INSTANT/START** per continuare.
- Dopo il programma di scongelamento, è necessario programmare un tempo di equalizzazione. Si tratta di un tempo di sosta durante il quale la temperatura si uniforma per conduzione di calore

dall'esterno (scongelato) all'interno (congelato). Durante il tempo di equalizzazione, è possibile lasciare gli alimenti nell'apparecchio spenti o fuori dall'apparecchio. Il tempo di equalizzazione è almeno pari al tempo di scongelamento nel microonde. Dipende dalla natura degli alimenti.

- È possibile ridurre il tempo di equalizzazione, ad esempio, tagliando piccoli pezzi di carne dopo il tempo di scongelamento o sbriciolando il nucleo di ghiaccio rimanente della carne macinata. Per il pane a fette o i salumi, separare le fette durante il tempo di equalizzazione.
- Scongelare la frutta in una ciotola con coperchio. Dopo circa metà del tempo di scongelamento, mescolare accuratamente la frutta una volta.
- Le torte o le crostate con copertura di cioccolato non sono adatte per essere scongelate nel microonde.
- Gli alimenti scongelati devono essere consumati il prima possibile, non è consigliabile rimetterli in frigorifero e congelarli di nuovo.

Esistono due opzioni per scongelare i cibi congelati:

- Selezionare  $\text{M.P.}$  con il tasto **MICRO POWER**. Impostare il tempo di scongelamento desiderato con la manopola.
- Per utilizzare il programma di scongelamento, procedere come segue:
  1. Determinare il peso degli alimenti.
  2. Togliere l'alimento dalla confezione. Se è difficile estrarlo dalla confezione, scongelarlo per 30 secondi alla massima potenza delle microonde (vedere "Avvio rapido").
  3. Disporre l'alimento scongelato su un piatto (frutta in una ciotola). Posizionare la carne su un piattino rovesciato in modo che i succhi della carne possano sgocciolare. Questo non deve essere utilizzato in nessun caso e non deve entrare in contatto con altri alimenti.
  4. Premere ripetutamente il tasto **DEFROST** per selezionare uno dei programmi di scongelamento:

Alimenti	Programma di scongelamento	Peso	Tempo di scongelamento
Carne	d. 1	0,1-2,0 kg	2:30-52:52
Pollame	d. 2	0,2-3,0 kg	5:00-66:25
Pesce	d. 3	0,1-0,9 kg	2:34-23:04

5. Impostare il peso desiderato con la manopola.
6. Premere il tasto **INSTANT/START** per iniziare.

## Cottura in più fasi

È possibile impostare i programmi in modo che vengano eseguite in successione fino a 4 funzioni diverse.

Supponiamo di selezionare i seguenti programmi:

### Microonde



1. Selezionare la 1a funzione:  
Selezionare la potenza del microonde desiderata con il tasto **MICRO POWER** premendolo più volte.
2. Impostare il tempo di cottura desiderato tra 10 secondi e 60 minuti con la manopola.
3. Selezionare la 2a funzione:  
Premere il tasto **GRILL/COMBI**. Sul display appare "5".
4. Impostare il tempo di grigliatura desiderato tra 10 secondi e 60 minuti con la manopola.

5. Premere il tasto **INSTANT/START** per avviare il programma.
- Il cambio di programma viene segnalato da un segnale acustico.
  - Questa funzione non è disponibile per i programmi automatici e di scongelamento.

## Funzioni speciali



### Avvio automatico (funzione timer)

È possibile ritardare l'orario di avvio di un massimo di 23 ore e 59 minuti.

- Impostare prima l'ora! Altrimenti non sarà possibile utilizzare questa funzione.
- La funzione di sbrinamento non può essere selezionata per l'avvio automatico. L'avvio rapido non è possibile con questa impostazione del programma.

### Esempio:

Sono le ore 10:45. Si desidera programmare il funzionamento del microonde alle ore 14:20 con la massima potenza per 7 ½ minuti e mezzo. Per avviare automaticamente il forno a microonde, procedere come segue:

Passo	Tasto	Display	
1	MICRO POWER	1000P	(Potenza)
2		7:30	(Tempo di cottura)
3	Tenere premuto PRESET/CLOCK per 3 secondi	10:45	(Ora corrente)
4		14:45	(Ora impostata)
5	PRESET/CLOCK	14:45	(Conferma ora)
6		14:20	(Impostazione dei minuti)
7	PRESET/CLOCK	10:45	(Ora attuale)

- La funzione timer si attiva quando il simbolo "⏰" lampeggia sul display. Un lungo segnale acustico conferma la fine delle impostazioni.
- Durante questa impostazione programmata, la funzione degli elementi di comando è bloccata (ad eccezione di: **PRESET/CLOCK**, **STOP/CANCEL** e **INSTANT/START**).
- Se si desidera rivedere l'ora di inizio, premere il tasto **PRESET/CLOCK**.
- Se si desidera disattivare l'orario di avvio automatico, premere il tasto **STOP/CANCEL**.
- Il forno a microonde entra in funzione all'ora prestabilita. Un segnale acustico annuncia l'avvio del programma.
- Se si desidera avviare il programma in anticipo, premere il tasto **INSTANT/START**. Il programma si avvia con le impostazioni precedentemente selezionate.

### ⚠ ATTENZIONE: Pericolo di incendio!

- Utilizzare l'apparecchio solo sotto sorveglianza!
- Quando si cucina con un ritardo, impostare sempre l'ora in modo che l'apparecchio sia sotto controllo durante il funzionamento.
- Non utilizzare il forno a microonde quando è vuoto! Se si rimuove il cibo prima del tempo, è necessario disattivare il programma premendo il tasto **STOP/CANCEL**.

### Blocco (blocco bambini)

- Tenere premuto il tasto **STOP/CANCEL** per 3 secondi per bloccare l'apparecchio. Si sente un segnale acustico. Il blocco è indicato sul display con "FF". Il funzionamento degli elementi di comando è bloccato.
- Tenere nuovamente premuto il tasto **STOP/CANCEL** per 3 secondi per annullare il blocco. Viene emesso un segnale acustico.

### Funzione di richiesta

Premendo il tasto **MICRO POWER** durante il funzionamento, viene visualizzata la modalità di funzionamento per 1–2 secondi o la potenza impostata per il funzionamento a microonde.

## Pulizia

### ⚠ AVVISO:

Spegnere il forno a microonde e scollegare la spina di rete.

### ⚠ ATTENZIONE:

- Non utilizzare spazzole metalliche o altri oggetti abrasivi.
- Non utilizzare detergenti aggressivi o abrasivi.
- Non utilizzare un raschietto metallico per pulire la finestra di visualizzazione. La superficie potrebbe essere graffiata e il vetro potrebbe rompersi.

### Interno

- Mantenere pulito l'interno del forno. Schizzi e versamenti sulle pareti del forno possono essere rimossi con un panno umido. Se il forno è molto sporco, si può usare anche un detergente delicato.
- Pulire l'interno e l'esterno della finestra di visualizzazione con un panno umido. Rimuovere regolarmente gli schizzi e le macchie di liquidi versati.

### Pareti esterne

- Le pareti esterne dell'alloggiamento devono essere pulite solo con un panno umido. Assicurarsi che l'acqua non penetri nelle aperture dell'alloggiamento e quindi all'interno dell'apparecchio.
- Per pulire il pannello di controllo, aprire prima lo sportello del forno a microonde per evitare di accendere accidentalmente l'apparecchio.

### Accessori

Dopo ogni utilizzo, pulire la griglia in acqua calda con un po' di detersivo.

### Odore

L'interno del forno a microonde ha un odore sgradevole?

Mettere nel forno una ciotola per microonde con acqua e succo di limone. Riscaldare la miscela per circa 5 minuti. Quindi pulire l'interno con un panno morbido.

### Luce del forno

Per sostituire la luce del forno, rivolgersi a un'officina specializzata nelle vicinanze.

## Risoluzione dei problemi

Problema	Possibile causa	Rimedio
La ricezione radiofonica o televisiva è disturbata quando il microonde è in funzione.	I campi elettromagnetici di questo apparecchio possono influenzare l'immagine e il suono di determinate frequenze.	Si tratta di un fenomeno normale e non di un guasto. Allontanare gli apparecchi.
L'apparecchio non riceve corrente e il display è nero.	Presenza di corrente difettosa	Provare con un'altra presa.
		Controllare il fusibile di casa.
Sul display lampeggia "•".	Si è verificata un'interruzione di corrente.	Reimpostare l'ora.
L'apparecchio non si avvia. Il display visualizza qualcosa di diverso dall'ora corrente.	La porta non è stata chiusa correttamente.	Controllare se residui di cibo o oggetti estranei sono incastrati nella porta.
	Il tasto <b>INSTANT/START</b> non è stato premuto dopo la selezione del programma.	Premere il tasto <b>INSTANT/START</b> per avviare o continuare il processo. Annullare il programma con il tasto <b>STOP/CANCEL</b> .
Tutti i comandi sono bloccati.	Il blocco di sicurezza per i bambini è attivato. Il display visualizza "FF".	Tenere premuto il tasto <b>STOP/CANCEL</b> per 3 secondi per annullare il blocco. Si udrà un segnale acustico.
	Sul display viene visualizzata l'ora corrente. Il simbolo "⊙" lampeggia.	È stata programmata una modalità di avvio automatico. Premere il tasto <b>PRESET/CLOCK</b> per visualizzare l'ora di inizio. Per annullare il programma, premere il tasto <b>STOP/CANCEL</b> .
Durante il funzionamento del microonde si sentono rumori anomali. Si vedono scintille nella camera di cottura.	Le pentole contengono metallo.	<b>Interrompere immediatamente il programma!</b> Sostituire le stoviglie. Consultare il capitolo "Stoviglie adatte alle microonde".
Il funzionamento si interrompe senza motivo apparente.	L'apparecchio è difettoso.	Contattare il nostro servizio di assistenza.

### Dati tecnici

Modello: ..... PC-MWG 1319  
 Tensione nominale / Frequenza: ..... 230 V~, 50 Hz  
 Potenza di uscita:  
 Microonde: ..... 700 W  
 Grill: ..... 800 W  
 Consumo energetico nominale del microonde: ..... 1150 W  
 Frequenza microonde: ..... 2450 MHz  
 Consumo di energia in modalità standby: ..... ≤0,8 W  
 Volume della camera di cottura: ..... ca. 20 litri  
 Classe di protezione: ..... I  
 Peso netto: ..... ca. 10,7 kg

Si riserva il diritto di apportare modifiche tecniche e di design nel corso dello sviluppo del prodotto.

Questo apparecchio è stato testato secondo tutte le direttive CE in vigore e costruito secondo le ultime norme di sicurezza.

### Smaltimento

#### Significato del simbolo "Eliminazione"



Salvaguardare l'ambiente, gli elettrodomestici non vanno eliminati come rifiuti domestici.

Per l'eliminazione degli elettrodomestici, fare uso dei posti di raccolta previsti per questo tipo e porre quegli elettrodomestici che non sono più in uso.

Si contribuisce così ad evitare un effetto potenziale sull'ambiente e sulla salute, dovuto magari ad una eliminazione sbagliata.

Questo significa un contributo personale alla riutilizzazione, al riciclaggio e altre forme di utilizzazione di elettrodomestici ed apparecchi elettronici usati.

Si possono trovare le corrispondenti informazioni sugli appositi luoghi di raccolta, nelle amministrazioni dei comuni. Il vostro rivenditore e partner contrattuale è anche obbligato a riprendere gratuitamente il vecchio apparecchio.

## WAŻNE:

Najpierw należy zapoznać się z oddzielnie załączoną instrukcją bezpieczeństwa.

### Instrukcja obsługi

Dziękujemy za wybór naszego produktu. Mamy nadzieję, że korzystanie z urządzenia sprawi państwu radość.

Przed rozpoczęciem użytkowania urządzenia przeczytaj uważnie instrukcję obsługi oraz oddzielnie załączone wskazówki bezpieczeństwa. Przechowuj te dokumenty wraz z kartą gwarancyjną, paragonem i, jeśli to możliwe, pudełkiem z opakowaniem wewnętrznym w bezpiecznym miejscu. Jeżeli przekazujesz urządzenie osobom trzecim, dołącz zawsze wszystkie istotne dokumenty.

#### Symbole użyte w tej instrukcji obsługi

Ważne informacje dotyczące bezpieczeństwa użytkownika są specjalnie wyróżnione. Koniecznie stosuj się do tych wskazówek, aby uniknąć wypadków i uszkodzenia urządzenia:

#### OSTRZEŻENIE:

Ostrzega przed zagrożeniami dla zdrowia i wskazuje na potencjalne ryzyko obrażeń.

#### UWAGA:

Wskazuje na potencjalne zagrożenia dla urządzenia lub innych przedmiotów.

### Spis treści

Przegląd elementów obsługi .....	3
Etykiety i symbole na urządzeniu .....	61
Ostrzeżenia dotyczące użytkowania urządzenia .....	62
Przegląd elementów obsługi/Zakres dostawy.....	62
Przyciski i elementy sterujące na panelu sterowania .....	62
Uwagi dotyczące grilla i trybu kombi .....	63
Odpowiednie naczynia do kuchenek mikrofalowych.....	63
Uwagi dotyczące funkcji i użytkowania urządzenia .....	63
Co należy wiedzieć o działaniu kuchenki mikrofalowej .....	63
Uwagi dotyczące funkcji tego urządzenia .....	63
Uruchomienie .....	63
Instrukcja instalacji .....	63
Przygotowanie .....	63
Ustawianie godziny .....	64
Obsługa kuchenki mikrofalowej .....	64
Przerywanie lub anulowanie procesu gotowania.....	64
Szybki start .....	64
Podgrzewanie.....	64
Tabela podgrzewania .....	64
Gotowanie.....	65
Praktyczne wskazówki dotyczące gotowania .....	65
Stół do gotowania .....	65
Grillowanie.....	66
Połączenie trybu mikrofal i grilla .....	66
Wskazówki dotyczące pracy w trybie kombinowanym .....	66
Programy automatyczne.....	66
Tabela programów automatycznych .....	66
Rozmrażanie.....	67
Gotowanie w kilku etapach.....	67
Funkcje specjalne .....	67
Automatyczny start (funkcja timera).....	67

Blokada (blokada przed dziećmi).....	68
Funkcja zapytania .....	68
<b>Czyszczenie.....</b>	<b>68</b>
Wnętrze .....	68
Ściany zewnętrzne .....	68
Akcesoria .....	68
Zapach.....	68
Oświetlenie piekarnika .....	68
<b>Rozwiązywanie problemów .....</b>	<b>69</b>
<b>Dane techniczne.....</b>	<b>69</b>
<b>Warunki gwarancji .....</b>	<b>69</b>
<b>Usuwanie .....</b>	<b>70</b>
Znaczenie symbolu „Pojemnik na śmieci” .....	70

## Etykiety i symbole na urządzeniu

### WARNING

- 1: MICROWAVE AND HIGH VOLTAGE INSIDE. BE SURE NOT TO REMOVE THE ENCLOSURE.
- 2: THIS APPLIANCE IS EQUIPPED WITH A GROUNDED PLUG FOR YOUR PROTECTION AGAINST POSSIBLE SHOCK HAZARDS AND SHOULD BE CONNECTED TO A PROPERLY GROUNDED OUTLET.
- 3: THIS DEVICE IS TO BE SERVICED ONLY BY PROPERLY QUALIFIED SERVICE PERSONNEL.
- 4: DISCONNECT POWER PLUG BEFORE SERVICING. REMOVAL OF THE ENCLOSURE WITH PRODUCT ENERGIZED COULD EXPOSE SERVICEMEN TO HAZARDOUS HIGH VOLTAGE POTENTIAL.

WARNING  
MICROWAVE ENERGY DO NOT REMOVE THIS COVER

#### Tłumaczenie:



- 1: To urządzenie generuje wysokie napięcie i mikrofałe. Nigdy nie zdejmuj obudowy.
- 2: Ze względów bezpieczeństwa urządzenie jest wyposażone we wtyczkę z uziemieniem chroniącą przed porażeniem prądem elek-

trycznym i dlatego musi być podłączone do uziemionego gniazdka.

3: Urządzenie może być serwisowane wyłącznie przez wykwalifikowany personel.

4: Przed przystąpieniem do prac konserwacyjnych należy odłączyć wtyczkę zasilania. Zdejmowanie obudowy przy podłączonym zasilaniu może narazić personel konserwacyjny na niebezpieczne wysokie napięcie.

### Ostrzeżenie!

**Energia mikrofal! Nie zdejmować pokrywy!**

### Ostrzeżenia dotyczące użytkowania urządzenia

#### ⚠ OSTRZEŻENIE:

- Nie umieszczaj kuchenki mikrofalowej w szafce.
- Nigdy** nie używaj kuchenki mikrofalowej, gdy jest pusta!
- Należy używać wyłącznie naczyń nadających się do użytku w kuchenkach mikrofalowych. Należy przestrzegać wskazówek zawartych w rozdziale „Odpowiednie naczynia do kuchenek mikrofalowych”.
- Podczas podgrzewania żywności w urządzeniu nie wolno używać metalowych pojemników na żywność i napoje.
- Kuchenka mikrofalowa jest przeznaczona do podgrzewania żywności i napojów. Suszenie żywności lub odzieży oraz podgrzewanie podkładek rozgrzewających, kapci, gąbek, wilgotnych szmatek itp. może prowadzić do ryzyka obrażeń, zapłonu lub pożaru.
- Kuchenka mikrofalowa **nie** jest przeznaczona do podgrzewania **żywych zwierząt**.
- Nie podgrzewaj płynów ani innych produktów spożywczych w zamkniętych pojemnikach. **Ryzyko wybuchu!**
- Zawartość butelek do karmienia i słoiczków z jedzeniem dla niemowląt należy wymieszać lub wstrząsnąć i sprawdzić temperaturę przed spożyciem, aby uniknąć oparzeń.
- W urządzeniu nie należy podgrzewać żywności z miseczką lub skórką, takiej jak jajka, kielbasa, zamknięte szklane słoiki itp.
- Podczas wyjmowania pojemników należy używać rękawic kuchennych. **Ryzyko poparzenia!**
- Należy regularnie czyścić kuchenkę mikrofalową i usuwać osady żywności z jej wnętrza.

#### ⚠ OSTRZEŻENIE: Opóźnienie wrzenia!

- Podczas gotowania, zwłaszcza podczas podgrzewania płynów (wody), może się zdarzyć, że temperatura wrzenia zostanie osiągnięta, ale typowe pęcherzyki pary jeszcze się nie uniosą. Ciecz wrze nierównomiernie. To tak zwane opóźnienie wrzenia może prowadzić do nagłego tworzenia się pęcherzyków pary, a tym samym do wrzenia po wyjęciu pojemnika przez delikatne potrząśnięcie nim. **Ryzyko poparzenia!**
- Aby uzyskać równomierne wrzenie, należy umieścić w pojemniku szklany pręt lub podobny niemetalowy przedmiot.

#### ⚠ UWAGA:

- Nie usuwać żadnych zmontowanych części z komory i wewnętrznej strony drzwiczek!
- Nie usuwać plastikowych folii z wewnętrznej strony drzwi!

### Przegląd elementów obsługi / Zakres dostawy

- Wyświetlacz
- Panel sterowania
- Pokrętko
- Mechanizm otwierania drzwi
- Wał napędzający
- Pierścień obrotowy
- Szklany talerz obrotowy
- Ogrzewanie grilla
- Ruszt grilla
- Blokada drzwi
- Okno podglądu
- Tarcza ochronna

### Przyciski i elementy sterujące na panelu sterowania

#### Micro Power

Mikrofałe: Wybór poziomów mocy mikrofal

#### Defrost

Rozmrażanie: W połączeniu z pokrętkiem do rozmrażania według wagi

#### Stop / Cancel

Reset: Naciśnij raz, aby anulować wprowadzanie programu

Stop: Naciśnij raz, aby zatrzymać proces gotowania

Usuń: Naciśnij dwukrotnie, aby usunąć program

Blokada przed dziećmi: Naciśnij przycisk przez 3 sekundy, aby zablokować panel sterowania (blokada przed dziećmi) lub ponownie go odblokować

#### Grill / Combi

Grill: Do grillowania i zapiekania

Kombinacje: Grill i kuchenka mikrofalowa działają naprzemiennie

#### Preset / Clock

Zegar: W połączeniu z pokrętkiem do ustawiania czasu

Timer: W połączeniu z pokrętkiem do ustawiania timera

#### Instant / Start

- Szybkie uruchomienie kuchenki mikrofalowej (zawsze 60 sekund przy 100% mocy)
- Uruchomienie programu
- Wydłużenie czasu gotowania o 10, 30 lub 60 sekund podczas pracy, w zależności od ustawionego czasu gotowania (z wyjątkiem programów rozmrażania i programów automatycznych)
- Potwierdzenie wprowadzenia

#### Auto Cooking | Time / Weight

Pokrętko: Służy do ustawiania godziny, czasu gotowania programów automatycznych lub wartości wagi

## Uwagi dotyczące grilla i trybu kombi

- Ponieważ w trybie grilla i kombi wykorzystywane jest ciepło promieniowania, należy używać wyłącznie naczyń żaroodpornych. Plastikowe pojemniki **nie** są odpowiednie.
- Używanie naczyń metalowych lub aluminiowych jest dozwolone tylko w trybie grilla, ale nie w trybie kombi ani w trybie mikrofalowym.
- Nie kładź żadnych przedmiotów na górnej części urządzenia! Obudowa nagrzewa się! Zawsze pozostawiaj wolne otwory wentylacyjne!
- Użyj rusztu do grillowania, aby zbliżyć jedzenie do elementu grzejnego.

## Odpowiednie naczynia do kuchenek mikrofalowych

- Idealnym materiałem do użytku w kuchenke mikrofalowej jest materiał przezroczysty, aby promieniowanie mikrofalowe mogło równomiernie podgrzewać żywność.
- Okrągłe/owalne miski i talerze są bardziej odpowiednie niż kwadratowe, ponieważ żywność może się przypalić w rogach.

### ⚠ UWAGA:

**Ryzyko wybuchu** w przypadku szczelnie zamkniętych naczyń.

- Przed gotowaniem lub podgrzewaniem należy otworzyć szczelnie zamknięte pojemniki.
- Plastikową folię ochronną należy kilkakrotnie nakłuć widelcem.

### ⚠ UWAGA: Ryzyko iskrzenia i pożaru!

- Promieniowanie mikrofalowe nie przenika przez metal. Z tego powodu nie należy używać pojemników lub talerzy wykonanych z metalu ani rusztu grilla wchodzącego w zakres dostawy.
- Nie używaj tacek papierowych wykonanych z materiałów pochodzących z recyklingu, ponieważ mogą one zawierać niewielkie ilości metalu, co może prowadzić do iskrzenia lub pożaru.

Poniższa lista ułatwi wybór odpowiednich naczyń mikrofalowych:

Materiał	Nadaje się do		
	Kuchenka mikrofalowa	Grill	Połączenie*
Pojemnik ze szkła żaroodpornego	tak	tak	tak
Pojemnik szklany nieodporny na wysoką temperaturę	nie	nie	nie
Żaroodporny ceramiczny pojemnik / talerz	tak	tak	tak
Plastikowy pojemnik nadający się do kuchenki mikrofalowej	tak	nie	nie
Papier kuchenny	nie	nie	nie
Metalowe lub aluminiowe przybory kuchenne	nie	tak	nie
Ruszt do grilla	nie	tak	nie
Folia aluminiowa i pojemnik foliowy	nie	tak	nie

\* Połączenie kuchenki mikrofalowej z grillem

## Uwagi dotyczące funkcji i użytkowania urządzenia

### Co należy wiedzieć o działaniu kuchenki mikrofalowej

- Urządzenie wykorzystuje promieniowanie mikrofalowe, które podgrzewa cząsteczki wody w żywności w bardzo krótkim czasie. Nie występuje promieniowanie cieplne, a zatem prawie nie dochodzi do przyrumienienia.
- Urządzenie służy wyłącznie do podgrzewania żywności.
- Urządzenie nie nadaje się do pieczenia w płynącym tłuszczu.
- Jednorazowo należy podgrzewać tylko 1–2 porcje. W przeciwnym razie urządzenie straci wydajność.
- Mikrofałe natychmiast dostarczają pełną energię. Podgrzewanie wstępne nie jest zatem konieczne.
- Nigdy nie uruchamiaj urządzenia pustego w trybie mikrofalowym.
- Kuchenka mikrofalowa nie zastępuje konwencjonalnej kuchenki. Służy głównie do:
  - Rozmrażania zamrożonej / głęboko zamrożonej żywności.
  - Szybkiego podgrzewania / podgrzewania żywności lub napojów.
  - Gotowania żywności.

### Uwagi dotyczące funkcji tego urządzenia

- Wybór dokonany za pomocą przycisków jest potwierdzany sygnałem dźwiękowym. Jeśli tak się nie stanie, oznacza to, że przycisk nie został naciśnięty prawidłowo lub dokonano niewłaściwego wyboru.
- Jeśli wybrano program, a przycisk **INSTANT / START** nie zostanie naciśnięty w ciągu 2 minut, ustawienie zostanie anulowane. Na wyświetlaczu ponownie pojawi się aktualna godzina.
- Po uruchomieniu programu wyświetlany jest pozostały czas. Rozpocznie się odliczanie.
- 3 sygnały dźwiękowe oznaczają zakończenie programu. Na wyświetlaczu pojawi się „E n d”. Urządzenie wyłączy się automatycznie. Sygnały dźwiękowe są powtarzane co 3 minuty do momentu otwarcia drzwiczek lub naciśnięcia przycisku **STOP / CANCEL**.
- Oświetlenie piekarnika zaświeci się na stałe. Zamknij drzwiczki, aby wyłączyć oświetlenie.

## Uruchomienie

### Instrukcja instalacji

- Ustaw urządzenie tyłem do ściany.
- Zachowaj następujące bezpieczne odległości:
  - 10 cm z tyłu
  - 10 cm po obu stronach
  - 30 cm na górze kuchenki mikrofalowej
- Aby zapobiec zakłóceniom pracy innych urządzeń, nie należy umieszczać kuchenki mikrofalowej w bezpośrednim sąsiedztwie innych urządzeń elektronicznych.

### Przygotowanie

1. Aby otworzyć drzwiczki kuchenki mikrofalowej, naciśnij przycisk otwierania drzwiczek. Drzwi otworzą się.
2. Wyjmij wszystkie akcesoria z komory kuchenki i rozpakuj je.

### ⚠ UWAGA:

- Nie wyjmuj żadnych zmontowanych części z komory kuchenki ani z wewnętrznej strony drzwiczek!
- Tarcza ochronna (12) jest również częścią urządzenia i nie wolno jej usuwać. Chroni zespoły elektroniczne przed zabrudzeniem.

3. Jeśli jeszcze nie zrobiono: Umieść walek napędowy na środku dna wewnątrz kuchenki.

4. Zamontuj na środku pierścieni prowadzący.
  5. Umieść szklany talerz obrotowy w taki sposób, aby wycięcie w jego dolnej części zablokowało się na środku wałka napędowego.
  6. Sprawdź urządzenie pod kątem widocznych uszkodzeń, zwłaszcza wokół drzwi. W przypadku stwierdzenia jakichkolwiek uszkodzeń urządzenia nie wolno w żadnym wypadku uruchamiać.
  7. Sprawdź, czy napięcie sieciowe, z którego zamierzasz korzystać, jest zgodne z napięciem urządzenia. Odpowiednie informacje znajdują się na tabliczce znamionowej.
  8. Włóż wtyczkę sieciową do prawidłowo zainstalowanego gniazda z uziemieniem. Po podłączeniu urządzenia do zasilania wszystkie segmenty zaświecą się trzy razy. Następnie rozlegnie się sygnał dźwiękowy, a na wyświetlaczu zaczną migać „•”.
- Jeśli na obudowie lub elemencie grzejnym znajdują się pozostałości produkcji lub oleju, początkowo może pojawić się dym lub nieprzyjemny zapach.
- Jest to normalny proces, który nie występuje po wielokrotnym użyciu.
- Zdecydowanie zalecamy wykonanie następujących czynności:
- Uruchomić urządzenie w funkcji grilla. Pozostawić urządzenie w tej funkcji kilka razy bez jedzenia.
  - Upewnić się, że wentylacja jest wystarczająca.

#### Ustawianie godziny

1. Naciśnij przycisk **PRESET / CLOCK** jeden raz. Na wyświetlaczu pojawi się symbol zegara „⌚”, a godziny zaczną migać.
2. Ustaw żądaną godzinę za pomocą pokrętki.
3. Potwierdź ustawienie przyciskiem **PRESET / CLOCK**.
4. Ustaw żądane minuty za pomocą pokrętki.
5. Naciśnij ponownie przycisk **PRESET / CLOCK**. Czas został ustawiony. Separator cyfrowego wyświetlacza czasu „•” miga na wyświetlaczu. Symbol „⌚” świeci w sposób ciągły.

#### Obsługa kuchenki mikrofalowej

1. Umieść potrawę do podgrzania w odpowiednim naczyniu.
2. Proszę otworzyć drzwiczki i ustawić naczynie pośrodku szklanego talerza. Zamknij drzwiczki. (Ze względów bezpieczeństwa urządzenie działa tylko przy mocno zamkniętych drzwiczkach.)
3. Wybierz żądaną moc mikrofal, naciskając przycisk **MICRO POWER** raz lub kilka razy.

Moc na wyświetlaczu wybrana w %	Moc w watach (w przybliżeniu)	Zakres zastosowania
10 0P	700	Szybkie podgrzewanie
8 0P	560	Gotowanie
6 0P	420	Gotowanie na wolnym ogniu
4 0P	280	Rozmrażanie zamrożonej żywności
2 0P	140	Topienie sera itp.

4. Ustaw żądany czas gotowania w zakresie od 10 sekund do 60 minut za pomocą pokrętki.
5. Naciśnij przycisk **INSTANT / START**, aby rozpocząć. Czas gotowania zależy od ilości i konsystencji zawartości. Przy odrobinie praktyki szybko nauczysz się szacować czas gotowania.

- Każde kolejne naciśnięcie przycisku **INSTANT / START** wydłuża czas pracy.
  - Do 5 minut o 10 sekund.
  - Od 5 minut do 10 minut o 30 sekund.
  - Od 10 minut o 60 sekund.
- Po uruchomieniu czas pracy można również wydłużyć lub skrócić za pomocą pokrętki.
- Gotowanie w kuchenke mikrofalowej jest znacznie szybsze niż w piekarniku. W razie wątpliwości należy ustawić niski czas gotowania i w razie potrzeby powtórzyć proces gotowania.
- **Należy pamiętać:** W przypadku korzystania z urządzenia wyłącznie w trybie mikrofalowym należy przykryć potrawę.

#### Przerywanie lub anulowanie procesu gotowania

- Jeśli chcesz przerwać proces gotowania, naciśnij raz przycisk **STOP / CANCEL** lub po prostu otwórz drzwiczki.
- Jeśli chcesz kontynuować gotowanie, zamknij drzwiczki i ponownie naciśnij przycisk **INSTANT / START**.
- Aby całkowicie anulować proces, naciśnij dwukrotnie przycisk **STOP / CANCEL**. Spowoduje to zresetowanie wszystkich ustawień.

#### Szybki start

Chcesz krótko podgrzać jedzenie lub napój przy maksymalnej mocy mikrofal?

Uruchom kuchenkę mikrofalową, naciskając bezpośrednio przycisk **INSTANT / START**. Proces gotowania rozpoczyna się natychmiast, a każde kolejne naciśnięcie przycisku wydłuża czas gotowania o 10, 30 lub 60 sekund (patrz rozdział „Obsługa kuchenki mikrofalowej”).

Moc kuchenki mikrofalowej wynosi 100 %.

#### Podgrzewanie

Szczególną zaletą kuchenki mikrofalowej jest podgrzewanie. Schłodzone w lodówce płyny i żywność można łatwo doprowadzić do temperatury pokojowej lub temperatury jedzenia bez konieczności używania dużej ilości garnków i patelni.

Czasy podgrzewania podane w poniższej tabeli są jedynie wskazówkami, ponieważ czas ten zależy w dużej mierze od temperatury początkowej i składu żywności. Dlatego zaleca się sprawdzanie od czasu do czasu, czy danie jest wystarczająco gorące.

#### Tabela podgrzewania

Potrawa / naczynie	Ilość	Moc w %	Ok. czas w minutach	Pokrywa
<b>Płyny</b>				
1 filiżanka	150 g	10 0P	0,5–1	nie
0,5l	500 g	10 0P	3,5–5	nie
0,75l	750 g	10 0P	5–7	nie
<b>Wskazówka:</b> Umieść szklany pręt lub podobny produkt (nic metalowego) w naczyniu, aby zapobiec opóźnionemu wrzeniu. Dobrze wymieszaj przed wypiciem.				

Potrawa/naczynie	Ilość	Moc w %	Ok. czas w minutach	Pokrywa
<b>Posiłki na talerzu</b>				
Sznyceł + ziemniaki i warzywa	450 g	100 P	2,5–3,5	tak
Gulasz z makaronem	450 g	100 P	2–2,5	tak
Mięso + pieróg i sos	450 g	100 P	2,5–3,5	tak
<b>Wskazówka:</b> Wcześniej lekko zwilżyć, od czasu do czasu zamieszać.				
<b>Mięso</b>				
Sznyceł panierowany w bułce tartej	200 g	100 P	1–2	nie
Klopsiki, łącznie 4 sztuki	500 g	100 P	3–4	nie
Połączenie	250 g	100 P	2–3	nie
<b>Wskazówka:</b> Posmarować olejem, aby bułka tarta lub skórka nie stały się miękkie.				
<b>Drób</b>				
Pół kurczaka	450 g	100 P	3,5–5	nie
Frykas z kurczaka	400 g	100 P	3–4,5	tak
<b>Wskazówka:</b> Posmarować olejem, mieszać od czasu do czasu.				
<b>Dodatki</b>				
Makaron, ryż				
1 porcja	150 g	100 P	1–2	tak
2 porcje	300 g	100 P	2,5–3,5	tak
Ziemniaki	500 g	100 P	3–4	tak
<b>Wskazówka:</b> Wcześniej lekko zwilżyć.				
<b>Zupy/Sosy</b>				
Czysta zupa, 1 talerz	250 g	100 P	1–1,5	tak
Zupa z dodatkami	250 g	100 P	1,5–2	tak
Sos	250 g	100 P	1–2	tak
<b>Jedzenie dla niemowląt</b>				
Mleko	100 ml	50 P	0,5–1	nie
Zacieru	200 g	50 P	1–1,5	nie
<b>Wskazówka:</b> Dobrze wstrząśnij lub wymieszaj. Sprawdź temperaturę!				

## Gotowanie

### Praktyczne wskazówki dotyczące gotowania

Należy przestrzegać wartości podanych w tabeli gotowania i przepisach. Obserwuj proces gotowania, dopóki nie nabierzesz wprawy.

Drzwi urządzenia można otworzyć w dowolnym momencie. Urządzenie wyłączy się automatycznie.

Urządzenie wyłączy się ponownie dopiero po zamknięciu drzwiczek i ponownym naciśnięciu przycisku **INSTANT/START**.

Żywność z lodówki wymaga nieco dłuższego czasu gotowania niż żywność w temperaturze pokojowej.

Im bardziej zwarta jest potrawa, tym dłuższy jest czas gotowania. Na przykład ugotowanie większego kawałka mięsa zajmie więcej czasu

niż ugotowanie takiej samej ilości pokrojonego mięsa. Zaleca się gotowanie większych ilości na maksymalnej mocy i kontynuowanie gotowania na średniej mocy, aby zapewnić równomierne gotowanie.

Płaskie potrawy gotują się szybciej niż wysokie, dlatego rozkładaj je możliwie płasko. Umieść cieńsze kawałki, np. udka kurczaka lub filety rybne, wewnątrz lub pozwól im zachodzić na siebie.

Mniejsze ilości gotują się szybciej niż duże. Zasada jest następująca:

**Podwójna ilość = prawie podwójny czas**

**Półowa ilości = połowa czasu**

Jeśli nie można znaleźć odpowiedniego czasu dla potrawy, stosuje się następującą zasadę:

**ok. 1 minuta gotowania na 100 g**

Wszystkie potrawy przykryte na płycie grzewczej powinny być również przykryte w kuchence mikrofalowej.

Pokrywa zapobiega wysychaniu żywności. Do przykrycia nadaje się odwrócony talerz, papier pergaminowy lub folia do mikrofalówek. Potrawy wymagające skórki należy gotować bez przykrycia.

### Stół do gotowania

Potrawa/naczynie	Ilość	Moc w %	Ok. czas w minutach	Pokrywa
<b>Warzywa</b>				
Bakłażan	500 g	80 P	7–10	tak
Kalafior	500 g	80 P	13–15	tak
Brokuły	500 g	80 P	6–9	tak
Cykorcia	500 g	80 P	6–7	tak
Groszek	500 g	80 P	6–7	tak
Koper włoski	500 g	80 P	8–11	tak
Fasolka szparagowa	300 g	80 P	13–15	tak
Ziemniaki	500 g	80 P	9–12	tak
Rzepa	500 g	80 P	8–10	tak
Por	500 g	80 P	7–9	tak
Kolba kukurydzy	250 g	80 P	7–9	tak
Marchew	500 g	80 P	8–10	tak
Papryka	500 g	80 P	6–9	tak
Brukselka	300 g	80 P	7–10	tak
Szparagi	300 g	80 P	6–9	tak
Pomidory	500 g	80 P	6–7	tak
Cukinia	500 g	80 P	9–10	tak

**Wskazówka:** Pokroić warzywa na małe kawałki i gotować z 2–3 łyżkami płynu, mieszać od czasu do czasu, kontynuować gotowanie przez 3–5 minut, doprawić tuż przed podaniem.

### Owoce

Duszone jabłko, gruszka	500 g	80 P	5–8	tak
Dżem śliwkowy	250 g	80 P	4–6	nie
4 pieczone jabłka	500 g	80 P	7–9	tak

**Wskazówka:** Dodać 125 ml wody. Sok z cytryny zapobiega zmianie koloru owoców. Gotować przez kolejne 3–5 minut.

Potrawa/naczynie	Ilość	Moc w %	Ok. czas w minutach	Pokrywa
<b>Mięso*</b>				
Mięso z sosem	400g	80%	10–12	tak
Gulasz, duszone paski mięsa	500g	80%	10–15	tak
Rolada wołowa	250g	80%	7–8	tak
<b>Wskazówka:</b> Od czasu do czasu zamieszać, odstawić na 3–5 minut.				
<b>Drób*</b>				
Frykas z kurczaka	250g	80%	6–7	tak
Zupa drobiowa	200g	80%	5–6	tak
<b>Wskazówka:</b> Od czasu do czasu zamieszać, odstawić na 3–5 minut.				
<b>Ryby</b>				
Filet rybny	300g	80%	7–8	tak
	400g	80%	8–9	tak
<b>Wskazówka:</b> Obróć w połowie, kontynuuj gotowanie przez 3–5 minut.				
<b>Rozmrażanie i gotowanie warzyw</b>				
Jabłko i czerwona kapusta	450g	80%	14–16	tak
Szpinak liściasty	300g	80%	11–13	tak
Kalafior	200g	80%	7–9	tak
Fasolka szparagowa	200g	80%	8–10	tak
Brokuły	300g	80%	8–9	tak
Groch	300g	80%	7–8	tak
Kapusta rzeпа	300g	80%	13–15	tak
Por	200g	80%	10–11	tak
Kukurydza	200g	80%	4–6	tak
Marchew	200g	80%	5–6	tak
Brukselka	300g	80%	7–8	tak
Szpinak	450g	80%	12–13	tak
	600g	80%	15–17	tak
<b>Wskazówka:</b> Gotować w 1–2 łyżkach płynu, od czasu do czasu zamieszać lub ostrożnie podzielić na kawałki. Kontynuować gotowanie przez 2–3 minuty i doprawić tuż przed podaniem.				
<b>Zupy/Gulasze*</b>				
Gulasz	500g	80%	13–15	tak
Zupa z dodatkami	300g	80%	7–18	tak
Zupa kremowa	500g	80%	13–15	tak
<b>Wskazówka:</b> Od czasu do czasu zamieszać i odstawić na 3–5 minut.				

\* Wstępnie ugotowana żywność

### Grillowanie

Ustawić ruszt grilla na dołączonym szklanym talerzu. Użyj odpowiednich naczyń żaroodpornych lub umieść grillowaną potrawę bezpośrednio na ruszcie.

Nie jest konieczne „wstępne rozgrzewanie” grilla, ponieważ grill natychmiast wytwarza promieniowanie ciepłe.

Aby grilować i zapiekać, wykonaj następujące czynności:

1. Naciśnij przycisk **GRILL / COMBI**. Na wyświetlaczu pojawi się „E”.
2. Ustaw żądany czas grillowania w zakresie od 10 sekund do 60 minut za pomocą pokrętle.
3. Naciśnij przycisk **INSTANT / START**, aby rozpocząć.

- Zalecamy obrócenie potrawy (np. mięsa, kielbasy) po upływie około połowy czasu.

Potrawa/naczynie	Ilość	Czas ok. min.	Pokrywa
Tosty zapiekane z serem	2–3 kromki	3–4	nie
Zupy au gratin, np. zupa cebulowa	2–3 filiżanki	10–15	nie

### Połączenie trybu mikrofal i grilla

Po wybraniu tego programu kuchenka mikrofalowa i grill działają naprzemiennie w ustawionym czasie.

1. Wybierz żądaną kombinację, naciskając kilkakrotnie przycisk **GRILL / COMBI**.

Kod	Mikrofałe	Grill
E.1	30%	70%
E.2	55%	45%

2. Ustaw żądany czas gotowania w zakresie od 10 sekund do 60 minut za pomocą pokrętle.
3. Naciśnij przycisk **INSTANT / START**.

### Wskazówki dotyczące pracy w trybie kombinowanym

Jeśli przygotowujesz jedzenie w trybie łączonym mikrofal/grilla, zwróć uwagę na następujące kwestie:

W przypadku dużych, grubych potraw, takich jak pieczeń wieprzowa, czas gotowania w kuchenke mikrofalowej jest odpowiednio dłuższy niż w przypadku małych, płaskich potraw. **Jednak w przypadku potraw grillowanych jest odwrotnie. Im bliżej grilla znajduje się jedzenie, tym szybciej się przyrumieni.** Oznacza to, że w przypadku przygotowywania dużych pieczeni w trybie kombi, czas grillowania może być krótszy niż w przypadku mniejszych pieczeni.

### Programy automatyczne

Program automatyczny umożliwia automatyczne przyrządzenie określonych ilości potraw. Aby to zrobić, wykonaj następujące czynności:

1. Obróć pokrętkę sterowania w prawo i wybierz żądany program automatyczny. Możliwe ustawienia znajdują się w poniższej tabeli.
2. Po wybraniu programu automatycznego naciśnij przycisk **INSTANT / START**. Teraz ustaw wagę za pomocą pokrętle.
3. Naciśnij przycisk **INSTANT / START**, aby rozpocząć program.

### Tabela programów automatycznych

Kod	Funkcja	Ilość	Czas w minutach
F.1	Ryż	0,1 kg	18:00
		0,2 kg	24:00
		0,3 kg	27:00

Kod	Funkcja	Ilość	Czas w minutach
R.2	Mięso	0,15 kg	3:00
		0,3 kg	4:30
		0,45 kg	6:30
		0,6 kg	8:30
R.3	Warzywa	0,2 kg	3:30
		0,3 kg	4:30
		0,4 kg	5:30
		0,5 kg	6:30
		0,6 kg	7:30
		0,7 kg	8:30
		0,8 kg	9:30
R.4	Popcorn	0,1 kg	3:00
R.5	Napoje	1 filiżanka	1:40
		2 filiżanki	3:00
R.6	Ziemniaki	0,45 kg	8:00
		0,65 kg	18:00
R.7	Pizza (Podgrzewanie)	0,2 kg	1:30
		0,3 kg	3:00
		0,4 kg	4:00
R.8	Ryby	0,2 kg	3:00
		0,3 kg	4:20
		0,4 kg	5:40
		0,5 kg	7:00
		0,6 kg	8:20
		0,7 kg	9:40

## Rozmrażanie

- Podczas rozmrażania moc mikrofal wynosi 40% (280 W).
- Ponieważ mikrofałe zawsze przenikają żywność od zewnątrz do środka, większe kawałki nie mogą być rozmrażane do środka. Zewnętrzne warstwy mogą być już ugotowane.
- Żywność taką jak mięso, kielbasa i chleb należy obrócić raz po upływie około połowy czasu rozmrażania. Zamknij drzwiczki i naciśnij przycisk **INSTANT/START**, aby kontynuować.
- Po zakończeniu programu rozmrażania należy zaplanować czas wyrównywania. Jest to czas, w którym temperatura jest wyrównywana przez przewodzenie ciepła z zewnątrz (rozmróżanie) do wewnątrz (zamrażanie). Podczas czasu wyrównywania można pozostawić żywność w wyłączonym urządzeniu lub poza urządzeniem. Czas wyrównywania jest co najmniej tak długi, jak czas rozmrażania w kuchence mikrofalowej. Zależy to od rodzaju żywności.
- Czas wyrównywania można skrócić, na przykład krojąc małe kawałki mięsa po zakończeniu rozmrażania lub krusząc pozostały rdzeń lodowy mięsa mielonego. W przypadku krojonego chleba lub wędlin, należy oddzielić kromki podczas wyrównywania czasu.
- Rozmróżaj owoce w misce z pokrywką. Po upływie około połowy czasu rozmrażania ostrożnie wymieszaj owoce.
- Ciasta lub tarty z polewą czekoladową nie nadają się do rozmrażania w kuchence mikrofalowej.

- Rozmrożoną żywność należy spożyć tak szybko, jak to możliwe, nie zaleca się wkładania jej z powrotem do lodówki i ponownego zamrażania.

Istnieją dwie opcje rozmrażania zamrożonej żywności:

- Wybierz opcję **MF** za pomocą przycisku **MICRO POWER**. Ustaw żądany czas rozmrażania za pomocą pokrętki.
- Aby użyć programu rozmrażania, wykonaj następujące czynności:
  1. Określ wagę żywności.
  2. Wyjmij żywność z opakowania. Jeśli trudno ją wyjąć z opakowania, rozmrażaj ją przez 30 sekund przy maksymalnej mocy mikrofal (patrz „Szybki start”).
  3. Umieść rozmrożoną żywność na talerzu (owoce w misce). Umieść mięso na odwróconym spodku, aby soki z mięsa mogły ściekać. Pod żadnym pozorem nie należy jej używać i nie powinna ona mieć kontaktu z innymi produktami spożywczymi.
  4. Naciśnij kilkakrotnie przycisk **DEFROST**, aby wybrać jeden z programów rozmrażania:

Potrawa	Program rozmrażania	Waga	Czas rozmrażania
Mięso	d. 1	0,1–2,0 kg	2:30–52:52
Drób	d. 2	0,2–3,0 kg	5:00–66:25
Ryby	d. 3	0,1–0,9 kg	2:34–23:04

5. Ustaw żadaną wagę za pomocą pokrętki.
6. Naciśnij przycisk **INSTANT/START**, aby rozpocząć.

## Gotowanie w kilku etapach

Programy można ustawić w taki sposób, aby kolejno wykonywane były maksymalnie 4 różne funkcje.

Załóżmy, że wybrano następujące programy:

Mikrofałe



Grill

1. Wybierz 1. funkcję:  
Wybierz żadaną moc mikrofal za pomocą przycisku **MICRO POWER**, naciskając go kilkakrotnie.
2. Ustaw żądany czas gotowania w zakresie od 10 sekund do 60 minut za pomocą pokrętki.
3. Wybierz 2. funkcję:  
Naciśnij przycisk **GRILL/COMBI**. Na wyświetlaczu pojawi się „5”.
4. Ustaw żądany czas grillowania w zakresie od 10 sekund do 60 minut za pomocą pokrętki.
5. Naciśnij przycisk **INSTANT/START**, aby uruchomić program.
  - O zmianie programu zostaniesz powiadomiony sygnałem dźwiękowym.
  - Funkcja ta nie jest dostępna dla programów automatycznych i rozmrażania.

## Funkcje specjalne



### Automatyczny start (funkcja timera)

Czas rozpoczęcia programu można opóźnić maksymalnie o 23 godziny i 59 minut.

- Najpierw należy ustawić czas! W przeciwnym razie korzystanie z tej funkcji nie będzie możliwe.
- Funkcja rozmrażania nie może być wybrana dla automatycznego startu. Szybkie uruchomienie nie jest możliwe przy tym ustawieniu programu.

### Przykład:

Jest godzina 10:45. Kuchenka mikrofalowa ma zostać zaprogramowana do pracy o godzinie 14:20 z maksymalną mocą przez 7 ½ minuty. Aby automatycznie uruchomić kuchenkę mikrofalową, wykonaj następujące czynności

Krok	Przycisk	Wyświetlacz	
1	MICRO POWER	10 00	(Moc)
2		7:30	(Czas gotowania)
3	Naciśnij i przytrzymaj PRESET/CLOCK przez 3 sekundy	10:45	(Aktualny czas)
4		14:45	(Ustaw godzinę)
5	PRESET/CLOCK	14:45	(Potwierdź godzinę)
6		14:20	(Ustaw minuty)
7	PRESET/CLOCK	10:45	(Aktualny czas)

- Funkcja timera jest aktywowana, gdy na wyświetlaczu miga symbol „⌚”. Długi sygnał dźwiękowy potwierdza zakończenie ustawień.
- Podczas tego zaprogramowanego ustawienia funkcja elementów obsługi jest zablokowana (z wyjątkiem: **PRESET/CLOCK**, **STOP/CANCEL** i **INSTANT/START**).
- Jeśli chcesz ponownie sprawdzić godzinę rozpoczęcia, naciśnij przycisk **PRESET/CLOCK**.
- Jeśli chcesz wyłączyć automatyczny czas rozpoczęcia, naciśnij przycisk **STOP/CANCEL**.
- Kuchenka mikrofalowa rozpocznie pracę o ustawionej godzinie. Uruchomienie zostanie zasygnalizowane sygnałem dźwiękowym.
- Jeśli chcesz rozpocząć program wcześniej, naciśnij przycisk **INSTANT/START**. Program rozpocznie się z wcześniej wybranymi ustawieniami.

#### ⚠ UWAGA: Niebezpieczeństwo pożaru!

- Urządzenie należy obsługiwać wyłącznie pod nadzorem!
- Podczas gotowania z opóźnieniem czasowym należy zawsze ustawiać czas tak, aby urządzenie było pod odpowiednim nadzorem podczas pracy.
- Nie używaj kuchenki mikrofalowej, gdy jest pusta! W przypadku przedwczesnego wyjęcia żywności należy wyłączyć program, naciskając przycisk **STOP/CANCEL**.

#### Blokada (blokada przed dziećmi)

- Naciśnij i przytrzymaj przycisk **STOP/CANCEL** przez 3 sekundy, aby zablokować urządzenie. Usłyszysz sygnał dźwiękowy. Blokada jest sygnalizowana na wyświetlaczu przez „FF”. Działanie elementów obsługi jest zablokowane.
- Ponownie naciśnij i przytrzymaj przycisk **STOP/CANCEL** przez 3 sekundy, aby anulować blokadę. Rozlegnie się sygnał dźwiękowy.

#### Funkcja zapytania

Naciśnięcie przycisku **MICRO POWER** podczas pracy urządzenia powoduje wyświetlenie trybu pracy przez 1-2 sekundy lub ustawionej mocy mikrofal.

## Czyszczenie

### ⚠ OSTRZEŻENIE:

Wyłącz kuchenkę mikrofalową i odłącz wtyczkę sieciową.

### ⚠ UWAGA:

- Nie używaj drucianej szczotki ani innych przedmiotów ściernych.
- Nie używaj ostrych lub ściernych środków czyszczących.
- Nie używaj metalowego skrobaka do czyszczenia okienka podglądu. Powierzchnia może zostać zarysowana, a szkło może pęknąć.

#### Wnętrze

- Wnętrze piekarnika należy utrzymywać w czystości. Rozpryski i rozlane płyny na ściankach piekarnika można usunąć wilgotną ściereczką. Jeśli piekarnik jest bardzo zabrudzony, można również użyć łagodnego środka czyszczącego.
- Przetrzyj wewnętrzną i zewnętrzną stronę okienka podglądu wilgotną ściereczką. Regularnie usuwaj rozpryski i plamy z rozlanych płynów.

#### Ściany zewnętrzne

- Zewnętrzne ściany obudowy należy czyścić wyłącznie wilgotną szmatką. Należy upewnić się, że woda nie przedostanie się do otworów w obudowie, a tym samym do wnętrza urządzenia.
- Aby wyczyścić panel sterowania, należy wcześniej otworzyć drzwiczki kuchenki mikrofalowej, aby uniknąć przypadkowego włączenia urządzenia.

#### Aksesoria

Ruszt grilla należy czyścić po każdym użyciu w gorącej wodzie z niewielką ilością płynu do mycia naczyń.

#### Zapach

Czy z wnętrza kuchenki mikrofalowej wydobywa się nieprzyjemny zapach?

Umieść w kuchence mikrofalowej miskę z wodą i sokiem z cytryny. Podgrzewaj mieszaninę przez około 5 minut. Następnie wytrzyj wnętrze miękką ściereczką.

#### Oświetlenie piekarnika

Aby wymienić oświetlenie piekarnika, skontaktuj się ze specjalistycznym warsztatem w pobliżu.

## Rozwiązywanie problemów

Problem	Możliwa przyczyna	Środek zaradczy
Odbiór radia lub telewizji jest zakłócony podczas pracy kuchenki mikrofalowej.	Pola elektromagnetyczne tego urządzenia mogą wpływać na obraz i dźwięk o określonych częstotliwościach.	Jest to normalne zjawisko, a nie usterka. Przesuń urządzenie dalej od siebie.
Urządzenie nie otrzymuje zasilania, a wyświetlacz jest czarny.	Uszkodzone gniazdo zasilania	Wypróbuj inne gniazdko. Sprawdź bezpiecznik domowy.
Na wyświetlaczu miga „•”.	Wystąpiła awaria zasilania.	Zresetuj czas.
Urządzenie nie uruchamia się. Wyświetlacz pokazuje coś innego niż aktualny czas.	Drzwiczki nie zostały prawidłowo zamknięte.	Sprawdź, czy w drzwiczkach nie utknęły resztki jedzenia lub ciała obce.
	Przycisk <b>INSTANT / START</b> nie został naciśnięty po wybraniu programu.	Naciśnij przycisk <b>INSTANT / START</b> , aby rozpocząć lub kontynuować proces. Anuluj program za pomocą przycisku <b>STOP / CANCEL</b> .
Wszystkie elementy sterujące są zablokowane.	Blokada przed dziećmi jest włączona. Na wyświetlaczu widoczny jest komunikat „FF”.	Naciśnij i przytrzymaj przycisk <b>STOP / CANCEL</b> przez 3 sekundy, aby anulować blokadę. Usłyszysz sygnał dźwiękowy.
	Na wyświetlaczu pokazywana jest aktualna godzina. Symbol „Ⓢ” miga.	Zaprogramowano tryb automatycznego uruchamiania. Naciśnij przycisk <b>PRESET / CLOCK</b> , aby wyświetlić godzinę rozpoczęcia. Aby anulować program, naciśnij przycisk <b>STOP / CANCEL</b> .
Podczas pracy kuchenki mikrofalowej słychać nietypowe dźwięki. W komorze widoczne są iskry.	Naczynie zawiera metal.	<b>Natychmiast zatrzymaj program!</b> Wymień naczynie. Należy zapoznać się z rozdziałem „Odpowiednie naczynia do kuchenek mikrofalowych”.
Działanie zostało przerwane bez wyraźnego powodu.	Urządzenie jest uszkodzone.	Skontaktuj się z naszym działem serwisowym.

### Dane techniczne

Model:.....PC-MWG 1319  
 Napięcie znamionowe / częstotliwość: ..... 230 V~, 50 Hz  
 Moc wyjściowa:  
 Mikrofale: ..... 700 W  
 Grill: ..... 800 W  
 Znamionowy pobór mocy mikrofale: ..... 1150 W  
 Częstotliwość mikrofale: ..... 2450 MHz  
 Pobór mocy w trybie gotowości: ..... ≤0,8 W  
 Pojemność komory gotowania: ..... ca. 20 litrów  
 Klasa ochronności: ..... I  
 Waga netto: ..... ok. 10,7 kg

Zastrzegamy sobie prawo wprowadzania zmian technicznych i projektowych w trakcie ciągłego rozwoju produktu.

To urządzenie zostało przetestowane zgodnie z wszystkimi obowiązującymi, aktualnymi dyrektywami CE i zbudowane zgodnie z najnowszymi przepisami bezpieczeństwa.

### Warunki gwarancji

Przyznajemy 24 miesiące gwarancji na produkt licząc od daty zakupu.

W tym okresie będziemy bezpłatnie usuwać w terminie 14 dni od daty dostarczenia wadliwego sprzętu z kartą gwarancyjną do miejsca zakupu wszystkie uszkodzenia powstałe w tym urządzeniu na skutek wady materiałów lub wadliwego wykonania, naprawiając oraz wymieniając wadliwe części lub (jeśli uznamy za stosowne) wymieniając całe urządzenie na nowe.

Sprzęt do naprawy powinien być dostarczony w komplecie wraz z dowodem zakupu oraz z ważną kartą gwarancyjną do sprzedawcy w miarę możliwości w oryginalnym opakowaniu lub innym odpowied-

nim dla zabezpieczenia przed uszkodzeniem. W razie braku kompletnego opakowania fabrycznego, ryzyko uszkodzenia sprzętu podczas transportu do i z miejsca zakupu ponosi reklamujący.

Naprawa gwarancyjna nie dotyczy czynności przewidzianych w instrukcji obsługi, do wykonania których zobowiązany jest użytkownik we własnym zakresie i na własny koszt.

#### Gwarancja nie obejmuje:

- mechanicznych, termicznych, chemicznych uszkodzeń sprzętu i wywołanych nimi wad,
- uszkodzeń powstałych w wyniku działania sił zewnętrznych takich jak wyładowania atmosferyczne, zmiana napięcia zasilania i innych zdarzeń losowych,
- nieprawidłowego ustawienia wartości napięcia elektrycznego, zasilanie z nieodpowiedniego gniazda zasilania,
- sznurów połączeniowych, sieciowych, żarówek, baterii, akumulatorów,
- uszkodzeń wyrobu powstałych w wyniku niewłaściwego lub niezgodnego z instrukcją jego użytkowania, przechowywania, konserwacji, samowolnego zrywania plomb oraz wszelkich przeróbek i zmian konstrukcyjnych dokonanych przez użytkownika lub osoby niepowołane,
- roszczeń z tytułu parametrów technicznych wyrobu, o ile są one zgodne z podanymi przez producenta,
- prawidłowego zużycia i uszkodzeń, które mają nieistotny wpływ na wartość lub działanie tego urządzenia.

Karta gwarancyjna bez pieczętki sklepu, daty sprzedaży, nie wypełniona, źle wypełniona, ze śladami poprawek, nieczytelna wskutek zniszczenia, bez możliwości ustalenia miejsca sprzedaży oraz dołączonego dowodu zakupu jest nieważna.

Korzystanie z usług gwarancyjnych nie jest możliwe po upływie daty ważności gwarancji. Gwarancja na części lub całe urządzenie, które są wymieniane kończy się, wraz z końcem gwarancji na to urządzenie.

Wszystkie inne roszczenia, wliczając w to odszkodowania są wykluczone chyba, że prawo przewiduje inaczej. Roszczenia wykraczające poza tą umowę nie są uwzględniane przez tą gwarancję.

Gwarancja na sprzedany towar konsumpcyjny nie wyłącza, nie ogranicza ani nie zawiesza uprawnień kupującego wynikających z niezgodności towaru z umową.

Gwarancja oraz zawarte w niej warunki obowiązują na terenie Rzeczypospolitej Polskiej.

Dystrybutor:  
CTC Clatronic Sp. z o.o  
Ul. Brzeska 1  
45-960 Opole

## Usuwanie

### Znaczenie symbolu „Pojemnik na śmieci”



Proszę oszczędzać nasze środowisko, sprzęt elektryczny nie należy do śmieci domowych.

Proszę korzystać z punktów zbiorczych, przewidzianych do zdawania sprzętu elektrycznego, i tam proszę oddawać sprzęt elektryczny, którego już nie będą Państwo używać.

Tym sposobem pomagają Państwo unikać potencjalnych następstw niewłaściwego usuwania odpadów, mających wpływ na środowisko i zdrowie ludzi.

Tą drogą przyczyniają się Państwo do ponownego użycia, do recyklingu i do innych form wykorzystania starego sprzętu elektrycznego i elektronicznego.

Informacje, gdzie można zdać sprzęt, otrzymają Państwo w swoich urzędach komunalnych lub w administracji gminy. Twój sprzedawca i partner umowy jest również zobowiązany do bezpłatnego odbioru starego urządzenia.

## FONTOS:

Először feltétlenül olvassa el a külön mellékelt biztonsági utasításokat.

### Használati utasítás

Köszönjük, hogy a termékünket választotta. Reméljük, elégedetten használja majd a készüléket.

A készülék használata előtt nagyon figyelmesen olvassa el a használati útmutatót és a külön mellékelt biztonsági utasításokat. Tartsa ezeket a dokumentumokat, beleértve a jótállási jegyet, a blokkot és lehetőség szerint a belső csomagolással ellátott dobozt is, biztonságos helyen. Ha a készüléket harmadik félnek adja tovább, mindig mellékelje az összes vonatkozó dokumentumot.

#### A használati útmutatóban található szimbólumok

Az ön biztonságára vonatkozó utasítások kifejezetten meg vannak különböztetve. Kérjük, mindenképpen ügyeljen ezekre annak érdekében, hogy elkerülje a baleseteket és a készülék károsodását:

#### FIGYELMEZTETÉS:

Egészségét károsító veszélyforrásokra figyelmeztet és rámutat a lehetséges sérülési lehetőségekre.

#### VIGYÁZAT:

Lehetséges veszélyre utal, mely a készülékben vagy más tárgyokban kárt tehet.

### Tartalom

A kezelőelemek áttekintése .....	3
Címkék és szimbólumok a készüléken .....	71
A készülék használatára vonatkozó figyelmeztetések .....	72
A kezelőelemek áttekintése / A csomag tartalma .....	72
Gombok és kezelőszervek a kezelőpanelen .....	72
Megjegyzések a grill és a kombi üzemmódhoz .....	73
Alkalmas mikrohullámú edények .....	73
A készülék funkciójára és használatára vonatkozó megjegyzések .....	73
Tudnivalók a mikrohullámú sütő működésével kapcsolatban .....	73
A készülék működésével kapcsolatos megjegyzések .....	73
<b>Üzembe helyezés</b> .....	73
Telepítési útmutató .....	73
Előkészítés .....	73
Az idő beállítása .....	74
<b>A mikrohullámú sütő működtetése</b> .....	74
A főzési folyamat megszakítása vagy megszakítása .....	74
<b>Gyors indítás</b> .....	74
<b>Fűtés</b> .....	74
Fűtési táblázat .....	74
<b>Főzés</b> .....	75
Gyakorlati tippek a főzéshez .....	75
Főzési táblázat .....	75
<b>Grillezés</b> .....	76
<b>Mikrohullámú és grill üzemmód kombinációja</b> .....	76
Tippek a kombinált működéshez .....	76
<b>Automatikus programok</b> .....	76
Automatikus programok táblázata .....	76
<b>Leolvasztás</b> .....	77
<b>Főzés több lépésben</b> .....	77
<b>Különleges funkciók</b> .....	77

Automatikus indítás (időzítő funkció) .....	77
Zárolás (gyermekzár) .....	78
Megkeresési funkció .....	78
<b>Tisztítás</b> .....	78
Belső rész .....	78
Külső falak .....	78
Tartozékok .....	78
Szag .....	78
Sütőfény .....	78
<b>Hibaelhárítás</b> .....	79
<b>Műszaki adatok</b> .....	79
<b>Hulladékkezelés</b> .....	79
A „kuka” piktogram jelentése .....	79

## Címkék és szimbólumok a készüléken

### **WARNING**

- 1: MICROWAVE AND HIGH VOLTAGE INSIDE. BE SURE NOT TO REMOVE THE ENCLOSURE.
- 2: THIS APPLIANCE IS EQUIPPED WITH A GROUNDED PLUG FOR YOUR PROTECTION AGAINST POSSIBLE SHOCK HAZARDS AND SHOULD BE CONNECTED TO A PROPERLY GROUNDED OUTLET.
- 3: THIS DEVICE IS TO BE SERVICED ONLY BY PROPERLY QUALIFIED SERVICE PERSONNEL.
- 4: DISCONNECT POWER PLUG BEFORE SERVICING. REMOVAL OF THE ENCLOSURE WITH PRODUCT ENERGIZED COULD EXPOSE SERVICEMEN TO HAZARDOUS HIGH VOLTAGE POTENTIAL.

**WARNING**  
MICROWAVE ENERGY DO NOT REMOVE THIS COVER

### Fordítás:

#### **Figyelmeztetés**

- 1: Ez a készülék nagyfeszültséget és mikrohullámokat generál. Soha ne távolítsa el a készülékházát.
- 2: Az Ön biztonsága érdekében ez a készülék földelt dugóval van felszerelve, hogy

megvédje Önt az áramütéstől, ezért földelt konnektorba kell csatlakoztatni.

3: Ezt a készüléket csak szakképzett személyzet szervizelheti.

4: A karbantartási munkálatok elvégzése előtt húzza ki a hálózati csatlakozót. A készülék ház eltávolítása bedugott hálózati csatlakozóval veszélyes magasfeszültségnek teheti ki a karbantartó személyzetet.

### Figyelmeztetés!

Mikrohullámú energia! Ne távolítsa el ezt a burkolatot!

### A készülék használatára vonatkozó figyelmeztetések

#### ⚠ FIGYELMEZTETÉS:

- Ne helyezze a mikrohullámú sütőt szekrénybe.
- **Soha** ne működtesse a mikrohullámú sütőt üres állapotban!
- Csak mikrohullámú sütőben való használatra alkalmas edényeket szabad használni. Vegye figyelembe az „Alkalmas mikrohullámú edények” című fejezetben található megjegyzéseket.
- Az ételek és italok fémtartályai nem megengedettek, ha a készülékben ételt melegít.
- A mikrohullámú sütő ételek és italok melegítésére szolgál. Az ételek vagy ruhák szárítása és a melegítőpárnák, papucskok, szivacsok, nedves ruhák és hasonlók melegítése sérülés, gyulladás vagy tűzveszélyt okozhat.
- A mikrohullámú sütő **nem** alkalmas **élő állatok** melegítésére / melegítésére.
- Ne melegítsen folyadékokat vagy más élelmiszereket zárt edényekben. **Robbanásveszély!**
- Az etetőüvegek és bébiételes üvegek tartalmát fogyasztás előtt meg kell keverni vagy fel kell rázni, és ellenőrizni kell a hőmérsékletet, hogy elkerülhető legyen az égési sérülés.
- A készülékben nem szabad melegíteni a tállal vagy héjjal ellátott élelmiszereket, például tojást, kolbászt, lezárt üvegedényeket stb.
- Használjon sütőkesztyűt vagy konyhai kesztyűt az edények eltávolításakor. **Égési sérülések veszélye!**
- Rendszeresen tisztítsa meg a mikrohullámú sütőt, és távolítsa el az élelmiszerlerakódásokat a belsejéből.

#### ⚠ FIGYELMEZTETÉS: Forráskésleltetés!

- Főzőskor, különösen folyadékok (víz) újramelegítésekor előfordulhat, hogy a forráspontot elérte, de a jellegzetes gőzbuborékok még nem emelkednek fel. A folyadék egyenetlenül forr. Ez az ún. forráskésleltetés a gőzbuborékok hirtelen kialakulásához és így a folyadék átforrósodásához vezethet, amikor az edényt óvatos rázással kivesszük. **Leforrás veszélye!**
- Az egyenletes forrás eléréséhez helyezzen egy üvegpálcát vagy hasonló nem fémes tárgyat a tartályba.

#### ⚠ VIGYÁZAT:

- Ne távolítsa el az összeszerelt alkatrészeket a főzőszekrényből és az ajtó belső oldaláról!
- Ne távolítsa el az ajtó belső oldalán lévő műanyag fóliákat!

### A kezelőelemek áttekintése / A csomag tartalma

- 1 Kijelző
- 2 Vezérlőpanel
- 3 Forgatógomb
- 4 Ajtónyitó
- 5 Hajtótengely
- 6 Vezetőgyűrű
- 7 Üveg forgótányér
- 8 Grillfűtés
- 9 Grillrács
- 10 Ajtózár
- 11 Kilátóablak
- 12 Csillám lap

### Gombok és kezelőszervek a kezelőpanelen

#### Micro Power

Mikrohullámú sütő: A mikrohullámú teljesítményszintek kiválasztása

#### Defrost

Kiolvasztás: A forgatógombbal együtt a súly szerinti leolvasztáshoz

#### Stop / Cancel

Visszaállítás: Egyszeri megnyomásával törli a programbeállítást

Stop: Nyomja meg egyszer a gombot a főzési folyamat leállításához

Törlés: Nyomja meg kétszer a program törléséhez

Gyermekzár: Nyomja meg a gombot 3 másodpercig a kezelőpanel lezárásához (gyermekzár) vagy a reteszelés feloldásához.

#### Grill / Combi

Grillezés: Grillezéshez és grillezéshez

Kombinációk: A grill és a mikrohullámú sütő felváltva működik

#### Preset / Clock

Óra: A forgatógombbal együtt az idő beállításához

Időzítő: A forgatógombbal együtt az időzítő beállításához

#### Instant / Start

- A mikrohullámú sütő gyorsindítása (mindig 60 másodperc 100 %-os teljesítménynél)
- A program indítása
- A főzési idő meghosszabbítása 10, 30 vagy 60 másodperccel működés közben, a beállított főzési időtől függően (kivéve a leolvasztó programok és az automatikus programok esetében)
- Egy bejegyzés megerősítése

#### Auto Cooking | Time / Weight

Forgógomb: Az idő, az automatikus programok főzési idejének vagy a súlyértékek beállításához

## Megjegyzések a grill és a kombi üzemmódhoz

- Mivel a grill- és kombi üzemmódban sugárzó hőt használnak, csak hőálló edényeket használjon. A műanyag edények **nem** alkalmasak.
- Fém vagy alumínium edények használata csak grill üzemmódban megengedett, de kombi üzemmódban vagy mikrohullámú üzemmódban nem.
- Ne tegyen semmit a készülék tetejére! A készülékház felforrósodik! A szellőzőnyílásokat mindig hagyja szabadon!
- Használja a grillrácsot, hogy az étel közelebb kerüljön a fűtőelemhez.

## Alkalmas mikrohullámú edények

- A mikrohullámú sütőben ideális anyag az átlátszó, hogy a mikrohullámú sugárzás egyenletesen tudja felmelegíteni az ételt.
- A kerek / ovális tálak és tányérok alkalmasabbak, mint a szögletesek, mivel a sarkokban az étel túlsülhet.

### ⚠ VIGYÁZAT:

**Robbanásveszély** a szorosan zárt edényeknél.

- Főzés vagy melegítés előtt nyissa ki a lezárt edényeket.
- Villával többször szűrje meg a műanyag védőfóliát.

### ⚠ VIGYÁZAT: Szikra- és tűzveszély!

- A mikrohullámú sugárzás nem hatol át a fémen. Ezért ne használjon fémből készült edényeket vagy tányérokat, illetve a tartozékként mellékelt grillrácsot.
- Ne használjon újrahasznosított anyagból készült papírtálcákat, mivel ezek kis mennyiségű fémeket tartalmazhatnak, ami szikrákat vagy tüzet okozhat.

Az alábbi list

Anyag	Alkalmas		
	Mikrohullámú sütő	Grill	Kombináció*
Hőálló üvegedény	igen	igen	igen
Nem hőálló üvegtartály	nem	nem	nem
Hőálló kerámia edény / tányér	igen	igen	igen
Mikrohullámú sütésre alkalmas műanyag edény	igen	nem	nem
Konyhai papír	nem	nem	nem
Fém vagy alumínium edények	nem	igen	nem
Grillrács	nem	igen	nem
Alumíniumfólia és fóliatartály	nem	igen	nem

\* Mikrohullámú sütő és grill kombinációja

## A készülék funkciójára és használatára vonatkozó megjegyzések

### Tudnivalók a mikrohullámú sütő működésével kapcsolatban

- A készülék mikrohullámú sugárzással működik, amely nagyon rövid idő alatt felmelegíti az élelmiszerekben lévő vízrészecskéket. Nincs hőszugárzás és ezért alig barnulnak meg.
- Ezzel a készülékkel csak ételt melegíthet.

- A készülék nem alkalmas úsztatott zsírban való sütésre.
- Egyszerre csak 1–2 adagot melegítsen fel. Ellenkező esetben a készülék veszít a hatékonyságából.
- A mikrohullámú sütők azonnal teljes energiát adnak le. Előmelegítésre ezért nincs szükség.
- Soha ne működtesse a készüléket üresen mikrohullámú üzemmódban.
- A mikrohullámú sütő nem helyettesíti a hagyományos tűzhelyet. Elsősorban a következőkre szolgál:
  - Fagyasztott / mélyhűtött ételek felolvasztására.
  - Az ételek vagy italok gyors felmelegítésére / felmelegítésére.
  - Ételek főzésére.

### A készülék működésével kapcsolatos megjegyzések

- A gombok megnyomásával történő kiválasztását hangjelzéssel erősíti meg a készülék. Ha ez nem történik meg, akkor nem megfelelően nyomta meg a gombot, vagy rosszul választotta ki.
- Ha egy programot kiválasztott, és 2 percen belül nem nyomja meg az **INSTANT/START** gombot, a beállítás törlődik. A kijelzőn ismét az aktuális időpont jelenik meg.
- Egy program elindítása után a hátralévő idő jelenik meg a kijelzőn. A visszaszámlálás elindul.
- A program végét 3 hangjelzés jelzi. A kijelzőn megjelenik a „E n d” felirat. A készülék ezután automatikusan kikapcsol. Ezek a hangjelzések 3 percenként ismétlődnek, amíg ki nem nyitja az ajtót, vagy meg nem nyomja a **STOP/CANCEL** gombot.
- A sütő világítása folyamatosan világít. A világítás kikapcsolásához zárja be az ajtót.

## Üzembe helyezés

### Telepítési útmutató

- Helyezze a készüléket háttal a falnak.
- Tartsa be a következő biztonsági távolságokat:
  - 10 cm hátulról
  - 10 cm mindkét oldalon
  - 30 cm a mikrohullámú sütő tetején
- Annak érdekében, hogy más készülékeket ne zavarjon a működés, ne helyezze a mikrohullámú sütőt más elektronikus készülékek közvetlen közelébe.

### Előkészítés

1. A mikrohullámú sütő ajtajának kinyitására nyomja meg az ajtónyitót. Az ajtó kinyílik.
2. Vegye ki a főzőrekeszben lévő összes tartozékot, és csomagolja ki azokat.

### ⚠ VIGYÁZAT:

- Ne távolítson el semmilyen összeszerelt alkatrészt a főzőfűlkéből vagy az ajtó belsejéből!
- A csillám lap (12) szintén a készülék része, és nem szabad eltávolítani. Védi a mögötte található elektronikát a szennyeződéstől.

3. Ha még nem csinálta meg: Helyezze a hajtótengelyt a sütő aljának közepére.
4. Helyezze be a vezetőgyűrűt a sütő közepére.
5. Úgy helyezze el a forgó üvegtányért, hogy az alsó mélyedések rögzüljenek a hajtótengely közepére.
6. Ellenőrizze a készüléket látható sérülések szempontjából, különösen az ajtó körül. Bármilyen sérülés esetén a készüléket semmilyen körülmények között nem szabad üzembe helyezni.

- Ellenőrizze, hogy a használni kívánt hálózati feszültség megfelel-e a készülék feszültségének. A vonatkozó információkat a készülék címtábláján találja.
  - A hálózati csatlakozót dugja be a megfelelően felszerelt földelt aljzatba. Amint a készüléket a hálózatra csatlakoztatta, minden szegmens háromszor felgyullad. Ezután hangjelzés hallatszik, és a kijelzőn „•” villog.
- Ha a készülékházon vagy a fűtőszálon gyártási vagy olajmaradványok vannak, kezdetben füst vagy szag keletkezhet. Ez egy normális folyamat, amely többszöri használat után már nem jelentkezik. Nyomatékosan javasoljuk, hogy az alábbiak szerint járjon el:
    - Indítsa be a készüléket grillfunkcióban. Hagyja a készüléket néhányszor étel nélkül végigfutni ezt a funkciót.
    - Gondoskodjon a megfelelő szellőzésről.

#### Az idő beállítása

- Nyomja meg egyszer az **PRESET/CLOCK** gombot. A kijelzőn megjelenik a „⌚” órajel, és az órák villogni kezdenek.
- Állítsa be a kívánt órát a forgatógombbal.
- Erősítse meg a beállítást a **PRESET/CLOCK** gombbal.
- Állítsa be a kívánt percekét a forgatógombbal.
- Nyomja meg ismét a **PRESET/CLOCK** gombot. Az idő most már be van állítva. A kijelzőn villog a digitális időkijelző „•” elválasztójelzése. A „⌚” szimbólum folyamatosan világít.

#### A mikrohullámú sütő működtetése

- Helyezze a melegítendő ételt megfelelő edénybe.
- Nyissa ki az ajtót, és helyezze az edényt a forgó tányér közepére. Zárja be az ajtót. (Biztonsági okokból a készülék csak erősen zárt ajtóval működik.)
- Válassza ki a kívánt mikrohullámú teljesítményt a **MICRO POWER** gomb egyszeri/többszöri megnyomásával.

A kijelzőn a kiválasztott teljesítmény %-ban	Teljesítmény wattban (kb.)	Alkalmazási terület
100 P	700	Gyors fűtés
80 P	560	Főzés
60 P	420	Párolás
40 P	280	Fagyasztott ételek felolvasztása
20 P	140	Sajtolvasztás stb.

- Állítsa be a kívánt főzési időt 10 másodperc és 60 perc között a forgatógombbal.
  - Az indításhoz nyomja meg az **INSTANT/START** gombot. A főzési idő a tartalom mennyiségétől és állagától függ. Egy kis gyakorlással gyorsan megtanulja megbecsülni a főzési időt.
- Az **INSTANT/START** gomb minden további megnyomása meghosszabbítja a működési időt.
    - Akár 5 percig 10 másodperccel.
    - 5 perctől 10 percig 30 másodperccel.
    - 10 perctől 60 másodperccel.
  - Az indítás után az üzemidő a forgatógombbal is növelhető vagy csökkenthető.

- A mikrohullámú sütőben a főzés sokkal gyorsabb, mint a sütőben. Ha nem biztos benne, állítsa alacsonyra a főzési időt, és szükség esetén ismétlje meg a főzési folyamatot.
- Megjegyzés:** Ha a készüléket csak mikrohullámú üzemmódban használja, tegyen fedőt az ételre.

#### A főzési folyamat megszakítása vagy megszakítása

- Ha meg szeretné szakítani a főzési folyamatot, nyomja meg egyszer a **STOP/CANCEL** gombot, vagy egyszerűen nyissa ki az ajtót.
- Ha folytatni szeretné a főzést, csukja be az ajtót, és nyomja meg újra a **INSTANT/START** gombot.
- A folyamat teljes leállításához nyomja meg kétszer a **STOP/CANCEL** gombot. Ezáltal minden beállítás visszaáll.

#### Gyors indítás

Rövid időre szeretné felmelegíteni az ételt vagy egy italt a mikrohullámú sütő maximális teljesítményén?

Indítsa el a mikrohullámú sütőt az **INSTANT/START** gomb közvetlen megnyomásával. A főzési folyamat azonnal megkezdődik, és minden további gombnyomással a főzési idő 10, 30 vagy 60 másodperccel meghosszabbodik (lásd a „A mikrohullámú sütő működtetése” című fejezetet).

A mikrohullámú sütő teljesítménye 100 %.

#### Fűtés

A melegítés és a melegítés a mikrohullámú sütő különleges erőssége. A hűtőszekrényben kihűlt folyadékok és ételek könnyen szoba- vagy étkezési hőmérsékletre hozhatók anélkül, hogy sok edényt kellene használni.

A következő táblázatban megadott melegítési idők csak iránymutatók, mivel az idő nagyban függ a kiindulási hőmérséklettől és az étel összetételétől. Ezért ajánlatos időről időre ellenőrizni, hogy az étel elég meleg-e.

#### Fűtési táblázat

Élelmiszer/edény	Mennyiség	Teljesítmény %-ban	Kb. idő percben	Fedő
<b>Folyadékok</b>				
1 csésze	150g	100 P	0,5–1	nem
0,5l	500g	100 P	3,5–5	nem
0,75l	750g	100 P	5–7	nem
<b>Tipp:</b> Helyezzen egy üvegpálcát vagy hasonló tárgyat (semmi fémet) az edénybe, hogy megakadályozza a késleltetett forrást. Ivás előtt jól keverje meg.				
<b>Tálalt ételek</b>				
Schnitzel + burgonya és zöldségek	450g	100 P	2,5–3,5	igen
Gulyás tésztával	450g	100 P	2–2,5	igen
Hús + gombóc és mártás	450g	100 P	2,5–3,5	igen
<b>Tipp:</b> Előzetesen kissé nedvesítse meg, időnként keverje meg.				

Élelmiszer / edény	Mennyiség	Teljesítmény %-ban	Kb. idő perc-ben	Fedő
<b>Hús</b>				
Schnitzel, zsemlemorzzával bevonva	200g	100 P	1–2	nem
Húsgombócok, összesen 4 db	500g	100 P	3–4	nem
Közös	250g	100 P	2–3	nem
<b>Tipp:</b> Ecsetelje meg olajjal, hogy a zsemlemorzsa vagy a kéreg ne legyen puha.				
<b>Baromfi</b>				
Fél csirke	450g	100 P	3,5–5	nem
Csirkefrikaszé	400g	100 P	3–4,5	igen
<b>Tipp:</b> Ecsettel kenje be olajjal, időnként keverje meg.				
<b>Extrák</b>				
Tészta, rizs				
1 adag	150g	100 P	1–2	igen
2 adag	300g	100 P	2,5–3,5	igen
Burgonya	500g	100 P	3–4	igen
<b>Tipp:</b> Előzetesen nedvesítse meg kissé.				
<b>Levesek/Mártások</b>				
Tiszta leves, 1 tányér	250g	100 P	1–1,5	igen
Leves körettel	250g	100 P	1,5–2	igen
Mártás	250g	100 P	1–2	igen
<b>Csecsemőtápszer</b>				
Tej	100ml	50 P	0,5–1	nem
Püré	200g	50 P	1–1,5	nem
<b>Tipp:</b> Jól rázza fel vagy keverje össze. Ellenőrizze a hőmérsékletet!				

## Főzés

### Gyakorlati tippek a főzéshez

Kövesse a főzési táblázatban és a receptekben szereplő irányértékeket. Tartsa szemmel a főzési folyamatot, amíg sok gyakorlattal nem rendelkezik.

A készülék ajtaját bármikor kinyithatja. A készülék automatikusan kikapcsol.

Nem működik újra, amíg az ajtót be nem zárja, és az **INSTANT/START** gombot újra meg nem nyomja.

A hűtőszekrényből származó ételeknek valamivel hosszabb főzési időre van szükségük, mint a szobahőmérsékletű ételeknek.

Minél tömörebb egy étel, annál hosszabb a főzési idő. Például egy nagyobb húsdarabnak hosszabb ideig tart a főzés, mint az ugyanolyan mennyiségű darabolt húsnak. A nagyobb mennyiségeket célszerű maximális teljesítményen főzni, majd az egyenletes főzés érdekében közepes teljesítményen folytatni a főzést.

A lapos ételek gyorsabban főnek, mint a magas ételek, ezért terítse az ételt minél laposabban. A vékonyabb darabokat, pl. csirkecombot vagy halfilét helyezze a belső oldalra, vagy hagyja, hogy átfedjék egymást.

A kisebb mennyiségek gyorsabban megsülnek, mint a nagyok. A hüvelykujjszabály a következő:

**Dupla mennyiség = majdnem kétszer annyi idő**

**A mennyiség fele = fele annyi idő**

Ha nem talál megfelelő időt egy ételhez, akkor a következő szabály érvényes:

**kb. 1 perc főzési idő 100 g-onként**

Minden, a főzőlapon lefedett ételt a mikrohullámú sütőben is le kell fedni.

A fedő megakadályozza az étel kiszáradását. A lefedésre alkalmas egy megfordított tányér, pergamenpapír vagy mikrohullámú fólia. A héjat igénylő ételeket fedetlenül főzze meg.

### Főzési táblázat

Élelmiszer / edény	Mennyiség	Teljesítmény %-ban	Kb. idő perc-ben	Fedő
<b>Zöldségek</b>				
Padlizsán	500g	80 P	7–10	igen
Karfiol	500g	80 P	13–15	igen
Brokkoli	500g	80 P	6–9	igen
Cikória	500g	80 P	6–7	igen
Borsó	500g	80 P	6–7	igen
Édeskömény	500g	80 P	8–11	igen
Zöldbab	300g	80 P	13–15	igen
Burgonya	500g	80 P	9–12	igen
Répa káposzta	500g	80 P	8–10	igen
Póréhagyma	500g	80 P	7–9	igen
Kukoricacsutka	250g	80 P	7–9	igen
Sárgarépa	500g	80 P	8–10	igen
Paprika	500g	80 P	6–9	igen
Kelbimbó	300g	80 P	7–10	igen
Spárga	300g	80 P	6–9	igen
Paradicsom	500g	80 P	6–7	igen
Cukkini	500g	80 P	9–10	igen
<b>Tipp:</b> A zöldségeket apróra vágjuk, és 2–3 evőkanálnyi folyadékkal főzzük, időnként megkeverjük, 3–5 percig főzzük tovább, közvetlenül tálalás előtt fűszerezünk.				
<b>Gyümölcs</b>				
Párolt alma, körte	500g	80 P	5–8	igen
Szilvalekvár	250g	80 P	4–6	nem
4 sült alma	500g	80 P	7–9	igen
<b>Tipp:</b> Adjunk hozzá 125 ml vizet. A citromlé megakadályozza, hogy a gyümölcs elszíneződjön. Főzzük további 3–5 percig.				
<b>Hús*</b>				
Hús mártással	400g	80 P	10–12	igen
Gulyás, párolt húscsík	500g	80 P	10–15	igen
Roulade marhahús	250g	80 P	7–8	igen
<b>Tipp:</b> Időnként keverje meg, hagyja állni 3–5 percig.				

Élelmiszer / edény	Mennyiség	Teljesítmény %-ban	Kb. idő perc-ben	Fedő
<b>Baromfi*</b>				
Csirkefrikaszé	250 g	B GP	6–7	igen
Baromfiúsleves	200 g	B GP	5–6	igen
<b>Tipp:</b> Időnként keverje meg, hagyja állni 3–5 percig.				
<b>Hal</b>				
Halfilé	300 g	B GP	7–8	igen
	400 g	B GP	8–9	igen
<b>Tipp:</b> Félidőben megfordítjuk, majd 3–5 percig tovább főzzük.				
<b>Zöldségek kiolvasztása és főzése</b>				
Alma és vöröskáposzta	450 g	B GP	14–16	igen
Spénót	300 g	B GP	11–13	igen
Karfiol	200 g	B GP	7–9	igen
Felvágott bab	200 g	B GP	8–10	igen
Brokkoli	300 g	B GP	8–9	igen
Borsó	300 g	B GP	7–8	igen
Répa káposzta	300 g	B GP	13–15	igen
Póréhagyma	200 g	B GP	10–11	igen
Kukorica	200 g	B GP	4–6	igen
Sárgarépa	200 g	B GP	5–6	igen
Kelbimbó	300 g	B GP	7–8	igen
Spénót	450 g	B GP	12–13	igen
	600 g	B GP	15–17	igen
<b>Tipp:</b> Főzzük 1–2 evőkanálnyi folyadékban, időnként keverjük meg, vagy óvatosan osszuk fel. Főzzük tovább 2–3 percig, és közvetlenül tálalás előtt fűszerezünk.				
<b>Levesek/Pörkölt*</b>				
Pörkölt	500 g	B GP	13–15	igen
Leves körettel	300 g	B GP	7–18	igen
Krémleves	500 g	B GP	13–15	igen
<b>Tipp:</b> Időnként keverje meg, hagyja állni 3–5 percig.				

\*Előfőzött ételek

## Grillezés

Tegye a grillező rácsot az üveg tányérra. Használjon megfelelő hőálló edényeket, vagy helyezze a grillezendő ételt közvetlenül a grillrácsra.

A grillt nem szükséges „előmelegíteni”, mivel a grill azonnal sugárzó hőt termel.

A grillezéshez és a gratináláshoz a következőképpen járjon el:

1. Nyomja meg a **GRILL/COMBI** gombot. A kijelzőn megjelenik a „E” felirat.
  2. Állítsa be a kívánt grillezési időt 10 másodperc és 60 perc között a forgatógombbal.
  3. Az indításhoz nyomja meg az **INSTANT/START** gombot.
- Javasoljuk, hogy az ételeket (pl. hús, kolbász) az idő körülbelül fele után forgassa meg.

Élelmiszer / edény	Mennyiség	Idő kb. min.	Fedő
Sajtos piritós gratinálva	2–3 szelet	3–4	nem
Gratinált levesek, pl. hagymaleves	2–3 csésze	10–15	nem

## Mikrohullámú és grill üzemmód kombinációja

Ezzel a programválasztással a mikrohullámú sütő és a grill felváltva működik a beállított időn belül.

1. Válassza ki a kívánt kombinációt a **GRILL/COMBI** gomb többszöri megnyomásával.

Kód	Mikrohullámú sütő	Grill
E.1	30%	70%
E.2	55%	45%

2. Állítsa be a kívánt sütési időt 10 másodperc és 60 perc között a forgatógombbal.
3. Nyomja meg az **INSTANT/START** gombot.

### Tippek a kombinált működéshez

Ha kombinált mikrohullámú sütő/grill üzemmódban készít ételt, kérjük, vegye figyelembe a következőket:

Nagyméretű, vastag ételek, például sertéssült esetén a mikrohullámú sütési idő ennek megfelelően hosszabb, mint a kisméretű, lapos ételek esetén. **A grillezett ételek esetében azonban ennek az ellenkezője igaz. Minél közelebb van az étel a grillhez, annál gyorsabban barnul meg.** Ez azt jelenti, hogy ha nagy sültet készít kombi üzemmódban, a grillezési idő rövidebb lehet, mint a kisebb sülték esetében.

## Automatikus programok

Az automatikus programmal bizonyos mennyiségű ételeket automatikusan megsüthet. Ehhez a következőképpen járjon el:

1. Forgassa el a vezérlőgombot az óramutató járásával megegyező irányba, és válassza ki a kívánt automatikus programot. A lehetséges beállításokat lásd az alábbi táblázatban.
2. Miután kiválasztotta az automatikus programot, nyomja meg az **INSTANT/START** gombot. Most állítsa be a súlyt a forgatógombbal.
3. A program elindításához nyomja meg az **INSTANT/START** gombot.

### Automatikus programok táblázata

Kód	Funkció	Mennyiség	Idő percekben
A.1	Rizs	0,1 kg	18:00
		0,2 kg	24:00
		0,3 kg	27:00
A.2	Hús	0,15 kg	3:00
		0,3 kg	4:30
		0,45 kg	6:30
		0,6 kg	8:30

Kód	Funkció	Mennyiség	Idő percekben
R.3	Zöldségek	0,2 kg	3:30
		0,3 kg	4:30
		0,4 kg	5:30
		0,5 kg	6:30
		0,6 kg	7:30
		0,7 kg	8:30
		0,8 kg	9:30
R.4	Pattogatott kukorica	0,1 kg	3:00
R.5	Italok	1 csésze	1:40
		2 csésze	3:00
R.6	Burgonya	0,45 kg	8:00
		0,65 kg	18:00
R.7	Pizza (Melegítés)	0,2 kg	1:30
		0,3 kg	3:00
		0,4 kg	4:00
R.8	Hal	0,2 kg	3:00
		0,3 kg	4:20
		0,4 kg	5:40
		0,5 kg	7:00
		0,6 kg	8:20
		0,7 kg	9:40

## Leolvasztás

- A mikrohullámú sütő teljesítménye leolvasztáskor 40 % (280 W).
- Mivel a mikrohullámok mindig kívülről befelé hatolnak az ételbe, a nagyobb darabokat nem lehet középre kiolvasztani. A külső rétegek már megsülhetnek.
- Az olyan ételeket, mint a hús, kolbász és kenyér, a felolvasztási idő körülbelül fele után egyszer fordítsa meg. Zárja be az ajtót, és a folytatáshoz nyomja meg az **INSTANT / START** gombot.
- A leolvasztási program után egy kiegyenlítődési időt kell beütemezni. Ez egy álló idő, amely alatt a hőmérsékletet a külső (kiolvasztott) és a belső (fagyasztott) hőmérséklet közötti hővezetés révén kiegyenlítik. A kiegyenlítődési idő alatt a készülékben lévő ételeket kikapcsolva vagy a készüléken kívül hagyhatja. A kiegyenlítődési idő legalább annyi ideig tart, mint a mikrohullámú sütőben a leolvasztási idő. Ez az étel jellegétől függ.
- A kiegyenlítési időt lerövidítheti például úgy, hogy a felolvasztási idő után kisebb húsdarabokat vág szét, vagy a darált hús maradék jégmagját morzsolja szét. Szeletelt kenyér vagy felvágott esetében a kiegyenlítési idő alatt válassza szét a szeleteket.
- A gyümölcsöket fedeles táliban olvassza fel. A felolvasztási idő körülbelül fele után egyszer óvatosan keverje meg a gyümölcsöt.
- A csokoládébevonatú sütemények vagy torták nem alkalmasak a mikrohullámú sütőben történő felolvasztásra.
- A kiolvasztott ételt a lehető leghamarabb fogyassza el, nem tanácsos visszatenni a hűtőbe és újra lefagyasztani.

A fagyasztott élelmiszerek felolvasztására két lehetőség van:

- A **MICRO POWER** gombbal válassza a **4** értéket. Állítsa be a kívánt felolvasztási időt a forgatógombbal.
- A leolvasztási program használatához a következőképpen járjon el:
  1. Határozza meg az étel súlyát.
  2. Vegye ki az ételt a csomagolásából. Ha nehezen lehet kivenni a csomagolásból, olvassza le 30 másodpercig maximális mikrohullámú teljesítményen (lásd „Gyors indítás”).
  3. Tegye a kiolvasztott ételt egy tányérra (gyümölcsöt egy táliba). Helyezze a húst egy felfordított csészealjra, hogy a húslé le tudjon csöpögni. Ezt semmilyen körülmények között nem szabad használni, és nem érintkezhet más élelmiszerekkel.
  4. Nyomja meg többször a **DEFROST** gombot a leolvasztási programok egyikének kiválasztásához:

Élelmiszer	Kiolvasztási program	Súly	Kiolvasztási idő
Hús	d. 1	0,1–2,0 kg	2:30–52:52
Baromfi	d. 2	0,2–3,0 kg	5:00–66:25
Hal	d. 3	0,1–0,9 kg	2:34–23:04

5. Állítsa be a kívánt súlyt a forgatógombbal.
6. Az indításhoz nyomja meg az **INSTANT / START** gombot

## Főzés több lépésben

A programokat úgy állíthatja be, hogy akár 4 különböző funkciót is elvégezzen egymás után.

Tegyük fel, hogy a következő programokat választja ki:

### Mikrohullámú sütés



### Grill

1. Válassza ki az 1. funkciót:  
Válassza ki a kívánt mikrohullámú teljesítményt a **MICRO POWER** gomb többszöri megnyomásával.
  2. Állítsa be a kívánt főzési időt 10 másodperc és 60 perc között a forgatógombbal.
  3. Válassza ki a 2. funkciót:  
Nyomja meg a **GRILL / COMBI** gombot. A kijelzőn megjelenik a „5.” felirat.
  4. Állítsa be a kívánt grillezési időt 10 másodperc és 60 perc között a forgatógombbal.
  5. A program indításához nyomja meg az **INSTANT / START** gombot.
- A programváltásról hangjelzéssel értesül.
  - Ez a funkció nem áll rendelkezésre az automata és a kiolvasztási programoknál.

## Különleges funkciók



### Automatikus indítás (időzítő funkció)

Az indítási időt legfeljebb 23 órával és 59 perccel késleltetheti.

- Először állítsa be az időt! Ellenkező esetben nem tudja használni ezt a funkciót.
- Az automatikus indításhoz nem választható ki a leolvasztási funkció. A gyorsindítás ezzel a programbeállítással nem lehetséges.

### Példa:

Most 10:45 óra van. A mikrohullámú sütőt úgy szeretné programozni, hogy 14:20 órakor 7 ½ percig maximális teljesítményen működjön. A mikrohullámú sütő automatikus indításához a következőképpen járjon el:

Lépés	Gomb	Kijelző	
1	MICRO POWER	10 00 P	(Táp)
2		7:30	(Főzési idő)
3	Tartsa lenyomva a PRESET/CLOCK gombot 3 másodpercig.	10:45	(Aktuális idő)
4		14:45	(Beállított óra)
5	PRESET/CLOCK	14:45	(Óra megerősítése)
6		14:20	(Beállított percek)
7	PRESET/CLOCK	10:45	(Aktuális idő)

- Az időzítő funkció akkor aktiválódik, amikor a kijelzőn a „⏻” szimbólum villog. A beállítások befejezését egy hosszú jelzhang erősíti meg.
- A programozott beállítás ideje alatt a kezelőelemek működése blokkolva van (kivéve: **PRESET/CLOCK**, **STOP/CANCEL** és **INSTANT/START**).
- Ha újra meg akarja nézni az indítási időt, nyomja meg az **PRESET/CLOCK** gombot.
- Ha ki akarja kapcsolni az automatikus indítási időt, nyomja meg a **STOP/CANCEL** gombot.
- A mikrohullámú sütő az előre beállított időpontban kezd el működni. Az indítást egy jelzhang jelzi.
- Ha korábban szeretné elindítani a programot, nyomja meg az **INSTANT/START** gombot. A program a korábban kiválasztott beállításokkal indul.

#### ⚠ VIGYÁZAT: Tűzveszély!

- A készüléket csak felügyelet mellett üzemeltesse!
- Időzített főzés esetén mindig úgy állítsa be az időt, hogy a készülék működés közben megfelelő felügyelet alatt legyen.
- Ne működtesse a mikrohullámú sütőt üres állapotban! Ha idő előtt kiveszi az ételt, akkor a **STOP/CANCEL** gomb megnyomásával ki kell kapcsolnia a programot.

#### Zárolás (gyermekzár)

- A **STOP/CANCEL** gombot 3 másodpercig nyomva tartva zárolja a készüléket. Egy jelzhangot fog hallani. A zárolást a kijelzőn a „FF” jelzi. A kezelőelemek működése blokkolva van.

- A **STOP/CANCEL** gombot ismét nyomja meg és tartsa lenyomva 3 másodpercig a reteszelés megszüntetéséhez. Egy jelzhang hallatszik.

#### Megkeresési funkció

A **MICRO POWER** gomb működés közbeni megnyomásával 1–2 másodpercig megjelenik a működési mód, illetve a mikrohullámú működéshez beállított teljesítmény.

## Tisztítás

### ⚠ FIGYELMEZTETÉS:

Kapcsolja ki a mikrohullámú sütőt, és húzza ki a hálózati csatlakozót

### ⚠ VIGYÁZAT:

- Ne használjon drótkefét vagy más koptató tárgyakat.
- Ne használjon durva vagy súroló hatású tisztítószeret.
- Ne használjon fémkaparót a látóablak tisztításához. A felület megkarcolódhat, és az üveg eltörhet.

#### Belső rész

- Tartsa tisztán a sütő belsejét. A sütő falára fröccsenő és kiömlött szennyeződések nedves ruhával lehet eltávolítani. Ha a sütő nagyon szennyezett, enyhe tisztítószerrel is lehet tisztítani.
- A látóablakot belülről és kívülről is törölje át nedves ruhával. Rendszeresen távolítsa el a kiömlött folyadékok fröccsenéseit és foltjait.

#### Külső falak

- A ház külső falait csak nedves ruhával szabad tisztítani. Ügyeljen arra, hogy a ház nyílásaiba és ezáltal a készülék belsejébe ne kerüljön víz.
- A kezelőpanel tisztításához előzetesen nyissa ki a mikrohullámú sütő ajtaját, hogy elkerülje a készülék véletlen bekapcsolását.

#### Tartozékok

A grillrácsot minden használat után tisztítsa meg forró mosogatószeres vízben, kevés mosogatószerrel.

#### Szag

A mikrohullámú sütő belseje kellemetlen szagú?

Helyezzen egy mikrohullámú sütőbe egy mikrohullámú sütésre alkalmas tálat vízzel és citromlével. Melegítse a keveréket kb. 5 percig. Ezután törölje ki a belsejét egy puha ruhával.

#### Sütőfény

A sütőfény cseréjéhez forduljon egy Önhez közeli szakszervizhez.

## Hibaelhárítás

Probléma	Lehetséges ok	Megoldás
A rádió- vagy TV-vétel megszakad, amikor a mikrohullámú sütő működik.	A készülék elektromágneses mezői befolyásolhatják bizonyos frekvenciák képét és hangját.	Ez normális és nem hiba. Vigye távolabb egymástól a készülékeket.
A készülék nem kap áramot, és a kijelző fekete.	Hibás hálózati aljzat	Próbáljon ki egy másik aljzatot.
„•” villog a kijelzőn.	Áramkimaradás történt.	Ellenőrizze a ház biztosítékát.
A készülék nem indul el. A kijelzőn az aktuális időtől eltérő időpont jelenik meg.	Az ajtó nem volt megfelelően bezárva.	Állítsa vissza az időt.
	A program kiválasztása után nem nyomta meg az <b>INSTANT / START</b> gombot.	Ellenőrizze, hogy nem akadtak-e ételmaradékok vagy idegen tárgyak az ajtóba.
		Nyomja meg az <b>INSTANT / START</b> gombot a folyamat elindításához vagy folytatásához. Állítsa le a programot a <b>STOP / CANCEL</b> gombbal.
Minden kezelőszerv blokkolva van.	A gyermekzár be van kapcsolva. A kijelzőn „FF” (kikapcsolva) jelenik meg.	A <b>STOP / CANCEL</b> gombot 3 másodpercig tartsa lenyomva a zárás megszüntetéséhez. Egy jelzőhangot fog hallani.
	A kijelzőn az aktuális idő jelenik meg. A „Ⓢ” szimbólum villog.	A <b>STOP / CANCEL</b> gombot 3 másodpercig tartsa lenyomva a zárás megszüntetéséhez. Egy jelzőhangot fog hallani.
		Automatikus indítási mód van beprogramozva. Nyomja meg az <b>PRESET / CLOCK</b> gombot az indítási idő megjelenítéséhez. A program törléséhez nyomja meg a <b>STOP / CANCEL</b> gombot.
A mikrohullámú sütő működése közben rendellenes zajok hallhatók. Szikrákat lát a főzőfülkében.	A főzőedény fémet tartalmaz.	<b>Azonnal állítsa le a programot!</b> Tegye vissza az edényeket. Kérjük, olvassa el a „Megfelelő mikrohullámú edények” című fejezetet.
A működés minden látható ok nélkül megszakad.	A készülék meghibásodott.	Kérjük, vegye fel a kapcsolatot szervizünkkel.

## Műszaki adatok

Modell: ..... PC-MWG 1319  
 Névleges feszültség / frekvencia: ..... 230 V~, 50 Hz  
 Kimeneti teljesítmény:  
 Mikrohullámú: ..... 700 W  
 Grill: ..... 800 W  
 A mikrohullámú sütő névleges teljesítményfelvétele: ..... 1150 W  
 Mikrohullámú frekvencia: ..... 2450 MHz  
 Energiafogyasztás készenléti üzemmódban: ..... ≤0,8 W  
 Főzőtér térfogata: ..... kb. 20 liter  
 Védelmi osztály: ..... I  
 Nettó súly: ..... kb. 10,7 kg

A műszaki és kivitelezési módosítások jogát a folyamatos termékfejlesztés miatt fenntartjuk.

Ezt a készüléket az összes vonatkozó, hatályos CE-irányelvnek megfelelően tesztelték, és a legújabb biztonsági előírásoknak megfelelően gyártották.

## Hulladékkezelés

### A „kuka” piktogram jelentése



Kímélje környezetünket, az elektromos készülékek nem a háztartási szemétként való.

Használja az elektromos készülékek ártalmatlanítására kijelölt gyűjtőhelyeket, ott adja le azokat az elektromos készülékeit, amelyeket többé már nem kíván használni.

Ezzel segítséget nyújt ahhoz, hogy elkerülhetők legyenek azok a hatások, amelyeket a helytelen „szemétre dobás” gyakorolhat a környezetre és az emberi egészségre.

Ezzel hozzájárul az újrahasznosításhoz, a recyclinghoz és a kiöregedett elektromos és elektronikus készülékek értékesítésének egyéb formáihoz.

Az önkormányzatoknál vagy a polgármesteri hivatalokban tájékoztatást kaphat arról, hogy hova viheti a kiselejtezett készülékeket. Az Ön kereskedője és szerződéses partnere köteles a régi készüléket is ingyenesen visszavenni.

## ВАЖНО:

Обязательно сначала прочитайте отдельно прилагаемые инструкции по технике безопасности.

### Руководство по эксплуатации

Спасибо за выбор нашего продукта. Надеемся, он вам понравится.

Перед использованием данного прибора внимательно прочитайте инструкцию по эксплуатации и отдельно прилагаемые инструкции по технике безопасности. Храните эти документы, включая гарантийный талон, чек и, по возможности, коробку с внутренней упаковкой в надежном месте. Если вы передаете прибор третьему лицу, всегда прикладывайте к нему все соответствующие документы.

#### Символы применяемые в данном руководстве пользователя

Важные рекомендации для обеспечения вашей безопасности обозначены по особенному. Обязательно следуйте этим рекомендациям, чтобы предотвратить несчастный случай или поломку изделия:

##### ПРЕДУПРЕЖДЕНИЕ:

Предупреждает об опасности для здоровья и возможном риске получения травмы.

##### ВНИМАНИЕ:

Указывает на возможную опасность для изделия и других окружающих предметов.

### Содержание

Обзор деталей прибора.....	3
Наклейки и символы на приборе.....	80
Предупреждения по использованию прибора.....	81
Обзор деталей прибора/ Комплект поставки .....	81
Кнопки и регуляторы на панели управления .....	81
Указания по использованию гриля и комбинированного режима .....	82
Подходящая посуда для микроволновой печи .....	82
Указания по работе и использованию прибора .....	82
Что нужно знать о работе в микроволновой печи.....	82
Указания по работе данного прибора .....	82
Ввод в эксплуатацию.....	83
Инструкции по установке .....	83
Подготовка .....	83
Установка времени.....	83
Эксплуатация микроволновой печи.....	83
Прерывание или отмена процесса приготовления .....	83
Быстрый старт .....	84
Подогрев .....	84
Таблица разогрева .....	84
Кулинария.....	84
Практические советы по приготовлению пищи.....	84
Стол для приготовления пищи.....	85
Гриль .....	85
Комбинированный режим микроволновой печи и гриля.....	86
Советы по комбинированному режиму.....	86
Автоматические программы .....	86

Таблица автоматических программ .....	86
Размораживание .....	86
Приготовление в несколько этапов .....	87
Специальные функции.....	87
Автоматический старт (функция таймера) .....	87
Блокировка (блокировка от детей) .....	88
Функция запроса .....	88
Чистка .....	88
Внутренняя поверхность .....	88
Внешние стенки .....	88
Принадлежности.....	88
Запах .....	88
Лампочка духовки.....	88
Устранение неполадок.....	88
Технические данные .....	89
Утилизация .....	89
Значение символа «корзина» .....	89

### Наклейки и символы на приборе

#### WARNING

- 1: MICROWAVE AND HIGH VOLTAGE INSIDE. BE SURE NOT TO REMOVE THE ENCLOSURE.
- 2: THIS APPLIANCE IS EQUIPPED WITH A GROUNDED PLUG FOR YOUR PROTECTION AGAINST POSSIBLE SHOCK HAZARDS AND SHOULD BE CONNECTED TO A PROPERLY GROUNDED OUTLET.
- 3: THIS DEVICE IS TO BE SERVICED ONLY BY PROPERLY QUALIFIED SERVICE PERSONNEL.
- 4: DISCONNECT POWER PLUG BEFORE SERVICING. REMOVAL OF THE ENCLOSURE WITH PRODUCT ENERGIZED COULD EXPOSE SERVICEMEN TO HAZARDOUS HIGH VOLTAGE POTENTIAL.

WARNING  
MICROWAVE ENERGY DO NOT REMOVE THIS COVER

Перевод:

## ⚠ Предупреждение 📖

- 1: Этот прибор генерирует высокое напряжение и микроволны. Никогда не снимайте корпус.
- 2: Для защиты от поражения электрическим током данный прибор оснащен заземленной вилкой, поэтому его необходимо подключать к заземленной розетке.
- 3: Обслуживание данного прибора должно производиться только квалифицированным персоналом.
- 4: Перед выполнением работ по техническому обслуживанию отсоедините сетевую вилку. Снятие корпуса с подключенной вилкой может привести к тому, что обслуживающий персонал окажется под опасным высоким напряжением.

### Предупреждение!

Микроволновая энергия! Не снимайте эту крышку!

## Предупреждения по использованию прибора

### ⚠ ПРЕДУПРЕЖДЕНИЕ:

- Не ставьте микроволновую печь в шкаф.
- **Никогда** не включайте микроволновую печь, если она пуста!
- Разрешается использовать только посуду, пригодную для использования в микроволновых печах. Соблюдайте указания в главе «Подходящая посуда для микроволновой печи».
- Металлические контейнеры для еды и напитков не разрешается использовать для разогрева пищи в приборе.
- Микроволновая печь предназначена для разогрева пищи и напитков. Сушка продуктов или одежды, а также нагрев грелок, тапочек, губок, влажных тканей и тому подобного может привести к риску травмы, воспламенения или пожара.
- Микроволновая печь **не** предназначена для подогрева/разогрева **живых животных**.
- Не нагревайте жидкости или другие продукты в закрытых емкостях. **Опасность взрыва!**
- Содержимое бутылочек для кормления и баночек с детским питанием перед употреблением следует перемешать или встряхнуть и проверить температуру, чтобы избежать ожогов.
- Нельзя разогревать в приборе продукты с чашей или кожницей, такие как яйца, сосиски, запечатанные стеклянные банки и т.д.
- При извлечении контейнеров используйте рукавицы для духовки или кухонные перчатки. **Опасность ожогов!**
- Регулярно очищайте микроволновую печь и удаляйте остатки пищи изнутри.

### ⚠ ПРЕДУПРЕЖДЕНИЕ: Задержка кипения!

- При приготовлении пищи, особенно при повторном нагревании жидкостей (воды), может случиться так, что температура кипения достигнута, но типичные пузырьки пара еще не поднялись. Жидкость закипает неравномерно. Эта так называемая задержка кипения может привести к внезапному образованию пузырьков пара и, как следствие, к закипанию при извлечении емкости путем легкого встряхивания. **Опасность ошпаривания!**
- Чтобы добиться равномерного кипения, поместите в емкость стеклянную палочку или аналогичный неметаллический предмет.

### ⚠ ВНИМАНИЕ:

- Не снимайте собранные детали с рабочей камеры и внутренней стороны дверцы!
- Не снимайте пластиковые пленки на внутренней стороне дверцы!

## Обзор деталей прибора/Комплект поставки

- 1 Дисплей
- 2 Панель управления
- 3 Поворотная ручка
- 4 Открыватель двери
- 5 Приводной вал
- 6 Направляющее кольцо
- 7 Стеклопластиковая вращающаяся тарелка
- 8 Нагрев гриля
- 9 Решетка гриля
- 10 Замок дверцы
- 11 Смотровое окно
- 12 Листовой миканит

## Кнопки и регуляторы на панели управления

### Micro Power

Микроволны: Выбор уровня мощности микроволн

### Defrost

Размораживание: В сочетании с поворотной ручкой для размораживания по весу

### Stop/Cancel

Сброс: Нажмите один раз, чтобы отменить ввод программы

Стоп: Нажмите один раз, чтобы остановить процесс приготовления

Удалить: Нажмите дважды, чтобы удалить программу

Блокировка от детей: Нажмите кнопку на 3 секунды, чтобы заблокировать панель управления (блокировка от детей) или снова разблокировать ее.

### Grill/Combi

Гриль: Для приготовления на гриле и запекания

Комбинации: Гриль и микроволновая печь работают попеременно

## Preset / Clock

Часы: В сочетании с поворотной ручкой для установки времени

Таймер: В сочетании с поворотной ручкой для установки таймера

## Instant / Start

- Быстрый запуск микроволновой печи (всегда 60 секунд при 100 % мощности)
- Запуск программы
- Продление времени приготовления на 10, 30 или 60 секунд во время работы, в зависимости от установленного времени приготовления (кроме программ размораживания и автоматических программ)
- Подтверждение ввода

## Auto Cooking | Time / Weight

Поворотная ручка: Для установки времени, времени приготовления автоматических программ или значений веса

## Указания по использованию гриля и комбинированного режима

- Поскольку в режиме гриля и комбинированном режиме используется лучистое тепло, используйте только жаропрочную посуду. Пластиковые контейнеры **не** подходят.
- Металлическая или алюминиевая посуда разрешена только для режима гриля, но не для комбинированного режима или режима микроволновой печи.
- Не ставьте ничего на верхнюю часть прибора! Корпус прибора нагревается! Всегда оставляйте вентиляционные отверстия свободными!
- Используйте решетку для гриля, чтобы приблизить блюдо к нагревательному элементу.

## Подходящая посуда для микроволновой печи

- Идеальным материалом для использования в микроволновой печи является прозрачный, чтобы микроволновое излучение могло равномерно нагревать пищу.
- Круглые / овальные миски и тарелки подходят больше, чем квадратные, так как в углах пища может пережариться.

### ⚠ ВНИМАНИЕ:

**Опасность взрыва** из-за плотно закрытой посуды.

- Открывайте герметичные контейнеры перед приготовлением или разогревом.
- Несколько раз проткните пластиковую защитную пленку вилкой.

### ⚠ ВНИМАНИЕ: Опасность искр и возгорания!

- Микроволновое излучение не проникает через металл. Поэтому не используйте контейнеры или тарелки из металла, а также решетку-гриль, входящую в комплект поставки.
- Не используйте бумажные лотки из переработанного материала, так как они могут содержать небольшое количество металла, что может привести к искрам или возгоранию.

Приведенный ниже список облегчит вам выбор подходящей посуды для микроволновой печи:

Материал	Подходит для		
	Микроволновая печь	Гриль	Комбинация *
Контейнер из жаропрочного стекла	да	да	да
Контейнер из нежаропрочного стекла	нет	нет	нет
Термостойкий керамический контейнер / тарелка	да	да	да
Пластиковый контейнер, безопасный для микроволновой печи	да	нет	нет
Кухонная бумага	нет	нет	нет
Металлическая или алюминиевая посуда	нет	да	нет
Решетка для гриля	нет	да	нет
Алюминиевая фольга и контейнер для фольги	нет	да	нет

\* Комбинации микроволновой печи с грилем

## Указания по работе и использованию прибора

### Что нужно знать о работе в микроволновой печи

- Ваш прибор работает с помощью микроволнового излучения, которое нагревает частицы воды в продуктах за очень короткое время. При этом отсутствует тепловое излучение и, следовательно, практически не происходит подрумянивания.
- Разогревайте пищу только с помощью этого прибора.
- Прибор не подходит для выпечки в плавающем жире.
- Разогревайте только 1–2 порции за раз. В противном случае прибор потеряет эффективность.
- Микроволны сразу же отдают всю энергию. Поэтому предварительный разогрев не требуется.
- Никогда не включайте прибор в микроволновом режиме вхолостую.
- Микроволновая печь не заменяет обычную плиту. В основном она используется для:
  - Размораживания замороженных / глубоко замороженных продуктов.
  - Быстрого подогрева / разогрева пищи или напитков.
  - Приготовления пищи.

### Указания по работе данного прибора

- Выбор, сделанный нажатием кнопок, подтверждается звуковым сигналом. Если этого не происходит, значит, вы неправильно нажали кнопку или сделали неверный выбор.
- Если была выбрана программа и в течение 2 минут не была нажата кнопка **INSTANT / START**, настройка будет отменена. На дисплее снова отображается текущее время.
- После запуска программы отображается оставшееся время. Начинается обратный отсчет.

- Звучат 3 сигнала, означающие окончание программы. На дисплее появляется надпись «End». После этого прибор автоматически выключается. Эти звуковые сигналы повторяются каждые 3 минуты, пока вы не откроете дверцу или не нажмете кнопку **STOP/CANCEL**.
- Освещение в духовке горит постоянно. Закройте дверцу, чтобы выключить освещение.

## Ввод в эксплуатацию

### Инструкции по установке

- Установите прибор задней стенкой к стене.
- Соблюдайте следующие безопасные расстояния:
  - 10 см сзади
  - 10 см с обеих сторон
  - 30 см от верхней части микроволновой печи
- Чтобы не нарушить работу других приборов, не ставьте микроволновую печь в непосредственной близости от других электронных устройств.

### Подготовка

1. Чтобы открыть дверцу микроволновой печи, нажмите на кнопку открывания дверцы. Дверца откроется.
2. Выньте все принадлежности из отсека для приготовления пищи и распакуйте их.

#### ⚠ ВНИМАНИЕ:

- Не вынимайте собранные детали из рабочей камеры или с внутренней стороны дверцы!
- Листовой миканит (12) также является частью прибора и его нельзя убирать. Оно защищает электронные компоненты, расположенные под ним, от загрязнений.

3. Если вы еще этого не сделали: Установите приводной вал в центр на дне внутри микроволновой печи.
4. Установите в центр направляющее кольцо.
5. Разместите стеклянную вращающуюся тарелку таким образом, чтобы нижние пазы плотно легли в центре приводного вала.
6. Проверьте прибор на наличие видимых повреждений, особенно вокруг дверцы. Если есть какие-либо повреждения, прибор ни в коем случае нельзя вводить в эксплуатацию.
7. Убедитесь, что напряжение в сети, которую вы собираетесь использовать, соответствует напряжению прибора. Соответствующая информация указана на табличке с техническими характеристиками.
8. Вставьте сетевую вилку в правильно установленную заземленную розетку. Как только прибор будет подключен к сети, все сегменты загорятся три раза. Затем раздастся сигнал, и на дисплее замигает «:».

- Если на корпусе или нагревательном элементе имеются производственные или масляные остатки, вначале может появиться дым или запах.

Это нормальный процесс, который прекращается после многократного использования.

Мы настоятельно рекомендуем вам действовать следующим образом:

- Включите прибор в режиме гриля. Дайте прибору несколько раз поработать в этой функции без пищи.
- Убедитесь в наличии достаточной вентиляции.

### Установка времени

1. Нажмите кнопку **PRESET/CLOCK** один раз. На дисплее появится символ часов «⌚» и начнут мигать часы.
2. Установите нужный час с помощью поворотной ручки.
3. Подтвердите установку кнопкой **PRESET/CLOCK**.
4. Установите нужные минуты с помощью поворотной ручки.
5. Снова нажмите кнопку **PRESET/CLOCK**. Теперь время установлено. На дисплее мигает разделитель для цифрового индикатора времени «:». Символ «⌚» горит непрерывно.

### Эксплуатация микроволновой печи

1. Поместите разогреваемое блюдо в подходящую посуду.
2. Откройте дверцу микроволновой печи и поставьте блюдо на середину стеклянной тарелки. Закройте дверцу. (В целях безопасности прибор работает только при плотно закрытой дверце).
3. Выберите нужную мощность микроволн, нажав кнопку **MICRO POWER** один/несколько раз.

На дисплее отображается мощность, выбранная в %	Мощность в ваттах (прибл.)	Область применения
100%	700	Быстрый нагрев
80%	560	Приготовление
60%	420	Кипячение
40%	280	Размораживание замороженных продуктов
20%	140	Плавление сыра и т.д.

4. Установите желаемое время приготовления в диапазоне от 10 секунд до 60 минут с помощью поворотной ручки.
5. Нажмите кнопку **INSTANT/START**, чтобы начать. Время приготовления зависит от количества и консистенции содержимого. Немного попрактиковавшись, вы быстро научитесь определять время приготовления.
  - Каждое дополнительное нажатие кнопки **INSTANT/START** увеличивает время работы.
    - До 5 минут на 10 секунд.
    - От 5 минут до 10 минут на 30 секунд.
    - От 10 минут на 60 секунд.
  - После запуска время работы можно также увеличить или уменьшить с помощью поворотной ручки.
  - Приготовление в микроволновой печи происходит гораздо быстрее, чем в духовке. Если вы не уверены, установите меньшее время приготовления и при необходимости повторите процесс приготовления.
  - **Обратите внимание:** При использовании прибора только в режиме микроволновой печи накрывайте продукты крышкой.

### Прерывание или отмена процесса приготовления

- Если вы хотите прервать процесс приготовления, нажмите кнопку **STOP/CANCEL** один раз или просто откройте дверцу. Если вы хотите продолжить приготовление, закройте дверцу и снова нажмите кнопку **INSTANT/START**.
- Чтобы полностью отменить процесс, дважды нажмите кнопку **STOP/CANCEL**. Это приведет к сбросу всех настроек.

## Быстрый старт

Хотите разогреть еду или напиток на короткое время при максимальной мощности микроволн?

Запустите микроволновую печь, непосредственно нажав кнопку **INSTANT/START**. Процесс приготовления начнется немедленно, при этом каждое последующее нажатие кнопки увеличивает время приготовления на 10, 30 или 60 секунд (см. главу «Эксплуатация микроволновой печи»).

Мощность микроволновой печи составляет 100%.

## Подогрев

Разогрев и подогрев - особое достоинство микроволновой печи. Охлажденные в холодильнике жидкости и продукты можно легко довести до комнатной или пищевой температуры без использования большого количества кастрюль и сковородок.

Время разогрева, указанное в следующей таблице, является лишь ориентировочным, поскольку оно сильно зависит от начальной температуры и состава продуктов. Поэтому рекомендуется время от времени проверять, достаточно ли горячее блюдо.

Таблица разогрева

Продукты/Блюдо	Количество	Мощность в %	Прибл. время в минутах	Крышка
<b>Жидкости</b>				
1 чашка	150 г	100 P	0,5–1	нет
0,5 литра	500 г	100 P	3,5–5	нет
0,75 литра	750 г	100 P	5–7	нет
<b>Совет:</b> Поместите в сосуд стеклянную палочку или аналогичный предмет (только не металлический), чтобы избежать задержки кипения. Перед употреблением хорошо перемешайте.				
<b>Блюда на тарелках</b>				
Шницель + картофель и овощи	450 г	100 P	2,5–3,5	да
Гуляш с лапшой	450 г	100 P	2–2,5	да
Мясо + кнедлики и соус	450 г	100 P	2,5–3,5	да
<b>Совет:</b> Предварительно слегка увлажните, время от времени перемешивайте.				
<b>Мясо</b>				
Шницель, обсыпанный панировочными сухарями	200 г	100 P	1–2	нет
Фрикадельки, всего 4 штуки	500 г	100 P	3–4	нет
Сустав	250 г	100 P	2–3	нет
<b>Совет:</b> Смажьте маслом, чтобы панировочные сухари или корочка не стали мягкими.				
<b>Птица</b>				
Половина курицы	450 г	100 P	3,5–5	нет
Фрикасе из курицы	400 г	100 P	3–4,5	да
<b>Совет:</b> Смажьте маслом, время от времени помешивайте.				

Продукты/Блюдо	Количество	Мощность в %	Прибл. время в минутах	Крышка
<b>Дополнения</b>				
Лапша, рис				
1 порция	150 г	100 P	1–2	да
2 порции	300 г	100 P	2,5–3,5	да
Картофель	500 г	100 P	3–4	да
<b>Совет:</b> Предварительно слегка увлажните.				
<b>Супы/Соусы</b>				
Простой суп, 1 тарелка	250 г	100 P	1–1,5	да
Суп с гарниром	250 г	100 P	1,5–2	да
Соус	250 г	100 P	1–2	да
<b>Детское питание</b>				
Молоко	100 мл	60 P	0,5–1	нет
Пюре	200 г	60 P	1–1,5	нет
<b>Совет:</b> Хорошо взболтайте или перемешайте. Проверьте температуру!				

## Кулинария

### Практические советы по приготовлению пищи

Следуйте рекомендациям, приведенным в таблице и рецептах. Следите за процессом приготовления, пока не наберетесь опыта.

Дверцу прибора можно открыть в любое время. Прибор автоматически выключится.

Он снова заработает только после закрытия дверцы и повторного нажатия кнопки **INSTANT/START**.

Для приготовления продуктов из холодильника требуется немного больше времени, чем для продуктов комнатной температуры.

Чем компактнее блюдо, тем дольше время приготовления. Например, большой кусок мяса готовится дольше, чем порезанное мясо того же объема. Рекомендуется готовить большие порции на максимальной мощности и продолжать готовить на средней мощности для равномерного приготовления.

Плоские продукты готовятся быстрее, чем высокие, поэтому выкладывайте продукты как можно ровнее. Более тонкие куски, например, куриные бедра или рыбное филе, кладите на внутреннюю сторону или располагайте их внахлест.

Маленькие порции готовятся быстрее, чем большие. Правило гласит:

**Удвоенное количество = почти вдвое больше времени**  
**В два раза меньше = в два раза меньше времени**

Если вы не можете найти подходящее время для приготовления блюда, используйте следующее правило:

**примерно 1 минута времени приготовления на 100 г.**

Все продукты, накрытые на плите, должны быть накрыты и в микроволновой печи.

Крышка предотвращает высыхание пищи. Для накрывания можно использовать перевернутую тарелку, пергаментную бу-

магу или фольгу для микроволновой печи. Продукты, требующие корочки, готовьте без крышки.

### Стол для приготовления пищи

Продукты/Блюдо	Количество	Мощность в %	Прибл. время в минутах	Крышка
<b>Овощи</b>				
Баклажаны	500 г	80%	7–10	да
Цветная капуста	500 г	80%	13–15	да
Брокколи	500 г	80%	6–9	да
Цикорий	500 г	80%	6–7	да
Горох	500 г	80%	6–7	да
Фенхель	500 г	80%	8–11	да
Зеленая фасоль	300 г	80%	13–15	да
Картофель	500 г	80%	9–12	да
Капуста репа	500 г	80%	8–10	да
Лук-порей	500 г	80%	7–9	да
Кукурузный початок	250 г	80%	7–9	да
Морковь	500 г	80%	8–10	да
Болгарский перец	500 г	80%	6–9	да
Брюссельская капуста	300 г	80%	7–10	да
Спаржа	300 г	80%	6–9	да
Помидоры	500 г	80%	6–7	да
Кабачки	500 г	80%	9–10	да
<b>Совет:</b> Нарежьте овощи небольшими кусочками и готовьте с 2–3 столовыми ложками жидкости, время от времени помешивая, продолжайте готовить 3–5 минут, приправьте непосредственно перед подачей.				
<b>Фрукты</b>				
Тушеное яблоко, груша	500 г	80%	5–8	да
Сливовый джем	250 г	80%	4–6	нет
4 печеных яблока	500 г	80%	7–9	да
<b>Совет:</b> Добавьте 125 мл воды. Лимонный сок предотвращает изменение цвета фруктов. Готовьте еще 3–5 минут.				
<b>Мясо*</b>				
Мясо с соусом	400 г	80%	10–12	да
Гуляш, тушеные полоски мяса	500 г	80%	10–15	да
Рулет из говядины	250 г	80%	7–8	да
<b>Совет:</b> время от времени помешивайте, дайте постоять 3–5 минут.				
<b>Птица*</b>				
Фрикасе из курицы	250 г	80%	6–7	да
Суп из домашней птицы	200 г	80%	5–6	да
<b>Совет:</b> время от времени помешивайте, дайте постоять 3–5 минут.				

Продукты/Блюдо	Количество	Мощность в %	Прибл. время в минутах	Крышка
<b>Рыба</b>				
Рыбное филе	300 г	80%	7–8	да
	400 г	80%	8–9	да
<b>Совет:</b> Переверните на полпути, продолжайте готовить 3–5 минут.				
<b>Размораживание и приготовление овощей</b>				
Яблоко и краснокочанная капуста	450 г	80%	14–16	да
Листовой шпинат	300 г	80%	11–13	да
Цветная капуста	200 г	80%	7–9	да
Французская фасоль	200 г	80%	8–10	да
Брокколи	300 г	80%	8–9	да
Горох	300 г	80%	7–8	да
Капуста репа	300 г	80%	13–15	да
Лук-порей	200 г	80%	10–11	да
Кукуруза	200 г	80%	4–6	да
Морковь	200 г	80%	5–6	да
Брюссельская капуста	300 г	80%	7–8	да
	450 г	80%	12–13	да
Шпинат	600 г	80%	15–17	да
<b>Совет:</b> Готовьте в 1–2 столовых ложках жидкости, время от времени помешивая или аккуратно разделяя на кусочки. Продолжайте готовить еще 2–3 минуты и приправьте непосредственно перед подачей.				
<b>Супы/Тушеные блюда*</b>				
Тушеное мясо	500 г	80%	13–15	да
Суп с гарниром	300 г	80%	7–18	да
Суп с кремом	500 г	80%	13–15	да
<b>Совет:</b> Время от времени помешивайте, дайте постоять 3–5 минут.				

\* Готовые блюда

### Гриль

Расположите решетку гриля на стеклянное блюдо в печи. Используйте подходящую жаропрочную посуду или поместите продукты для приготовления на гриле прямо на решетку.

Нет необходимости предварительно разогревать гриль, так как он сразу же излучает тепло.

Чтобы приготовить гриль или гратен, выполните следующие действия:

1. Нажмите кнопку **GRILL/COMBI**. На дисплее появится надпись «Б.».
2. на гриле в диапазоне от 10 секунд до 60 минут.
3. Нажмите кнопку **INSTANT/START**, чтобы начать.

- Рекомендуется переворачивать продукты (например, мясо, сосиски) примерно через половину времени.

Продукты/ Блюдо	Количество	Время примерно мин.	Крышка
Тосты, запеченные с сыром	2–3 ломтика	3–4	нет
Супы au gratin, например, луковый суп	2–3 чашки	10–15	нет

### Комбинированный режим микроволновой печи и гриля

При выборе этой программы микроволновая печь и гриль работают попеременно в течение заданного времени.

1. Выберите нужную комбинацию, несколько раз нажав кнопку **GRILL/COMBI**.

Код	Микроволновая печь	Гриль
Г. 1	30 %	70 %
Г. 2	55 %	45 %

2. С помощью поворотной ручки установите желаемое время приготовления в диапазоне от 10 секунд до 60 минут.
3. Нажмите кнопку **INSTANT/START**.

#### Советы по комбинированному режиму

Если вы готовите блюдо в комбинированном режиме микроволновой печи/гриля, обратите внимание на следующее:

Для больших и толстых продуктов, таких как жареная свинина, время приготовления в микроволновой печи соответственно больше, чем для маленьких и плоских продуктов. **Однако для блюд, приготовленных на гриле, все наоборот. Чем ближе блюдо к грилю, тем быстрее оно подрумянится.** Это означает, что если вы готовите большое жаркое в комбинированном режиме, время приготовления на гриле может быть короче, чем для маленьких жарких.

### Автоматические программы

С помощью автоматической программы можно автоматически приготовить определенное количество продуктов. Для этого выполните следующие действия:

1. Поверните ручку управления по часовой стрелке и выберите нужную автоматическую программу. Возможные настройки приведены в таблице ниже.
2. Выбрав автоматическую программу, нажмите кнопку **INSTANT/START**. Теперь установите вес с помощью поворотной ручки.
3. Нажмите кнопку **INSTANT/START**, чтобы запустить программу.

Таблица автоматических программ

Код	Функция	Количество	Время в минутах
Я. 1	Рис	0,1 кг	18:00
		0,2 кг	24:00
		0,3 кг	27:00

Код	Функция	Количество	Время в минутах
Я. 2	Мясо	0,15 кг	3:00
		0,3 кг	4:30
		0,45 кг	6:30
		0,6 кг	8:30
Я. 3	Овощи	0,2 кг	3:30
		0,3 кг	4:30
		0,4 кг	5:30
		0,5 кг	6:30
		0,6 кг	7:30
		0,7 кг	8:30
		0,8 кг	9:30
Я. 4	Попкорн	0,1 кг	3:00
Я. 5	Напитки	1 чашка	1:40
		2 чашки	3:00
Я. 6	Картофель	0,45 кг	8:00
		0,65 кг	18:00
Я. 7	Пицца (Разогревание)	0,2 кг	1:30
		0,3 кг	3:00
		0,4 кг	4:00
Я. 8	Рыба	0,2 кг	3:00
		0,3 кг	4:20
		0,4 кг	5:40
		0,5 кг	7:00
		0,6 кг	8:20
		0,7 кг	9:40

### Размораживание

- При размораживании мощность микроволновой печи составляет 40 % (280 Вт).
- Поскольку микроволны всегда проникают в продукт снаружи внутрь, большие куски нельзя размораживать до середины. Внешние слои могут быть уже приготовлены.
- Переворачивайте такие продукты, как мясо, колбаса и хлеб, один раз примерно через половину времени размораживания. Закройте дверцу и нажмите кнопку **INSTANT/START**, чтобы продолжить.
- После завершения программы размораживания необходимо запланировать время выравнивания. Это время ожидания, в течение которого температура выравнивается за счет теплопроводности от внешней поверхности (размороженной) к внутренней (замороженной). Во время выравнивания можно оставить продукты в выключенном приборе или вне прибора. Время выравнивания не меньше, чем время размораживания в микроволновой печи. Оно зависит от характера продуктов.
- Время выравнивания можно сократить, например, разрезав небольшие куски мяса после размораживания или раскрошив оставшуюся ледяную сердцевину мясного фарша. Для нарезанного хлеба или холодной нарезки отделите ломтики во время размораживания.

- Размораживайте фрукты в чаше с крышкой. Примерно через половину времени размораживания аккуратно перемешайте фрукты один раз.
- Торты и пирожные с шоколадной глазурью не подходят для размораживания в микроволновой печи.
- Размороженные продукты следует съесть как можно скорее, не рекомендуется класть их обратно в холодильник и замораживать снова.

Существует два варианта размораживания замороженных продуктов:

- Выберите Ч  с помощью кнопки **MICRO POWER**. Установите желаемое время размораживания с помощью поворотной ручки.
- Чтобы воспользоваться программой размораживания, выполните следующие действия:

1. Определите вес продуктов.
2. Извлеките продукт из упаковки. Если его трудно извлечь из упаковки, разморозьте его в течение 30 секунд при максимальной мощности микроволн (см. «Быстрый старт»).
3. Положите размороженные продукты на тарелку (фрукты в миску). Положите мясо на перевернутое блюдо, чтобы мясные соки могли стекать. Это блюдо не должно использоваться ни при каких обстоятельствах и не должно соприкасаться с другими продуктами.
4. Нажмите кнопку **DEFROST** несколько раз, чтобы выбрать одну из программ размораживания:

Продукты	Программа размораживания	Вес	Время размораживания
Мясо	д. 1	0,1–2,0 кг	2:30–52:52
Птица	д. 2	0,2–3,0 кг	5:00–66:25
Рыба	д. 3	0,1–0,9 кг	2:34–23:04

5. Установите нужный вес с помощью поворотной ручки.
6. Нажмите кнопку **INSTANT/START** для запуска.

### Приготовление в несколько этапов

Вы можете настроить программы таким образом, чтобы последовательно выполнялось до 4 различных функций.

Предположим, вы выбрали следующие программы:

Микроволновая печь



Гриль

1. Выберите 1-ю функцию:  
Выберите нужную мощность микроволн с помощью кнопки **MICRO POWER**, нажав ее несколько раз.
  2. Вращающейся ручкой установите желаемое время приготовления в диапазоне от 10 секунд до 60 минут.
  3. Выберите 2-ю функцию:  
Нажмите кнопку **GRILL/COMBI**. На дисплее появится надпись «Б.».
  4. Установите желаемое время приготовления на гриле от 10 секунд до 60 минут с помощью поворотной ручки.
  5. Нажмите кнопку **INSTANT/START**, чтобы запустить программу.
- Об изменении программы вы будете оповещены звуковым сигналом.
  - Эта функция недоступна для автоматических программ и программ размораживания.

### Специальные функции

#### Автоматический старт (функция таймера)

Вы можете отложить время старта максимум на 23 часа 59 минут.

- Сначала установите время! В противном случае вы не сможете воспользоваться этой функцией.
- Функция размораживания не может быть выбрана для автоматического старта. Быстрый старт при данной настройке программы невозможен.

#### Пример:

Сейчас 10:45 часов. Вы хотите запрограммировать микроволновую печь на работу в 14:20 с максимальной мощностью в течение 7½ минут. Чтобы автоматически запустить микроволновую печь, выполните следующие действия:

Шаг	Кнопка	Дисплей	
1	MICRO POWER	10:00	(Мощность)
2		7:30	(Время приготовления)
3	Нажмите и удерживайте кнопку <b>PRESET/CLOCK</b> в течение 3 секунд.	10:45	(Текущее время)
4		14:45	(Установить час)
5	<b>PRESET/CLOCK</b>	14:45	(Подтвердить час)
6		14:20	(Установить минуты)
7	<b>PRESET/CLOCK</b>	10:45	(Текущее время)

- Функция таймера активируется, когда на дисплее мигает символ «@». Окончание настройки подтверждается длинным сигналом.
- Во время этой запрограммированной настройки функции элементов управления блокируются (кроме: **PRESET/CLOCK**, **STOP/CANCEL** и **INSTANT/START**).
- Если вы хотите снова посмотреть время начала отсчета, нажмите кнопку **PRESET/CLOCK**.
- Если вы хотите отключить автоматическое время запуска, нажмите кнопку **STOP/CANCEL**.
- Микроволновая печь начнет работу в заданное время. О начале работы сообщит звуковой сигнал.
- Если вы хотите запустить программу раньше, нажмите кнопку **INSTANT/START**. Программа начнется с ранее выбранными настройками.

#### ⚠ ВНИМАНИЕ: Опасность пожара!

- Эксплуатируйте прибор только под присмотром!
- При приготовлении с отсрочкой времени всегда устанавливайте время так, чтобы во время работы прибор находился под присмотром.
- Не эксплуатируйте микроволновую печь пустой! При преждевременном извлечении продуктов необходимо отключить программу, нажав кнопку **STOP/CANCEL**.

### Блокировка (блокировка от детей)

- Нажмите и удерживайте кнопку **STOP/CANCEL** в течение 3 секунд, чтобы заблокировать прибор. Вы услышите звуковой сигнал. Блокировка отображается на дисплее символом «FF». Функционирование элементов управления блокируется.
- Снова нажмите и удерживайте кнопку **STOP/CANCEL** в течение 3 секунд, чтобы отменить блокировку. Прозвучит звуковой сигнал.

### Функция запроса

При нажатии кнопки **MICRO POWER** во время работы на дисплее на 1–2 секунды отображается режим работы или установленная мощность микроволн.

## Чистка



### ПРЕДУПРЕЖДЕНИЕ:

Выключите микроволновую печь и выньте вилку из розетки.



### ВНИМАНИЕ:

- Не используйте проволочную щетку или другие абразивные предметы.
- Не используйте жесткие или абразивные чистящие средства.
- Не используйте металлический скребок для чистки смотрового окна. Поверхность может быть поцарапана, а стекло может разбиться.

### Внутренняя поверхность

- Следите за чистотой внутренней поверхности печи. Брызги и потеки на стенках духовки можно удалить влажной тряпкой. Если духовка сильно загрязнена, можно использовать мягкое чистящее средство.
- Протрите влажной тканью внутреннюю и внешнюю поверхность смотрового окна. Регулярно удаляйте брызги и пятна от пролитых жидкостей.

### Внешние стенки

- Внешние стенки корпуса следует чистить только влажной тканью. Следите за тем, чтобы вода не попадала в отверстия корпуса и, соответственно, внутрь прибора.
- Для чистки панели управления предварительно откройте дверцу микроволновой печи, чтобы избежать случайного включения прибора.

### Принадлежности

После каждого использования чистите решетку гриля в горячей посуде с небольшим количеством моющего средства.

### Запах

Внутри микроволновой печи неприятно пахнет?

Поставьте в микроволновую печь миску с водой и лимонным соком. Нагревайте смесь в течение примерно 5 минут. Затем протрите внутреннюю поверхность мягкой тканью.

### Лампочка духовки

Чтобы заменить лампу подсветки духовки, обратитесь в ближайшую специализированную мастерскую.

## Устранение неполадок

Проблема	Возможная причина	Устранение
Во время работы микроволновой печи нарушается прием радио- или телесигнала.	Электромагнитные поля этого прибора могут влиять на изображение и звук определенных частот.	Это нормальное явление, а не неисправность. Переместите приборы дальше друг от друга.
Прибор не получает питание, и дисплей черный.	Неисправная сетевая розетка	Попробуйте другую розетку.
		Проверьте предохранитель в доме.
На дисплее мигает «:».	Произошел сбой в подаче электроэнергии.	Сбросьте время.
Прибор не включается. На дисплее отображается не текущее время.	Дверца не была закрыта должным образом.	Проверьте, не застряли ли в дверце остатки пищи или посторонние предметы.
	После выбора программы не была нажата кнопка <b>INSTANT/START</b> .	Нажмите кнопку <b>INSTANT/START</b> , чтобы начать или продолжить процесс. Отмените программу с помощью кнопки <b>STOP/CANCEL</b> .
Все элементы управления заблокированы.	Активирована блокировка от детей. На дисплее отображается «FF».	Нажмите и удерживайте кнопку <b>STOP/CANCEL</b> в течение 3 секунд, чтобы отменить блокировку. Вы услышите звуковой сигнал.
	На дисплее отображается текущее время. Мигает символ «☉».	Запрограммирован режим автоматического старта. Нажмите кнопку <b>PRESET/CLOCK</b> , чтобы увидеть время старта. Чтобы отменить программу, нажмите кнопку <b>STOP/CANCEL</b> .
Во время работы микроволновой печи слышны ненормальные звуки. В рабочей камере видны искры.	Посуда содержит металл.	<b>Немедленно остановите программу!</b> Замените посуду. См. главу «Подходящая посуда для микроволновой печи».
Работа отменяется без видимых причин.	Прибор неисправен.	Обратитесь в наш сервисный центр.

## Технические данные

Модель: .....PC-MWG 1319  
Номинальное напряжение / частота: .....230 В~, 50 Гц  
Выходная мощность:  
Микроволновая печь: .....700 Вт  
Гриль: .....800 Вт  
Номинальная потребляемая  
мощность микроволновой печи: .....1150 Вт  
Частота микроволн: .....2450 МГц  
Потребляемая мощность в режиме ожидания: .....≤0,8 Вт  
Объем рабочей камеры: .....прибл. 20 литров  
Класс защиты: ..... I  
Вес нетто: .....прибл. 10,7 кг

Сохранено право на технические и конструкционные изменения в рамках продолжающейся разработки продукта.

Данный прибор был протестирован в соответствии со всеми применимыми действующими директивами СЕ и изготовлен в соответствии с последними правилами безопасности.

## Утилизация

### Значение символа «корзина»



Защита окружающей среды: не допускается утилизация электроприборов вместе с бытовыми отходами.



Утилизация устаревшей техники и неисправных электроприборов производится в городских приемных пунктах.

Не допускайте неправильной утилизации отходов. Это наносит вред окружающей среде и оказывает негативное воздействие на здоровье людей.

Оказывайте содействие программе утилизации и другим формам переработки электронной и электрической техники.

Информацию о пунктах утилизации бытовой техники можно получить в местных органах власти. Ваш дилер и партнер по договору также обязан бесплатно принять старый прибор.

## استكشاف الأعطال وإصلاحها

المشكلة	السبب المحتمل	الإجراء
يتعطل استقبال الراديو أو التلفزيون عندما يعمل الميكروويف.	يمكن أن تؤثر المجالات الكهرومغناطيسية لهذا الجهاز على صورة وصوت ترددات معينة.	هذا أمر طبيعي وليس عيباً. أبعد الأجهزة عن بعضها البعض.
الجهاز لا يستقبل الطاقة والشاشة سوداء.	مقبس التيار الكهربائي معطل.	جرب مقبلاً مختلفاً. افحص المصهر المنزلي.
«•» يومض على الشاشة.	حدث انقطاع في التيار الكهربائي.	أعد ضبط الوقت.
الجهاز لا يعمل. تعرض الشاشة شيئاً آخر غير الوقت الحالي.	لم يتم إغلاق الباب بشكل صحيح.	تحقق مما إذا كانت بقايا الطعام أو الأجسام الغريبة عالقة في الباب.
جميع أدوات التحكم معطلة.	لم يتم الضغط على زر INSTANT/START بعد اختيار البرنامج.	اضغط على زر INSTANT/START لبدء العملية أو متابعتها. قم بإلغاء البرنامج باستخدام زر STOP/CANCEL.
	تم تنشيط القفل المقاوم للأطفال. تظهر الشاشة «FF».	اضغط مع الاستمرار على زر STOP/CANCEL لمدة 3 ثوانٍ لإلغاء القفل. ستسمع نغمة إشارة.
	يظهر الوقت الحالي على الشاشة. يومض رمز «•».	تمت برمجة وضع بدء التشغيل التلقائي. اضغط على زر PRESET/CLOCK لمعرفة وقت البدء. لإلغاء البرنامج، اضغط على زر STOP/CANCEL.
يمكن سماع أصوات غير طبيعية أثناء تشغيل الميكروويف. ترى شرارات في خزانة الطهي.	أواني الطهي تحتوي على معدن	أوقف البرنامج على الفور! استبدلي الأواني الفخارية. يُرجى الرجوع إلى الفصل «أواني الميكروويف الفخارية المناسبة».
تم إلغاء التشغيل بدون سبب واضح.	الجهاز معيب.	يُرجى الاتصال بقسم الخدمة لدينا.

### التخلص من الجهاز

معنى رمز «سندوق القمامة»

حماية بيئتنا: يجب عدم التخلص من المعدات الكهربائية في سلة النفايات المنزلية.



تخلص من الأجهزة الكهربائية القديمة أو المعيبة من خلال نقاط تجميع البلدية.

يُرجى المساعدة في تجنب الآثار البيئية والصحية المحتملة الناتجة عن التخلص من النفايات بطريقة غير صحيحة.

سيسهم ذلك في عملية إعادة التدوير وغيرها من الأساليب التي يمكن من خلالها إعادة استخدام المعدات الكهربائية والإلكترونية.

يمكن الحصول على المعلومات المتعلقة بالأماكن التي يمكن التخلص من المعدات بها من خلال السلطة المحلية. التاجر الخاص بك وشريكك التعاقدى مُلزمان أيضاً باستعادة الجهاز القديم مجاناً.

### البيانات الفنية

الطرز: PC-MWG 1319.....	الجهد المقدر / التردد: 230 فولت~، 50 هرتز
الطاقة الإخراج:	الميكروويف: 700 واط
الميكروويف: 800 واط	الشواية: 1150 واط
استهلاك الطاقة المقدر للميكروويف: 2450 ميغاوات	تردد الميكروويف: 2450 ميغاوات
طاقة وضع الاستعداد المعلن: 0,8 واط	حجم حجرة الطهي: 20 لتر تقريباً
فئة الحماية: I	الوزن الصافي: حوالي 10,7 كيلو جرام
نحتفظ بالحق في إجراء تغييرات فنية وتصميمية في سياق التطوير المستمر لمنتجاتنا.	وقد اختُبر هذا الجهاز وفقاً لجميع المعايير الأوروبية والمطابقة للشروط، وتم تصنيعه وفقاً لأحدث أنظمة الأمان.

4. اضبط وقت الشوي المطلوب بين 10 ثوانٍ و60 دقيقة باستخدام المقبض الدوار.
5. اضغط على زر **INSTANT/START** لبدء البرنامج.
- سيتم إعلامك بتغيير البرنامج عن طريق إشارة صوتية.
- لا تتوفر هذه الوظيفة للبرامج الأوتوماتيكية وبرامج إذابة الثلج.

### الوظائف الخاصة

بدء التشغيل التلقائي (وظيفة المؤقت)

- يمكنك تأخير وقت البدء بحد أقصى 23 ساعة و59 دقيقة.
- اضبط الوقت أولاً! وإلا لن تتمكن من استخدام هذه الوظيفة.
- لا يمكن تحديد وظيفة إزالة الصقيع لبدء التشغيل التلقائي. البدء السريع غير ممكن مع إعداد البرنامج هذا.

مثال:

الساعة 10:45. تريد برمجة الميكروويف للعمل في الساعة 14:20 بأقصى طاقة لمدة 7 دقائق ونصف. لبدء تشغيل فرن الميكروويف تلقائياً، تابع ما يلي:

الخطوة	الزر	العرض	
1	MICRO POWER	10:00	(الطاقة)
2		7:30	(وقت الطهي)
3	اضغط مع الاستمرار على PRESET/CLOCK لمدة 3 ثوانٍ	10:45	(الوقت الحالي)
4		14:45	(ضبط الساعة)
5	PRESET/CLOCK	14:45	(تأكيد الساعة)
6		14:20	(ضبط الدقائق)
7	PRESET/CLOCK	10:45	(الوقت الحالي)

- يتم تنشيط وظيفة المؤقت عندما يومض رمز «⌚» على الشاشة. تصدر نغمة إشارة طويلة لتأكيد نهاية الإعدادات.
- أثناء هذا الإعداد المبرمج، يتم حظر وظيفة عناصر التشغيل (باستثناء: **INSTANT/START** و **PRESET/CLOCK**).
- إذا كنت تريد الاطلاع على وقت البدء مرة أخرى، اضغط على زر **PRESET/CLOCK**.
- إذا كنت تريد إلغاء تنشيط وقت البدء التلقائي، اضغط على زر **STOP/CANCEL**.
- سيبدأ تشغيل فرن الميكروويف في الوقت المحدد مسبقاً. تعلن نغمة إشارة عن بدء التشغيل.
- إذا كنت تريد بدء البرنامج في وقت مبكر، اضغط على زر **INSTANT/START**. يبدأ البرنامج بالإعدادات المحددة مسبقاً.

### ⚠ تنبيه: خطر الحريق!

- لا تشغلي الجهاز إلا تحت الإشراف!
- عند الطهي مع تأخير زمني، اضبطي الوقت دائماً بحيث يكون الجهاز تحت إشراف مناسب أثناء التشغيل.
- لا تشغلي فرن الميكروويف عندما يكون فارغاً! إذا قمت بإزالة الطعام قبل الأوان، يجب إلغاء تنشيط البرنامج بالضغط على زر **STOP/CANCEL**.

### القفل (قفل الأطفال)

- اضغط مع الاستمرار على زر **STOP/CANCEL** لمدة 3 ثوانٍ لقفل الجهاز. سوف تسمع نغمة إشارة. يُشار إلى القفل على الشاشة ب «FF». يتم حظر وظيفة عناصر التشغيل.
- اضغط مع الاستمرار على زر **STOP/CANCEL** مرة أخرى لمدة 3 ثوانٍ لإلغاء القفل. تصدر نغمة إشارة.

### وظيفة الاستفسار

يؤدي الضغط على زر **MICRO POWER** أثناء التشغيل إلى عرض وضع التشغيل لمدة 1-2 ثانية أو الطاقة المحددة لتشغيل الميكروويف.

## التنظيف

### ⚠ تحذير:

أغلق فرن الميكروويف وافصل قابس التيار الكهربائي.

### ⚠ تنبيه:

- لا تستخدم فرشاة سلكية أو غيرها من الأشياء الكاشطة.
- لا تستخدم مواد تنظيف قاسية أو كاشطة.
- لا تستخدم مكشطة معدنية لتنظيف نافذة العرض. قد يتعرض السطح للخدش وقد ينكسر الزجاج.

### الجزء الداخلي

- حافظي على نظافة الفرن من الداخل. يمكن إزالة البقع والانسكابات على جدران الفرن بقطعة قماش مبللة. إذا كان الفرن متسخاً جداً، يمكن أيضاً استخدام مادة تنظيف خفيفة.
- امسحي نافذة العرض من الداخل والخارج بقطعة قماش مبللة. أزيلي البقع والبقع من السوائل المنسكبة بانتظام.

### الجدران الخارجية

- يجب تنظيف الجدران الخارجية للمبيت بقطعة قماش مبللة فقط. تأكدي من عدم دخول الماء إلى فتحات الغلاف وبالتالي إلى داخل الجهاز.
- لتنظيف لوحة التحكم، افتحي باب فرن الميكروويف مسبقاً لتجنب تشغيل الجهاز عن طريق الخطأ.

### الأكسسوارات

نظفي شبكة الشواية بعد كل استخدام في ماء ساخن مع القليل من سائل الغسيل.

### الرائحة

هل تبتعث رائحة كريهة من داخل فرن الميكروويف؟  
ضعي وعاء آمن للاستخدام في الميكروويف مع الماء وعصير الليمون في الفرن. سخني الخليط لمدة 5 دقائق تقريباً. ثم امسحي الجزء الداخلي بقطعة قماش ناعمة.

### ضوء الفرن

لاستبدال ضوء الفرن، يُرجى الاتصال بورشة متخصصة بالقرب منك.

إذا كنت تحضرين الطعام في وضع الميكروويف/الشواء معاً، يُرجى ملاحظة ما يلي:

بالنسبة للطعام الكبير والسميك، مثل لحم الخنزير المشوي، يكون وقت الميكروويف أطول من الوقت الذي يستغرقه الطعام الصغير المسطح. ومع ذلك، فإن العكس صحيح بالنسبة للطعام المشوي. فكلما اقترب الطعام من الشواية، كلما كان الطعام أقرب إلى الشواية، كلما كان تحمّره أسرع. هذا يعني أنه إذا قمت بإعداد الشواء الكبير في وضع كومي، فقد يكون وقت الشواء أقصر من وقت الشواء الأصغر.

### البرامج التلقائية

باستخدام البرنامج التلقائي، يمكنك طهي كميات معينة من الطعام تلقائياً. للقيام بذلك، اتبع ما يلي:

1. أدر مقبض التحكم في اتجاه عقارب الساعة وحدد البرنامج التلقائي المطلوب. يُرجى الرجوع إلى الجدول أدناه لمعرفة الإعدادات الممكنة.
2. بمجرد تحديد البرنامج التلقائي، اضغط على زر **INSTANT/START**. الآن اضبطي الوزن باستخدام المقبض الدوار.
3. اضغط على زر **INSTANT/START** لبدء البرنامج.

### جدول البرامج التلقائية

الرمز	الوظيفة	الكمية	الوقت بالدقائق
A.1	أرز	0,1 كجم	18:00
		0,2 كجم	24:00
		0,3 كجم	27:00
A.2	اللحم	0,15 كجم	3:00
		0,3 كجم	4:30
		0,45 كجم	6:30
		0,6 كجم	8:30
		0,2 كجم	3:30
A.3	خضروات	0,3 كجم	4:30
		0,4 كجم	5:30
		0,5 كجم	6:30
		0,6 كجم	7:30
		0,7 كجم	8:30
		0,8 كجم	9:30
		0,1 كجم	3:00
		1 كوب	1:40
A.5	مشروبات	2 شريحة	3:00
		0,45 كجم	8:00
A.6	بطاطس	0,65 كجم	18:00
		0,2 كجم	1:30
A.7	بيتزا (تسخين)	0,3 كجم	3:00
		0,4 كجم	4:00
		0,2 كجم	3:00
		0,3 كجم	4:20
A.8	السمك	0,4 كجم	5:40
		0,5 كجم	7:00
		0,6 كجم	8:20
		0,7 كجم	9:40
		0,2 كجم	3:00

### إزالة الصقيع

- تبلغ قوة الميكروويف 40% (280 واط) عند إزالة الجليد.
- نظراً لأن موجات الميكروويف تخترق الطعام دائماً من الخارج إلى الداخل، فلا يمكن إذابة الثلج عن القطع الكبيرة إلى الوسط. قد تكون الطبقات الخارجية مطبوخة بالفعل.
- اقلبي الطعام مثل اللحم والنقانق والخبز مرة واحدة بعد نصف وقت إذابة الثلج تقريباً. أغلق الباب واضغط على زر **INSTANT/START** للمتابعة.
- بعد برنامج إزالة الجليد، يجب جدولة وقت معادلة الحرارة. هذا هو الوقت الثابت الذي تتم خلاله معادلة درجة الحرارة عن طريق التوصيل الحراري من الخارج (إذابة الثلج) إلى الداخل (المجمد). خلال وقت المعادلة، يمكنك ترك الطعام في الجهاز مغلقاً أو خارج الجهاز. مدة المعادلة هي على الأقل نفس مدة إزالة التجميد في الميكروويف. يعتمد ذلك على طبيعة الطعام.
- يمكنك تقصير وقت المعادلة عن طريق، على سبيل المثال، تقطيع قطع اللحم الصغيرة بعد وقت إزالة الجليد أو تفتيت قلب الثلج المتبقي من اللحم المفروم. بالنسبة لشرائح الخبز أو اللحوم الباردة، افصل الشرائح أثناء وقت التساوي.
- تذويب الفاكهة في وعاء بغطاء. بعد انقضاء نصف وقت التذويب تقريباً، قلب الفاكهة بحذر مرة واحدة.
- الكعك أو الكعك المغطى بطبقة من الشوكولاتة غير مناسب لإذابة الثلج في الميكروويف.
- يجب تناول الطعام المذاب تجميده في أسرع وقت ممكن، ولا يُنصح بإعادته إلى التلاجة وتجميده مرة أخرى.

هناك خياران لإذابة الطعام المجمد:

- حدد **4 P** باستخدام زر **MICRO POWER**. اضبط وقت إزالة الجليد المطلوب باستخدام المقبض الدوار.
- لاستخدام برنامج إزالة الجليد، تابع ما يلي:

1. حددي وزن الطعام.
2. أخرج الطعام من عبوته. إذا كان من الصعب إزالته من العبوة، قم بإذابة الثلج عنه لمدة 30 ثانية بأقصى طاقة للميكروويف (انظر «البرامج التلقائية»).
3. ضع الطعام المذاب تجميده على طبق (فاكهة في وعاء). ضع اللحم على صحن مقلوب حتى تتساقط عصارة اللحم. يجب عدم استخدام هذا تحت أي ظرف من الظروف ويجب ألا يلامس الطعام الآخر.
4. اضغط على زر **DEFROST** بشكل متكرر لتحديد أحد برامج إزالة الجليد:

الطعام	برنامج إزالة الجليد	الوزن	وقت إزالة الجليد
اللحوم	A.1	0,1-2,0 كيلو جرام	2:30-52:52
الدواجن	A.2	0,2-3,0 كيلو جرام	5:00-66:25
السمك	A.3	0,1-0,9 كيلو جرام	2:34-23:04

5. اضبطي الوزن المطلوب باستخدام المقبض الدوار.
6. اضغط على زر **INSTANT/START** للبدء.

### الطهي على عدة خطوات

يمكنك ضبط البرامج بحيث يتم تنفيذ ما يصل إلى 4 وظائف مختلفة على التوالي. لنفترض أنك اخترت البرامج التالية:



1. حدد الوظيفة الأولى:  
حدد طاقة الميكروويف المطلوبة باستخدام زر **MICRO POWER** بالضغط عليه عدة مرات.
2. اضبط وقت الطهي المطلوب بين 10 ثوانٍ و60 دقيقة باستخدام المقبض الدوار.
3. حدد الوظيفة الثانية:  
اضغط على زر **GRILL/COMBI**. يظهر الحرف «B» على الشاشة.

الطعام / الطبق	الكمية	الطاقة بالنسبة %	الوقت تقريباً بالدقائق	التغطية
<b>تذويب وطهي الخضروات</b>				
التفاح والملفوف الأحمر	450 غرام	80P	14-16	نعم
أوراق السبانخ	300 غرام	80P	11-13	نعم
القرنبيط	200 غرام	80P	7-9	نعم
الفاصوليا الفرنسية	200 غرام	80P	8-10	نعم
البروكلي	300 غرام	80P	8-9	نعم
البازلاء	300 غرام	80P	7-8	نعم
اللفت والملفوف	300 غرام	80P	13-15	نعم
الكراث	200 غرام	80P	10-11	نعم
الذرة	200 غرام	80P	4-6	نعم
الجزر	200 غرام	80P	5-6	نعم
كرنب بروكسل	300 غرام	80P	7-8	نعم
السبانخ	450 غرام	80P	12-13	نعم
	600 غرام	80P	15-17	نعم
<b>نصيحة:</b> تُطهى في 1-2 ملعقة كبيرة من السائل، وتُقلب من وقت لآخر أو تُقسّم بعناية إلى قطع. استمري في الطهي لمدة 2-3 دقائق وتبله قبل التقديم مباشرة.				
<b>الحساء / البيخنة*</b>				
الحساء	500 غرام	80P	13-15	نعم
حساء مع مقبلات	300 غرام	80P	7-18	نعم
شوربة الكريمة	500 غرام	80P	13-15	نعم
<b>نصيحة:</b> حركي من وقت لآخر، واتركيه لمدة 3-5 دقائق.				

\*الطعام المطبوخ مسبقاً

### الشوي

ضع رف الشواية على الطبق الزجاجي المتوفر. استخدم أي أواني فخارية مناسبة مقاومة للحرارة أو وضعي الطعام المراد شويه مباشرة على شبكة الشواية.

ليس من الضروري «التسخين المسبق» للشواية، لأن الشواية تولد حرارة مشعة على الفور.

للشوي والشوي على الشواية، اتبع ما يلي:

1. اضغط على زر **GRILL/COMBI**. يظهر الحرف «B» على الشاشة.
2. اضبط وقت الشوي المطلوب بين 10 ثوانٍ و60 دقيقة باستخدام المقبض الدوار.
3. اضغط على زر **INSTANT/START** للبدء.

- نوصي بتقليب الطعام (مثل اللحوم والنقانق) بعد نصف الوقت تقريباً.

الطعام / الطبق	الكمية	الوقت تقريباً	التغطية
الخيز المحمص مع الجبن	2-3 شرائح	3-4	لا
حساء الغراتان، مثل حساء البصل	2-3 أكواب	10-15	لا

### الجمع بين وضع الميكروويف والشواء

مع اختيار هذا البرنامج، يعمل الميكروويف والشواية بالتناوب خلال الوقت المحدد.

1. حدد التركيبة المطلوبة بالضغط على زر **GRILL/COMBI** عدة مرات

الرمز	الميكروويف	الشواية
1.0	30%	70%
2.0	55%	45%

2. اضبط وقت الطهي المطلوب بين 10 ثوانٍ و60 دقيقة باستخدام المقبض الدوار.

3. اضغط على زر **INSTANT/START**.

الطعام / الطبق	الكمية	الطاقة بالنسبة %	الوقت تقريباً بالدقائق	التغطية
<b>الخضروات</b>				
الباذنجان	500 غرام	80P	7-10	نعم
القرنبيط	500 غرام	80P	13-15	نعم
القرنبيط	500 غرام	80P	6-9	نعم
الهندباء	500 غرام	80P	6-7	نعم
البازلاء	500 غرام	80P	6-7	نعم
الشمر	500 غرام	80P	8-11	نعم
الفاصوليا الخضراء	300 غرام	80P	13-15	نعم
البطاطس	500 غرام	80P	9-12	نعم
اللفت والملفوف	500 غرام	80P	8-10	نعم
الكراث	500 غرام	80P	7-9	نعم
كوز الذرة	250 غرام	80P	7-9	نعم
الجزر	500 غرام	80P	8-10	نعم
الفلفل الحلو	500 غرام	80P	6-9	نعم
كرنب بروكسل	300 غرام	80P	7-10	نعم
الهليون	300 غرام	80P	6-9	نعم
الطماطم	500 غرام	80P	6-7	نعم
الكوسة	500 غرام	80P	9-10	نعم
<b>نصيحة:</b> قطعي الخضار إلى قطع صغيرة واطيها مع 2-3 ملاعق كبيرة من السائل، مع التقليب من وقت لآخر، واستمري في الطهي لمدة 3-5 دقائق، وتبلها قبل التقديم مباشرة				
<b>الفاكهة</b>				
التفاح المطهي والكمثرى	500 غرام	80P	5-8	نعم
مربي اليرقوق	250 غرام	80P	4-6	لا
4 تفاح مخبوز	500 غرام	80P	7-9	نعم
<b>نصيحة:</b> يُضاف 125 مل من الماء. يمنع عصر الليمون من تغيير لون الفاكهة. تُطهى لمدة 3-5 دقائق إضافية.				
<b>اللحوم*</b>				
اللحم مع الصلصة	400 غرام	80P	10-12	نعم
جولاش، شرائح لحم مطهية	500 غرام	80P	10-15	نعم
رولاد اللحم البقري	250 غرام	80P	7-8	نعم
<b>نصيحة:</b> حركي من وقت لآخر، واتركيه لمدة 3-5 دقائق				
<b>الدواجن*</b>				
دجاج مقلي	250 غرام	80P	6-7	نعم
حساء الدواجن	200 غرام	80P	5-6	نعم
<b>نصيحة:</b> حركي من وقت لآخر، واتركيه لمدة 3-5 دقائق.				
<b>السمك</b>				
فيليه السمك	300 غرام	80P	7-8	نعم
فيليه السمك	400 غرام	80P	8-9	نعم
<b>نصيحة:</b> اقليها في منتصف الطريق، واستمري في الطهي لمدة 3-5 دقائق.				

الطعام / الطبق	الكمية	الطاقة بالنسبة %	الوقت تقريباً بالدقائق	التغطية
<b>الدواجن</b>				
نصف دجاجة	450 غرام	100 P	5-3,5	لا
دجاج مقلي	400 غرام	100 P	4,5-3	نعم
نصيحة: يُدهن بالزيت ويُحرَّك من وقت لآخر.				
<b>الإضافات</b>				
المعكرونة والأرز				
حصة 1	150 غرام	100 P	2-1	نعم
حصة 2	300 غرام	100 P	3,5-2,5	نعم
البطاطا	500 غرام	100 P	4-3	نعم
نصيحة: رطَّيها قليلاً قبل تحضيرها.				
<b>الحساء / الصلصات</b>				
شوربة صافية، 1 طبق	250 غرام	100 P	1,5-1	نعم
حساء مع مقبلات	250 غرام	100 P	2-1,5	نعم
الصلصة	250 غرام	100 P	2-1	نعم
<b>طعام الرضع</b>				
حليب	100 مل	60 P	1-0,5	لا
الهريس	200 غرام	60 P	1,5-1	لا
نصيحة: يُرَّج جيداً أو يُحرَّك. تحقق من درجة الحرارة!				

## الطهي

### نصائح عملية للطهي

اتباع القيم الإرشادية في جدول الطهي والوصفات. راقبي عملية الطهي حتى تتدربي على الطهي جيداً.

يمكنك فتح باب الجهاز في أي وقت. يتم إيقاف تشغيل الجهاز تلقائياً.

لن يعمل مرة أخرى حتى يتم إغلاق الباب والضغط على زر **INSTANT/START** مرة أخرى.

يتطلب الطعام من التلاجة وقت طهي أطول قليلاً من الطعام في درجة حرارة الغرفة.

كلما كان الطبق أكثر إحكاماً، كلما كان وقت الطهي أطول. على سبيل المثال، تستغرق قطعة اللحم الكبيرة وقتاً أطول في الطهي مقارنة باللحم المقطَّع بالكمية نفسها. ويُصح بطهي كميات أكبر على الطاقة القصوى ومواصلة الطهي على طاقة متوسطة للطهي المتساوي.

يُطهى الطعام المسطح بشكل أسرع من الطعام المرتفع، لذا افرد الطعام بشكل مسطح قدر الإمكان. ضعي القطع الرقيقة، مثل أفخاذ الدجاج أو شرائح السمك، في الداخل أو دعيها تتداخل مع بعضها البعض.

تُطهى الكميات الصغيرة أسرع من الكميات الكبيرة. القاعدة الأساسية هي:

ضعف الكمية = ضعف الوقت تقريباً

نصف الكمية = نصف الوقت

إذا لم تتمكن من العثور على وقت مناسب لطبق ما، تنطبق القاعدة التالية:

حوالي دقيقة واحدة من وقت الطهي لكل 100 غرام

يجب أيضاً تغطية جميع الأطعمة المغطاة على الفرن في فرن الميكروويف.

يمنع الغطاء جفاف الطعام من الجفاف. يمكن استخدام طبق مقلوب أو ورق البرشمان أو ورق المايكروويف للتغطية. يُطهى الطعام الذي يحتاج إلى قشرة مكشوفة.

• من 10 دقائق إلى 10 دقائق بمقدار 60 ثانية.

- بعد البدء، يمكن أيضاً زيادة أو تقليل وقت التشغيل باستخدام المقيض الدوار.
- الطهي في فرن الميكروويف أسرع بكثير من الفرن. إذا لم تكوّن متأكدة من ذلك، اضبطي وقت الطهي على وقت منخفض وكرري عملية الطهي إذا لزم الأمر.
- يُرجى ملاحظة: عند استخدام الجهاز في وضع الميكروويف فقط، ضعي غطاءً فوق الطعام.

### مقاطعة عملية الطهي أو إلغاؤها

- إذا كنت ترغب في مقاطعة عملية الطهي، اضغط على زر **STOP/CANCEL** مرة واحدة أو ببساطة افتح الباب.
- إذا كنت ترغب في مواصلة الطهي، أغلق الباب واضغط على زر **INSTANT/START** مرة أخرى.
- لإلغاء العملية بالكامل، اضغط على زر **STOP/CANCEL** مرتين. سيؤدي ذلك إلى إعادة ضبط جميع الإعدادات.

### بدء التشغيل السريع

هل تريد تسخين طعام أو مشروب لفترة وجيزة بأقصى طاقة للميكروويف؟

ابدأ تشغيل الميكروويف بالضغط على زر **INSTANT/START** مباشرة. تبدأ عملية الطهي على الفور، مع كل ضغطة أخرى على الزر لتمديد وقت الطهي بمقدار 10 أو 30 أو 60 ثانية (انظر فصل «تشغيل فرن الميكروويف»).

تبلغ طاقة الميكروويف 100%.

### التسخين

يعد التسخين والتدفئة من نقاط القوة الخاصة بالميكروويف. يمكن بسهولة إحضار السوائل والأطعمة الباردة في التلاجة إلى درجة حرارة الغرفة أو الأكل دون الحاجة إلى استخدام الكثير من الأواني والمقالي.

أوقات التسخين الواردة في الجدول التالي ما هي إلا إرشادات فقط، حيث أن الوقت يعتمد كثيراً على درجة الحرارة الأولية وتكوين الطعام. لذلك يُصح بالتحقق من وقت لآخر ما إذا كان الطبق ساخناً بما فيه الكفاية.

### جدول التسخين

الطعام / الطبق	الكمية	الطاقة بالنسبة %	الوقت تقريباً بالدقائق	التغطية
<b>السوائل</b>				
1 كوب	150 غرام	100 P	1-0,5	لا
0,5 لتر	500 غرام	100 P	5-3,5	لا
0,75 لتر	750 غرام	100 P	7-5	لا
نصيحة: ضع قضيبتاً زجاجياً أو عنصراً مشابهاً (لا شيء معدني) في الوعاء لمنع تأخر الغليان. يُحرَّك جيداً قبل الشرب.				
<b>الوجبات المطهية</b>				
شنيترز + بطاطس وخضروات	450 غرام	100 P	3,5-2,5	نعم
جولاش مع النودلز	450 غرام	100 P	2,5-2	نعم
اللحم + الزلابية والصلصة	450 غرام	100 P	3,5-2,5	نعم
نصيحة: يُبلى قليلاً قبل التقديم ويُحرَّك من وقت لآخر.				
<b>اللحوم</b>				
شنيترز مغطاة بفتات الخبز	200 غرام	100 P	2-1	لا
كرات اللحم، 4 في المجموع	500 غرام	100 P	4-3	لا
مفصل	250 غرام	100 P	3-2	لا
نصيحة: يُدهن بالزيت حتى لا تصبح فتات الخبز أو القشرة طرية.				

المواد	مناسب لـ	
	الميكروويف	شواية
وعاء زجاجي مقاوم للحرارة	نعم	نعم
وعاء زجاجي غير مقاوم للحرارة	لا	لا
وعاء / طبق سيراميك مقاوم للحرارة	نعم	نعم
وعاء بلاستيكي آمن للاستخدام في الميكروويف	نعم	لا
ورق المطبخ	لا	لا
أواني معدنية أو ألومنيوم	لا	نعم
شبكة شواء	لا	نعم
حاوية رقائق الألومنيوم ورقائق الألومنيوم	لا	نعم

\* مزيج من الميكروويف مع الشواية

## ملاحظات حول وظيفة الجهاز واستخدامه

## أشياء يجب معرفتها عن تشغيل الميكروويف

- يعمل جهازك بإشعاع الميكروويف الذي يعمل على تسخين جزيئات الماء في الطعام في وقت قصير جداً. لا يوجد إشعاع حراري وبالتالي لا يكاد يوجد أي تحمير.
- تسخين الطعام فقط مع هذا الجهاز.
- الجهاز غير مناسب للخبز بالدهون العائمة.
- قم بتسخين جزء إلى جزأين فقط في المرة الواحدة. وإلا سيفقد الجهاز كفاءته.
- توفر أفران الميكروويف الطاقة الكاملة على الفور. وبالتالي فإن التسخين المسبق غير ضروري.
- لا تشغلي الجهاز فارغاً أبداً في وضع الميكروويف.
- لا يحل فرن الميكروويف محل جهاز الطهي التقليدي. يُستخدم بشكل أساسي في:
  - إزالة الجليد عن الأطعمة المجمدة / المتجمدة.
  - تسخين / تسخين الطعام أو المشروبات بسرعة.
  - طهي الطعام.

## ملاحظات حول وظيفة هذا الجهاز

- يتم تأكيد اختيارك بالضغط على الأزرار من خلال إشارة صوتية. إذا لم يكن الأمر كذلك، فهذا يعني أنك لم تضغط على الزر بشكل صحيح أو أنك قمت باختيار خاطئ.
- إذا تم تحديد برنامج ولم يتم الضغط على زر **INSTANT/START** في غضون دقيقتين، يتم إلغاء الإعداد. يظهر الوقت الحالي على الشاشة مرة أخرى.
- بعد بدء البرنامج، يتم عرض الوقت المتبقي على الشاشة. يبدأ العد التنازلي.
- 3 إشارات صوتية للإشارة إلى نهاية البرنامج. تظهر كلمة «End» على الشاشة. ثم يتم إيقاف تشغيل الجهاز تلقائياً. تتكرر هذه الإشارات كل 3 دقائق حتى تفتح الباب أو تضغط على زر **STOP/CANCEL**.
- تضيء الإضاءة في الفرن بشكل دائم. أغلق الباب لإطفاء الإضاءة.

## التشغيل

## تعليمات التركيب

- ضعي الجهاز بحيث يكون ظهره على الحائط.
- حافظي على مسافات الأمان التالية:
  - 10 سم في الخلف
  - 10 سم على كلا الجانبين
  - 30 سم على الجزء العلوي من الميكروويف
- لتجنب إزعاج الأجهزة الأخرى أثناء التشغيل، لا تضع الميكروويف بالقرب من الأجهزة الإلكترونية الأخرى.

## التحضير

1. لفتح باب الميكروويف، اضغط على فتاحة الباب. يتأرجح الباب لفتحه.
2. قم بإزالة جميع الملحقات الموجودة في حجرة الطهي وفكها.

## ⚠ تنبيه:

- لا تقم بإزالة أي أجزاء مجمعة من حجرة الطهي أو من داخل الباب!
- تُعد صفحة الميكا (12) جزءاً من الجهاز أيضاً ويجب عدم إزالتها فهي تحمي العنصر الإلكتروني الكائن خلفها من وصول الأوساخ إليه.

3. إذا لم تكون قد انتهيت من ذلك بعد: ضع عمود الإدارة في منتصف قاع الفرن من الداخل.
4. ركب حلقة الدليل في المنتصف.
5. ضع لوح التدوير الزجاجي بحيث تقفل التجاوب السفلية في منتصف عمود الإدارة.
6. افحص الجهاز بحثاً عن أي تلف مرئي، خاصة حول الباب. في حالة وجود أي تلف من أي نوع، يجب عدم تشغيل الجهاز تحت أي ظرف من الظروف.
7. تحقق من أن التيار الكهربائي الذي تنوي استخدامه يتطابق مع التيار الكهربائي للجهاز. ستجد المعلومات ذات الصلة على لوحة التصنيف.
8. أدخل قابس التيار الكهربائي في مقبس مؤرض مثبت بشكل صحيح. بمجرد توصيل الجهاز بالتيار الكهربائي، ستضيء جميع الأجزاء ثلاث مرات. ثم تصدر إشارة وتومض «•» على الشاشة.
- إذا كانت هناك بقايا إنتاج أو زيت على الغلاف أو عنصر التسخين، فقد ينبعث دخان أو روائح في البداية. هذه عملية طبيعية لم تعد تحدث بعد الاستخدام المتكرر. ننصحك بشدة بالمتابعة على النحو التالي:
  - ابدأ تشغيل الجهاز في وظيفة الشواء. دع الجهاز يعمل في هذه الوظيفة عدة مرات بدون طعام.
  - تأكد من وجود تهوية كافية.

## ضبط الوقت

1. اضغط على زر **PRESET/CLOCK** مرة واحدة. يظهر رمز الساعة «⌚» على الشاشة وتبدأ الساعات في الوميض.
2. اضبط الساعة المطلوبة باستخدام المقبض الدوار.
3. قم بتأكيد الإعداد باستخدام زر **PRESET/CLOCK**.
4. اضبط الدقائق المطلوبة باستخدام المقبض الدوار.
5. اضغط على زر **PRESET/CLOCK** مرة أخرى. تم ضبط الوقت الآن. يومض الفاصل الخاص بعرض الوقت الرقمي «•» على الشاشة. يضيء رمز «⌚» باستمرار.

## تشغيل فرن الميكروويف

1. ضع الطعام المراد تسخينه في أوانٍ فخارية مناسبة.
2. افتح الباب وضع الوعاء في منتصف اللوحة الزجاجية. أغلق الباب. (لأسباب تتعلق بالسلامة، لا يعمل الجهاز إلا والباب مغلق بإحكام).
3. حدد طاقة الميكروويف المطلوبة بالضغط على زر **MICRO POWER** مرة واحدة/عدة مرات.

نطاق الاستخدام	الطاقة بالواط (تقريباً)	الطاقة في الشاشة كما تم تحديدها بالنسبة المئوية
تسخين سريع	700	100%
الطهي	560	80%
الغليان على نار هادئة	420	60%
إذابة الثلج عن الطعام المجمد	280	40%
إذابة الجبن الذائب إلخ.	140	20%

4. اضبط وقت الطهي المطلوب بين 10 ثوانٍ و60 دقيقة باستخدام المقبض الدوار.
5. اضغط على زر **INSTANT/START** للبدء. يعتمد وقت الطهي على كمية المحتويات وقوامها. مع القليل من الممارسة، ستتعلمين بسرعة تقدير وقت الطهي.
- تؤدي كل ضغطة إضافية على زر **INSTANT/START** إلى تمديد وقت التشغيل.
  - حتى 5 دقائق بـ 10 ثوانٍ.
  - من 5 دقائق إلى 10 دقائق بـ 30 ثانية.

4: افضل قابس التيار الكهربائي قبل إجراء أعمال الصيانة. قد تؤدي إزالة الغلاف مع توصيل قابس التيار الكهربائي إلى تعريض العاملين في الصيانة لجهد كهربائي عالٍ خطير.

تحذير!

طاقة الميكروويف! لا تنزع هذا الغطاء!

### تحذيرات لاستخدام الجهاز

تحذير: ⚠

- لا تضع الميكروويف في خزانة.
- لا تشغلي الميكروويف أبداً عندما يكون فارغاً!
- لا يجوز استخدام سوى الأواني الفخارية المناسبة للاستخدام في أفران الميكروويف. لاحظ الملاحظات الواردة في فصل «أواني الميكروويف الفخارية المناسبة».
- لا يُسمح بالحاويات المعدنية للأطعمة والمشروبات عند تسخين الطعام في الجهاز.
- فرن الميكروويف مخصص لتسخين الطعام والمشروبات. قد يؤدي تجفيف الطعام أو الملابس وتسخين وسادات التدفئة والنعال والإسفنجة والأقمشة الرطبة وما شابه ذلك إلى خطر الإصابة أو الاشتعال أو الحريق.
- فرن الميكروويف غير مخصص لتسخين / تدفئة الحيوانات الحية.
- لا تسخني السوائل أو غيرها من الأطعمة في أوعية مغلقة. خطر الانفجار!
- يجب قلب أو رج محتويات زجاجات الرضاعة وبرطمانات أغذية الأطفال والتحقق من درجة الحرارة قبل الاستهلاك، وذلك لتجنب الحروق.
- لا ينبغي تسخين الطعام الذي يحتوي على وعاء أو قشرة، مثل البيض والنقانق والبرطمانات الزجاجية المغلقة بإحكام، وما إلى ذلك، في الجهاز.
- استخدمي قفازات الفرن أو قفازات المطبخ عند إزالة الأوعية. خطر الإصابة بحروق!
- نظف فرن الميكروويف بانتظام وأزل رواسب الطعام من الداخل.

تحذير: تأخير الغليان! ⚠

- عند الطهي، خاصةً عند إعادة تسخين السوائل (الماء)، قد يحدث أن يتم الوصول إلى درجة حرارة الغليان ولكن فقاعات البخار النموذجية لا ترتفع بعد. يغلي السائل بشكل غير متساوٍ. هذا التأخير المزعوم في الغليان يمكن أن يؤدي إلى تكوين فقاعات بخار مفاجئة وبالتالي إلى الغليان عند إزالة الوعاء عن طريق هزه برفق. خطر الحروق!
- لتحقيق غليان متساوٍ، ضع قضيب زجاجي أو جسم غير معدني مماثل في الوعاء.

تنبيه: ⚠

- لا تقم بإزالة أي أجزاء مجمعة من خزانة الطهي وداخل الباب!
- لا تنزع الأغشية البلاستيكية الموجودة داخل الباب!

### نظرة عامة على المكونات / نطاق التسليم

- 1 شاشة عرض
- 2 لوحة تحكم
- 3 مقبض دوار
- 4 فتاحة باب
- 5 عمود الإدارة
- 6 حلقة الدليل
- 7 لوحة التدوير الزجاجية
- 8 تسخين الشواية
- 9 شبكة الشواية
- 10 قفل الباب
- 11 نافذة عرض
- 12 صفيحة الميكو

### الأزرار وعناصر التحكم في لوحة التحكم

Micro Power

الميكروويف: اختيار مستويات طاقة الميكروويف

Defrost

إزالة الصقيع: بالاقتران مع المقبض الدوار لإزالة الجليد بالوزن

Stop/Cancel

إعادة الضبط: اضغط مرة واحدة لإلغاء إدخال البرنامج

إيقاف: اضغط مرة واحدة لإيقاف عملية الطهي

حذف: اضغط مرتين لحذف البرنامج

قفل الأطفال: اضغط على الزر لمدة 3 ثوانٍ لقفل لوحة التحكم (قفل الأطفال) أو لفتحها مرة أخرى

Grill/Combi

الشواية: للشوي والشواء

التركيبات: تعمل الشواية والميكروويف بالتناوب

Preset/Clock

الساعة: بالتزامن مع المقبض الدوار لضبط الوقت

المؤقت: بالتزامن مع المقبض الدوار لضبط المؤقت

- التشغيل السريع للميكروويف (دائماً 60 ثانية عند 100% من الطاقة

- بدء البرنامج

- تمديد وقت الطهي بمقدار 10 أو 30 أو 60 ثانية أثناء

التشغيل، اعتماداً على وقت الطهي المحدد (باستثناء

برامج إزالة الجليد والبرامج التلقائية)

- تأكيد الإدخال

Instant/Start

Auto Cooking | Time/Weight

مقبض دوار: لضبط الوقت أو وقت الطهي للبرامج الأوتوماتيكية أو قيم الوزن

### ملاحظات حول وضع الشواء والكومبي

- بما أن الحرارة المشعة تُستخدم في وضع الشواء والكومبي، استخدم فقط الأواني الفخارية المقاومة للحرارة. الأواني البلاستيكية غير مناسبة.
- يُسمح باستخدام الأواني الفخارية المعدنية أو الألومنيوم في وضع الشواء فقط، ولكن ليس في وضع الشواء أو وضع الميكروويف.
- لا تضع أي شيء على الجزء العلوي من الجهاز! فالغلاف يسخن! اتركوا دائماً فتحات التهوية خالية!
- استخدمي شبكة الشواء لتقريب الطعام من عنصر التسخين.

### أواني الميكروويف الفخارية المناسبة

- المواد المثالية للاستخدام في الميكروويف هي المواد الشفافة، بحيث يمكن لإشعاع الميكروويف تسخين الطعام بالتساوي.
- تعتبر الأوعية والأطباق الدائرية/البيضاوية أكثر ملاءمة من المربعة، لأن الطعام قد ينضج أكثر من اللازم في الزوايا.

تنبيه: ⚠

خطر الانفجار من أواني الطهي المغلقة بإحكام.

- افتحي الأوعية المغلقة بإحكام قبل الطهي أو التسخين.
- قومي بوضع الطبقة البلاستيكية الواقية عدة مرات باستخدام شوكة.

تنبيه: خطر حدوث شرر وحرق! ⚠

- لا يمكن لإشعاع الميكروويف اختراق المعدن. لهذا السبب، لا تستخدم حاويات أو أطباق مصنوعة من المعدن أو شبكة الشواء المدرجة في نطاق التسليم.
- لا تستخدم الصواني الورقية المصنوعة من مواد معاد تدويرها، لأنها قد تحتوي على كميات صغيرة من المعدن، مما قد يؤدي إلى حدوث شرارات أو حرائق.

## دليل التعليمات

شكراً لك على اختيارك منتجنا. نأمل أن تستمتع باستخدام الجهاز.

رجاءً قراءة دليل التعليمات و تعليمات الأمان المرفقة بشكل منفصل بعناية فائقة. قبل استخدام الجهاز. قم بحفظ هذه الوثائق، بما في ذلك شهادة الضمان، و إيصال الاستلام، وإذا أمكن، الصندوق مع العبوة الداخلية في مكان آمن. إذا قمت بتمرير الجهاز لطرف ثالث، احرص دائماً على أن يتضمن جميع الوثائق ذات الصلة.

## رموز تعليمات الاستخدام

تم وضع علامات على هذه المعلومات الهامة خصيصاً للحفاظ على سلامتك. من الضروري الامتثال لهذه التعليمات لتجنب وقوع حوادث ومنع إلحاق تلف بالجهاز:

## تحذير: ⚠

يحذرك هذا الرمز من الإصابة بمخاطر على صحتك ويشير إلى وجود مخاطر محتملة للتعرض للإصابة.

## تنبيه: ⚠

يشير هذا الرمز إلى وجود مخاطر محتملة قد يتعرض لها الجهاز أو أشياء أخرى.

## المحتويات

3	نظرة عامة على المكونات
97	الملصقات والرموز على الجهاز
96	تحذيرات لاستخدام الجهاز
96	نظرة عامة على المكونات / نطاق التسليم
96	الأزرار وعناصر التحكم في لوحة التحكم
96	ملاحظات حول وضع الشواء والكومبي
96	أواني الميكروويف الفخارية المناسبة
95	ملاحظات حول وظيفة الجهاز واستخدامه
95	أشياء يجب معرفتها عن تشغيل الميكروويف
95	ملاحظات حول وظيفة هذا الجهاز
95	التشغيل
95	تعليمات التركيب
95	التحضير
95	ضبط الوقت
95	تشغيل فرن الميكروويف
94	مقاطعة عملية الطهي أو إلغاؤها
94	بدء التشغيل السريع
94	التسخين
94	جدول التسخين
94	الطهي
94	نصائح عملية للطهي
93	طاولة الطهي
93	الشوي
93	الجمع بين وضع الميكروويف والشواء
92	نصائح للتشغيل المشترك
92	البرامج التلقائية
92	جدول البرامج التلقائية
92	إزالة الصقيع
92	الطهي على عدة خطوات
91	الوظائف الخاصة
91	بدء التشغيل التلقائي (وظيفة المؤقت)
91	القفل (قفل الأطفال)
91	وظيفة الاستفسار

91	التنظيف
91	الجزء الداخلي
91	الجدران الخارجية
91	الأكسسوارات
91	الرائحة
91	ضوء الفرن
90	استكشاف الأعطال وإصلاحها
90	البيانات الفنية
90	التخلص من الجهاز
90	معنى رمز «صندوق القمامة»

## الملصقات والرموز على الجهاز

## ⚠ WARNING

- 1: MICROWAVE AND HIGH VOLTAGE INSIDE. BE SURE NOT TO REMOVE THE ENCLOSURE.
- 2: THIS APPLIANCE IS EQUIPPED WITH A GROUNDED PLUG FOR YOUR PROTECTION AGAINST POSSIBLE SHOCK HAZARDS AND SHOULD BE CONNECTED TO A PROPERLY GROUNDED OUTLET.
- 3: THIS DEVICE IS TO BE SERVICED ONLY BY PROPERLY QUALIFIED SERVICE PERSONNEL.
- 4: DISCONNECT POWER PLUG BEFORE SERVICING. REMOVAL OF THE ENCLOSURE WITH PRODUCT ENERGIZED COULD EXPOSE SERVICEMEN TO HAZARDOUS HIGH VOLTAGE POTENTIAL.

WARNING  
MICROWAVE ENERGY DO NOT REMOVE  
THIS COVER

الترجمة:

## ⚠ تحذير

- 1: يولد هذا الجهاز جهداً عالياً وأجهزة ميكروويف. لا تنزع الغلاف أبداً.
- 2: حفاظاً على سلامتك، هذا الجهاز مزود بقابس مؤرض لحمايتك من الصدمات الكهربائية، وبالتالي يجب توصيله بمقبس مؤرض.
- 3: لا يجوز صيانة هذا الجهاز إلا من قبل موظفين مؤهلين.

## GARANTIEKARTE

warranty card • garantiekaart • carte de garantie • scheda di garanzia • tarjeta de garantía • cartão de garantia • garantkort • karta gwarancyjna • záruční list • kartica jamstva • carte de garanție • Гаранционна карта • záručný list • garancijski list • garancijajegy • гарантійний формуляр • Гарантийный талон •

بطاقة ضمان

### PC-MWG 1319

24 Monate Garantie gemäß Garantieerklärung • 24 months warranty according to warranty declaration • 24 maanden garantie volgens garantieverklaring • 24 mois de garantie selon la déclaration de garantie • 24 mesi di garanzia secondo la dichiarazione di garanzia • 24 meses de garantía de acuerdo con la declaración de garantía • 24 meses de garantia, de acordo com a declaração de garantia • 24 månaders garanti i henhold til garantibetingelsene • 24 miesiące gwarancji na podstawie oświadczenia gwarancyjnego • záruka 24 měsíců podle prohlášení o záruce • 24 mjesečno jamstvo u skladu s jamstvenom deklaracijom • 24 luni garanție conform declarației de garanție • 24 месеца гаранция в съответствие с гаранционната декларация • 24-mesačná záruka podľa vyhlásenia o záruke • 24-mesečna garancija, skladno z garancijsko izjavo • 24 hónap garancia a garanciafeltételekben leírtak szerint • гарантія на 24 місяці відповідно заяві про гарантію • Гарантія 24 місяця согласно заявленим гарантійним правилам • ضمان لمدة 24 شهراً وفقاً لبيان الضمان

Kaufdatum, Händlerstempel, Unterschrift • date of purchase, dealer stamp, signature • aankoopdatum, dealerstempel, handtekening • date d'achat, tampon du concessionnaire, signature • data di acquisto, timbro del rivenditore, firma • fecha de compra, sello del distribuidor, firma • data de compra, carimbo do distribuidor, assinatura • kjøpsdato, forhandlerstempel, signatur • data zakupu, pieczęć sprzedawcy, podpis • datum zakoupení, razítko prodejce, podpis • datum kupovine, žig trgovca, potpis • data de achiziție, ștampila furnizorului, semnătura • Дата на покупката, Печат на Продавача, Подпис • dátum nákupu, pečiatka obchodníka/predajcu, podpis • datum nakupa, žig trgovca, potpis • vásárlás dátuma, kereskedő bélyegzője, aláírás • дата придбання, печатка продавця, підпис • Дата приобретения, Штамп продавца, Подпись • تاريخ الشراء و ختم الوكيل/البيع والتوقيع

**PROFI  COOK®**

[www.proficook-germany.de](http://www.proficook-germany.de)

**PROFI  COOK®**

Industriering Ost 40 • 47906 Kempen

Internet: [www.proficook-germany.de](http://www.proficook-germany.de)

E-Mail: [info@clatronic.de](mailto:info@clatronic.de)

Made in P.R.C.